

ΕΝΟΤΗΤΑ: ΤΑ ΣΠΙΤΙΑ

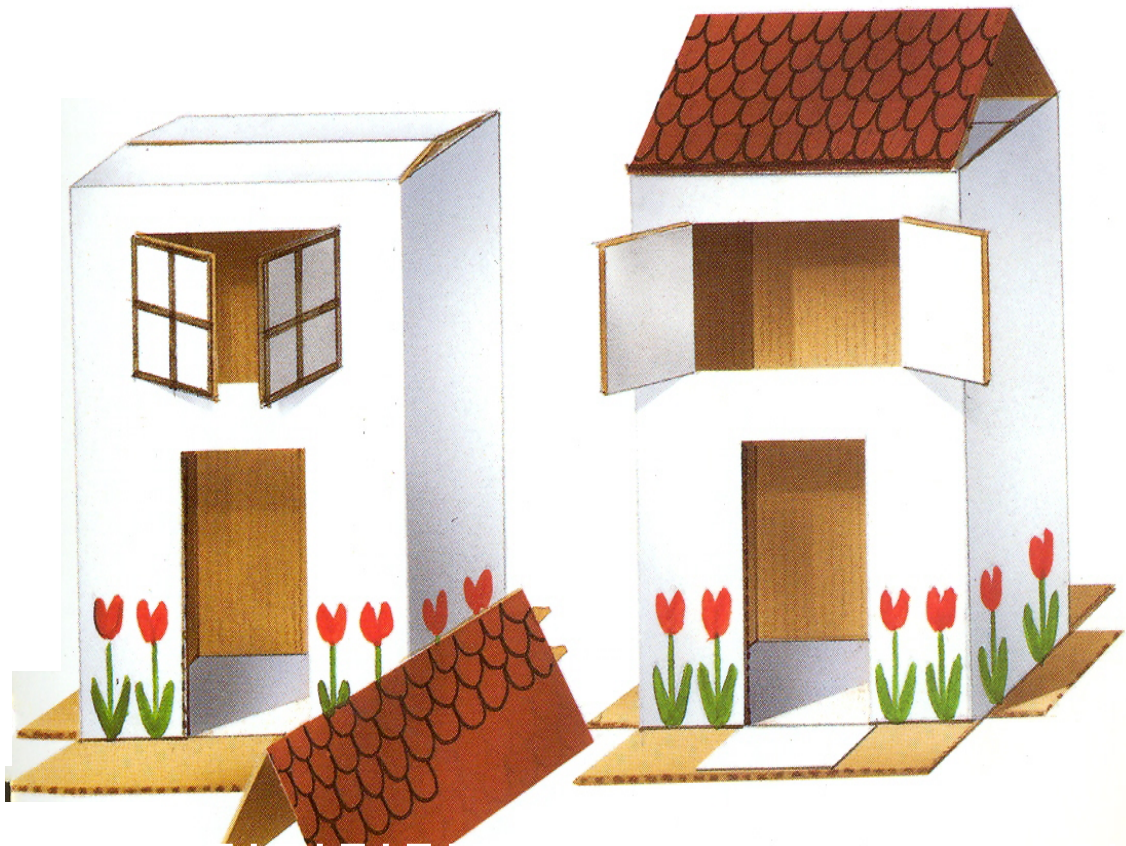

Από: Ηλιάδου Μαρία

Και

Μάντολε Ειρήνη

Σύμβουλοι Σχεδιασμού και Τεχνολογίας



ΕΝΟΤΗΤΑ: ΤΑ ΣΠΙΤΙΑ

ΣΤΟΧΟΙ ΑΝΑΛΥΤΙΚΟΥ ΠΡΟΓΡΑΜΜΑΤΟΣ

ΤΕΧΝΟΛΟΓΙΑ ΚΑΙ ΑΝΘΡΩΠΙΝΕΣ ΑΝΑΓΚΕΣ

- Να αναφέρουν-περιγράφουν τις σημαντικότερες αλλαγές που επέφερε η τεχνολογία αναφορικά με την ικανοποίηση των βασικών αναγκών του ανθρώπου (τροφή, ένδυση, στέγη).
- Σύγκριση παλιού και σύγχρονου τρόπου χτισίματος (αλλαγές στα δομικά υλικά κτλ.)
- Να εντοπίζουν τις σημαντικότερες αλλαγές που επέφερε η επίδραση της τεχνολογίας στο χτίσιμο σπιτιών

ΓΡΑΦΙΚΗ ΕΠΙΚΟΙΝΩΝΙΑ

- Να χρησιμοποιούν έτοιμες εικόνες και σχέδια, για να δείξουν διάφορες ιδέες για την κατασκευή τους.
- Να παρουσιάζουν τις ιδέες τους με ελεύθερο σχέδιο ή με τοποθέτηση και επανατοποθέτηση πραγματικών αντικειμένων.

ΠΛΗΡΟΦΟΡΙΚΗ – Βασικές δεξιότητες

- Να εκκινούν τον Η.Υ. και το σχεδιαστικό πρόγραμμα.
- Να χρησιμοποιούν το ποντίκι για επιλογές από εργαλειοθήκη.
- Να χρησιμοποιούν το ποντίκι για ελεύθερο σχέδιο.
- Να επιλέγουν και να χρησιμοποιούν το κατάλληλο εργαλείο σχεδίασης.
- Να χρησιμοποιούν έτοιμα σχήματα (ορθογώνιο, τετράγωνο, κύκλος).
- Να επιλέγουν χρώματα και να γεμίζουν μια επιφάνεια.
- Να διακοσμούν με έτοιμα μοτίβα.
- Να κλείνουν ομαλά ένα πρόγραμμα.

ΓΝΩΡΙΜΙΑ ΜΕ ΥΛΙΚΑ

- Να γνωρίζουν και ονομάζουν το υλικό με το οποίο είναι κατασκευασμένα διάφορα άχρηστα αντικείμενα.
- Να συλλέγουν και να ομαδοποιούν άχρηστα υλικά με βάση πιθανή νέα χρήση τους (σε κατασκευές τους).
- Να επιλέγουν από συλλογή άχρηστων υλικών τα καταλληλότερα για την κατασκευή τους.
- Να μορφοποιούν άχρηστα υλικά, ώστε να εξυπηρετούν τη λειτουργικότητα και καλαισθητική εμφάνιση της κατασκευής.
- Να γνωρίσουν τρόπους επεξεργασίες και αξιοποίησης του πηλού.
- Να ανοίγουν φύλλο ζύμης χρησιμοποιώντας πλάστη ή πηχάκια.
- Να κατασκευάζουν αγγείο με την τεχνική σπειρώματος ή τσιμπήματος.
- Να γνωρίσουν τα διάφορα είδη χαρτιού και να κατανοήσουν ότι η ανθεκτικότητά τους αλλάζει ανάλογα με τον τρόπο διπλώματος.
- Να χρησιμοποιούν με οικονομικό τρόπο τα υλικά.

ΔΟΜΕΣ

- Να χτίζουν κατακόρυφες κατασκευές.
- Να συγκρίνουν την τεχνική κτισίματος με στοίβαγμα και την τεχνική με αλληλοκάλυψη.
- Να χρησιμοποιήσουν την τεχνική κτισίματος με αλληλοκάλυψη σε κατασκευές.
- Κτίσιμο τοίχου ή ανοικτού δωματίου με αλληλοκάλυψη χρησιμοποιώντας κουτιά σπέρτων ή μικρά κουτιά δημητριακών ή μικρά ξυλάκια.

ΜΗΧΑΝΙΣΜΟΙ

- Να έρθουν σε επαφή με προϊόντα καθημερινής χρήσης που έχουν απλούς μηχανισμούς και τρόπους σύνδεσης που επιτρέπουν κίνηση.
- Να χρησιμοποιήσουν απλές κινητές συνδέσεις σε κατασκευές.

ΕΝΟΤΗΤΑ: ΤΑ ΣΠΙΤΙΑ

Μάθημα 1^ο - Το Σπίτι:

Αφόρμηση:

- Ανάγνωση το παραμύθι: «Τα τρία Γουρουνάκια» ή «Τα τρία Λυκάκια»

Πορεία Εργασίας:

- Συζήτηση για τα υλικά με τα οποία ήταν φτιαγμένα τα σπίτια των ζώων και την ανθεκτικότητα κάθε υλικού
- Συζήτηση για τα υλικά με τα οποία χτίζονται τα σπίτια σήμερα
- Επίσκεψη σε οικοδομή για να δουν πως χτίζεται το σπίτι με έμφαση στην αλληλοκάλυψη των τούβλων

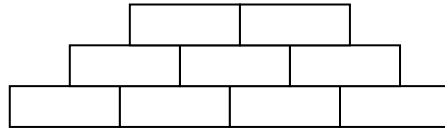

- Δοκιμή στην τάξη για χτίσιμο τοίχου (με όμοια κουτιά όπως σπιρτόκουτα) με τον πιο πάνω τρόπο και με απλό στοίβαγμα για να γίνει σύγκριση της ανθεκτικότητας των δύο τοίχων:

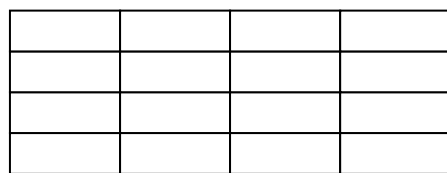
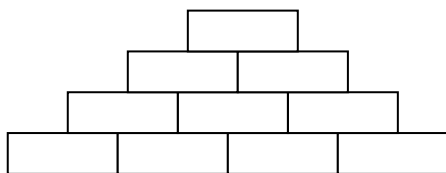

- Συζήτηση για τα σπίτια που υπάρχουν σε διάφορες χώρες (Επισυνάπτονται δειγματικές εικόνες από το Storybook Weaver)
- Δίνεται το **Φύλλο Εργασίας 1** και γίνονται οι εργασίες. Αντί στο φυλλάδιο οι ίδιες εργασίες μπορούν να γίνουν στο τετράδιο.

ΕΝΟΤΗΤΑ: ΤΑ ΣΠΙΤΙΑ

Μάθημα 2^ο - Το Σπίτι:

- Κατασκευάζονται τα σπίτια σε ομάδες. Κάθε ομάδα μπορεί να κατασκευάσει διαφορετικό είδος σπιτιού :
 1. Με κολόνες
 2. Μετατροπή έτοιμων κουτιών (π.χ. παπουτσιών) σε σπίτια
 3. Με αλληλοκάλυψη χρησιμοποιώντας άδεια κουτιά χυμών ή σπέρτων
 4. Με άδεια κουτιά (π.χ. δημητριακών) για τοίχους πάνω σε βάση από σκληρό χαρτόνι

- Σχεδιασμός της τελικής κατασκευής στο τετράδιο

ΕΝΟΤΗΤΑ: ΤΑ ΣΠΙΤΙΑ

Μάθημα 3^ο - Έπιπλα:

Αφόρμηση:

Τοποθετώ σε διαφορά σημεία της τάξης αντικείμενα ξένα προς το περιβάλλον της τάξης, π.χ πιάτα, μαχαιροπήρουνα, πετσέτα μπάνιου και ζητούμε από τα παιδιά να τα εντοπίσουν και να πουν που θα έπρεπε να βρίσκονται.

Πορεία Εργασίας:

- Χρησιμοποιώντας εικόνες εσωτερικού σπιτιού από το Storybook Weaver (επισυνάπτονται δειγματικές εικόνες), γίνεται αφήγηση μιας υποθετικής ιστορίας για κάποιο παιδί που ζητά βοήθεια να τοποθετήσει τα αντικείμενα στο σωστό δωμάτιο. Η δραστηριότητα μπορεί να γίνεται στον πίνακα με τη βοήθεια των εικόνων ή στον υπολογιστή.
- Δίνεται το **Φύλλο Εργασίας 2** και γίνονται οι δραστηριότητες. Το φυλλάδιο αυτό είναι επανάληψη της αφόρμησης γι' αυτό μπορεί να μη δοθεί.
- Γίνεται συζήτηση για τις εικόνες του **Φύλλου Εργασίας 3** (επισυνάπτονται σε μεγέθυνση οι εικόνες) και συμπληρώνεται το φυλλάδιο από τα παιδιά.
- Δείχνω στην τάξη έτοιμο το σπίτι που είναι φτιαγμένο από μεγάλο κασόκι, και συζητούμε για το διαχωρισμό των δωματίων και την επίπλωσή τους που θα γίνει από τα παιδιά
- Δίνεται και συμπληρώνεται το **Φύλλο Εργασίας 4** ή τα παιδιά χρησιμοποιώντας εύπλαστα υλικά να φτιάξουν τα έπιπλα που αντιστοιχούν στα διάφορα δωμάτια του σπιτιού.

- Αντί στο φυλλάδιο οι ίδιες εργασίες μπορούν να γίνουν στο τετράδιο

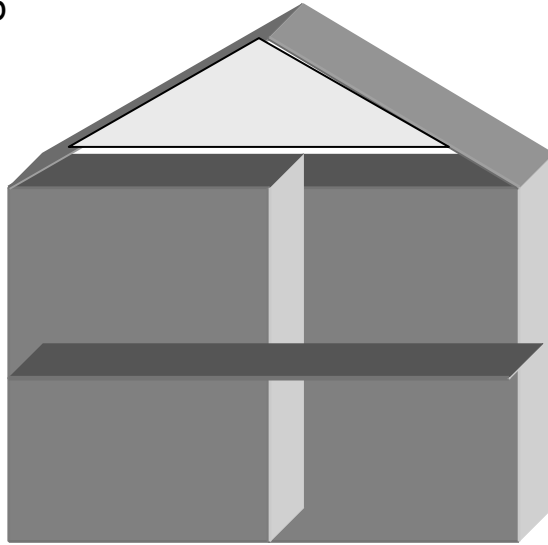

ΕΝΟΤΗΤΑ: ΤΑ ΣΠΙΤΙΑ

Μάθημα 4^ο - Έπιπλα:

- Τα παιδιά χωρίζονται σε ομάδες. Κάθε ομάδα μπορεί να αναλάβει την επίπλωση διαφορετικού δωματίου του σπιτιού:
 1. Υπνοδωματίου
 2. Καθιστικού
 3. Κουζίνας
 4. Μπάνιου
 5. Σοφίτας
- Τα παιδιά ζωγραφίζουν στο τετράδιό τους τα έπιπλα που έχουν κατασκευάσει
- Αφού κατασκευαστούν τα έπιπλα τοποθετούνται στο σπίτι που μένει στην τάξη

ΕΝΟΤΗΤΑ: ΤΑ ΣΠΙΤΙΑ

Μάθημα 5^ο - Η Γειτονιά:

Αφόρμηση:

- Τα παιδιά πάνε για βόλτα στη γειτονιά με τα τετράδιά τους για να μελετήσουν και σχεδιάσουν τα χτίρια που βλέπουν.
- Αν δεν μπορεί να γίνει η πιο πάνω δραστηριότητα τα παιδιά συζητούν μια έτοιμη εικόνα όπως π.χ. εικόνα από το μάθημα των αγγλικών (My neighborhood), για να εντοπίσουν τα χτίρια που υπάρχουν σε μια γειτονιά.

Πορεία Εργασίας:

- Στο Φύλλο Εργασίας 5 σχεδιάζουν τα έπιπλα και τον εξοπλισμό του κάθε χώρου που έχουν επισκεφθεί, ενώ γράφουν και το είδος της δουλειάς που γίνεται στο συγκεκριμένο χώρο.
Αντί στο φυλλάδιο οι ίδιες εργασίες μπορούν να γίνουν στο τετράδιο
- Στο Φύλλο Εργασίας 6 χρησιμοποιούν τις αισθήσεις για να κατανοήσουν καλύτερα το χώρο που έχουν επισκεφθεί.
- Στο τετράδιο ή σε ένα μεγάλο χαρτόνι στον πίνακα σχεδιάζουν τη δική τους γειτονιά που θα κατασκευάσουν στο επόμενο μάθημα.

ΕΝΟΤΗΤΑ: ΤΑ ΣΠΙΤΙΑ

Μάθημα 6^ο - Η Γειτονιά:

- Τα παιδιά χωρίζονται σε ομάδες. Κάθε ομάδα μπορεί να αναλάβει ένα διαφορετικό χτίριο της γειτονιάς με κάποια επίπλωση σε κάθε χτίριο:
 1. Υπεραγορά
 2. Εκκλησία
 3. Σχολείο
 4. Σπίτια
 5. Κατάστημα - Βιβλιοπωλείο
 6. Τράπεζα

- Τα χτίρια τοποθετούνται μετά σε ένα μεγάλο χοντρό χαρτόνι σε ένα σημείο της τάξης για να σχηματιστεί η γειτονιά.

- Στο τετράδιο σχεδιάζουν τη γειτονιά τους.

ΕΝΟΤΗΤΑ: ΤΑ ΣΠΙΤΙΑ

Μάθημα 7^ο - Το Πάρκο:

Αφόρμηση:

- Με αναφορά στη γειτονιά της τάξης επισημαίνεται ότι πρέπει να κατασκευαστεί και ένα πάρκο για να παίζουν τα παιδιά. Για τα παιχνίδια που υπάρχουν σ' ένα πάρκο, λένε τις ιδέες τους και για να κατανοήσουν τον τρόπο με τον οποίο είναι κατασκευασμένα πραγματοποιούν επίσκεψη στο πάρκο για να τα μελετήσουν καλύτερα.

Πορεία Εργασίας:

- Τα παιδιά επισκέπτονται το πάρκο της γειτονιάς ή αφού πάρουν σχετική άδεια, την αυλή του γειτονικού νηπιαγωγείου, για να μελετήσουν τα παιχνίδια που υπάρχουν εκεί, να παίξουν με αυτά και στο τέλος να σχεδιάσουν στο τετράδιο που έχουν πάρει μαζί τους, αυτά που θα ήθελαν να κατασκευάσουν

ΕΝΟΤΗΤΑ: ΤΑ ΣΠΙΤΙΑ

Μάθημα 8° Το Πάρκο:

- Τα παιδιά χωρίζονται σε ομάδες. Κάθε ομάδα μπορεί να αναλάβει ένα διαφορετικό παιχνίδι ή μέρος του πάρκου
 1. Παγκάκια
 2. Δέντρα
 3. Λουλούδια
 4. Βρύσες
 5. Κούνιες
 6. Τσουλήθρες
 7. Τραμπάλες
 8. Δίχτυ για σκαρφάλωμα

- Τα παιχνίδια τοποθετούνται μετά στο χαρτόνι της γειτονιάς ή σε άλλο ειδικά για πάρκο.

- Στο τετράδιο σχεδιάζουν το πάρκο τους.

ΠΑΡΑΡΤΗΜΑ 1

ΦΥΛΛΑ ΕΡΓΑΣΙΑΣ

ΤΟ ΣΠΙΤΙ ΜΟΥ

Φύλλο Εργασίας 1

Σχεδίασε και φτιάξε το μοντέλο ενός σπιτιού. Ζωγράφισε το σχέδιό σου πιο κάτω. Θα πρέπει να σκεφτείς τα σχήματα που θα χρησιμοποιήσεις για να κάνεις το μοντέλο του σπιτιού σου πιο στερεό.



Κάνε μια λίστα με τα πράγματα που θα χρειαστείς για να κατασκευάσεις το μοντέλο του σπιτιού σου.

ΤΟ ΣΠΙΤΙ ΜΟΥ

Φύλλο Εργασίας 2

Διαφορετικοί χώροι στο σπίτι μας εξυπηρετούν διαφορετικές ανάγκες μας. Είναι επιπλωμένοι και οργανωμένοι διαφορετικά. Ζωγράφισε τα πιο κάτω αντικείμενα στην εικόνα που ταιριάζουν καλύτερα.

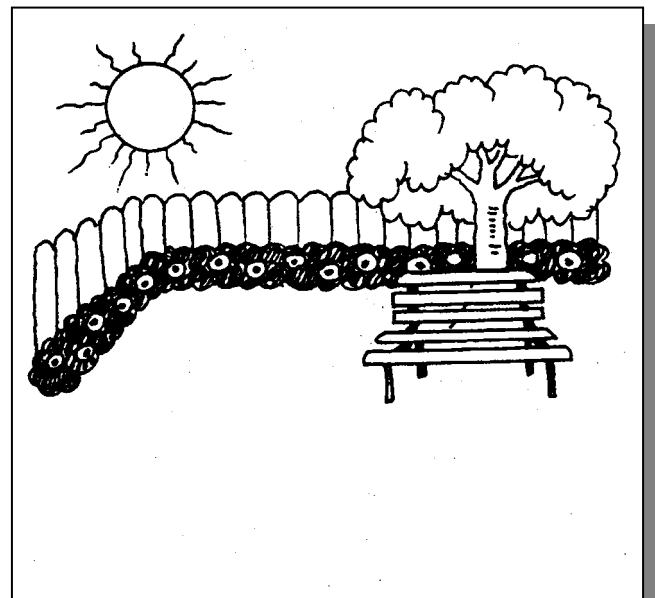
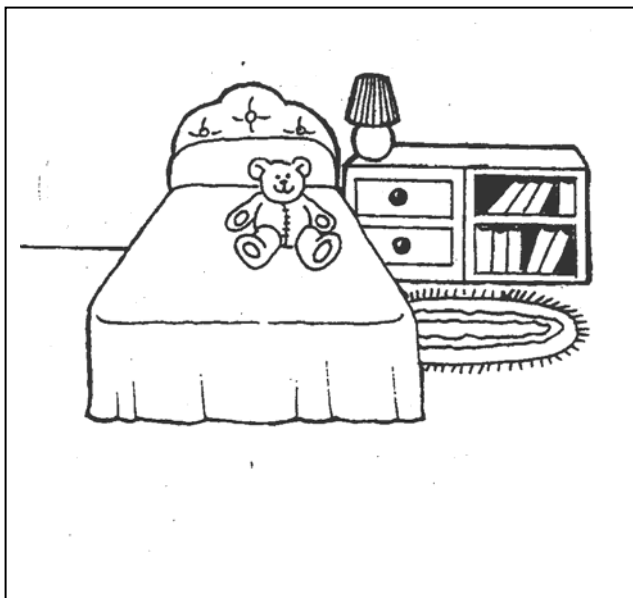
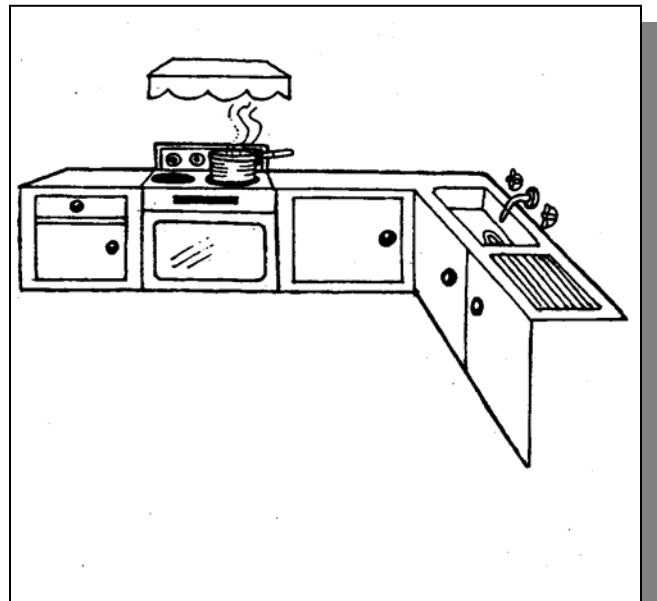
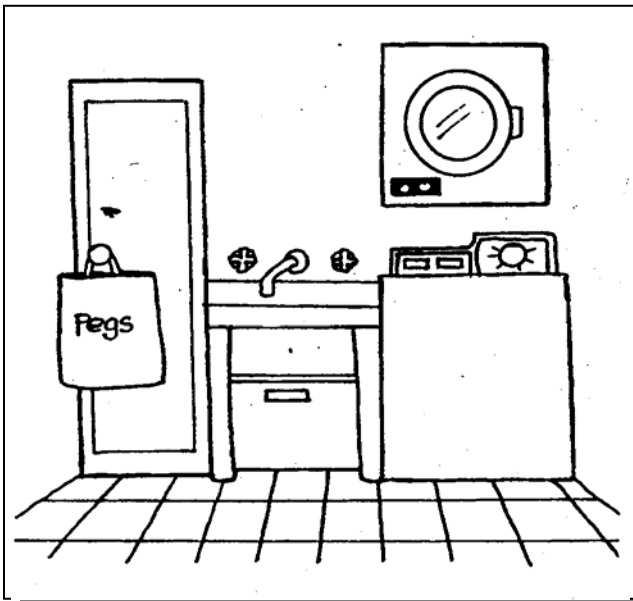
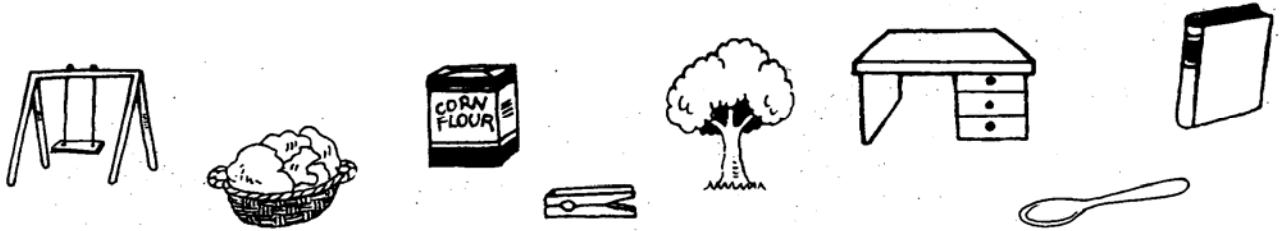

ΤΟ ΣΠΙΤΙ ΜΟΥ

Φύλλο Εργασίας 3

Οι πιο κάτω εικόνες δείχνουν το δωμάτιό μου όταν παίζω «δασκάλους» με τους φίλους μου. Κάθε εικόνα δείχνει και ένα πρόβλημα. Σχεδιάσε τα ειδικά έπιπλα ή εξοπλισμό που χρειάζεται σε κάθε περίπτωση .

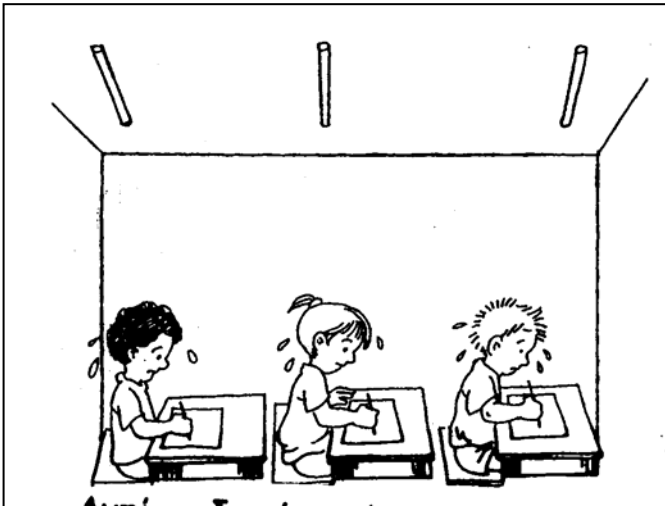

Αυτό το δωμάτιο είναι πολύ ζεστό το καλοκαίρι.

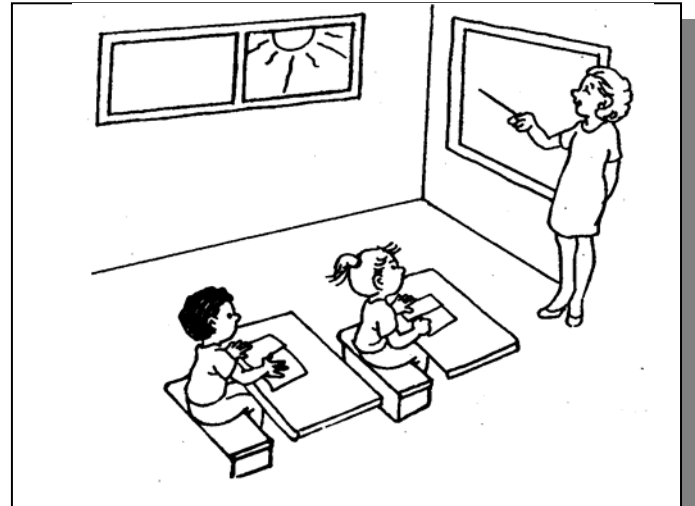

Αυτό το δωμάτιο δεν έχει καθόλου χώρο για να βάλουμε τις εικόνες μας στον τοίχο.

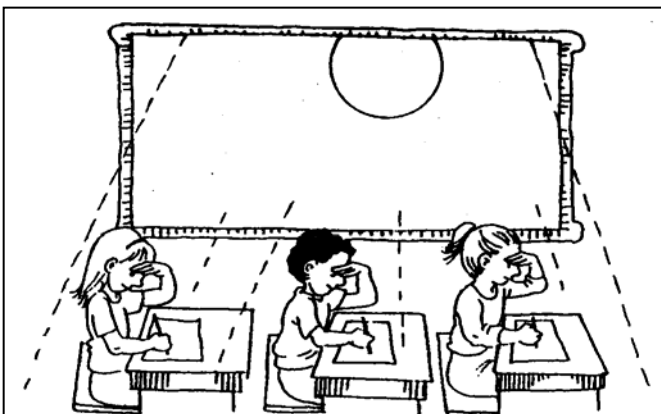

Ο ήλιος λάμπει μέσα στα μάτια μας κάθε απόγευμα και δε βλέπουμε μπροστά μας.

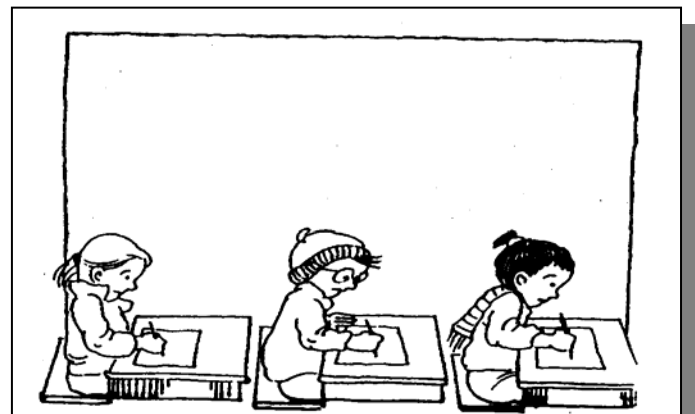

Αυτό το δωμάτιο είναι πολύ κρύο και σκοτεινό το Χειμώνα.

ΤΟ ΣΠΙΤΙ ΜΟΥ

Φύλλο Εργασίας 4

Το σπίτι σου είναι ένας χώρος όπου μένεις τις πιο πολλές ώρες και μέρες. Κάθε δωμάτιο έχει ειδικά έπιπλα. Σχεδίασε το σπίτι σου. Σημείωσε σε κάθε δωμάτιο κάποια ειδικά έπιπλα ή εξοπλισμό που μπορεί να έχει.

Το υπνοδωμάτιό μου

Το καθιστικό

Η κουζίνα

Το μπάνιο

Η ΓΕΙΤΟΝΙΑ ΜΟΥ

Φύλλο Εργασίας 5

Στη γειτονιά μου υπάρχουν διαφορετικά χτίρια που έχουν κτιστεί για να καλύψουν διαφορετικές ανάγκες. Είναι επιπλωμένα ανάλογα με το λόγο που έχουν κτιστεί. Σχεδιάσε τα και γράψε τι κάνουν και ποια έπιπλα ή εξοπλισμό χρειάζονται για το σκοπό αυτό.

<u>Το πάρκο</u>	<u>Το μπακάλικο</u>
<u>Το κατάστημα - Το βιβλιοπωλείο</u>	<u>Το εστιατόριο (σουβλάκια, πίτσα κ.ά)</u>

Η ΓΕΙΤΟΝΙΑ ΜΟΥ

Οι αισθήσεις μας, δηλαδή όταν μυρίζομαι, ακούω, γεύομαι, αγγίζω και βλέπω, μας βοηθούν να καταλάβουμε το περιβάλλον γύρω μας. Κάποιοι χώροι έχουν τη δική τους εικόνα, γεύση και μυρωδιά, το δικό τους ήχο και τη δική τους υφή.

Κοίταξε προσεχτικά τις πιο κάτω εικόνες από διάφορες τοποθεσίες που μπορεί να βρίσκονται στο περιβάλλον σου. Ποιες αισθήσεις θα χρησιμοποιούσες περισσότερο για να καταλάβεις που βρίσκεσαι;

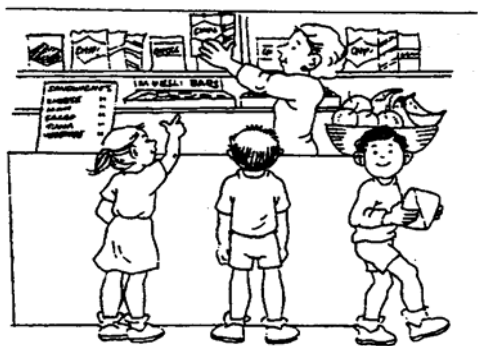

Ποιες αισθήσεις; _____

Γιατί; _____

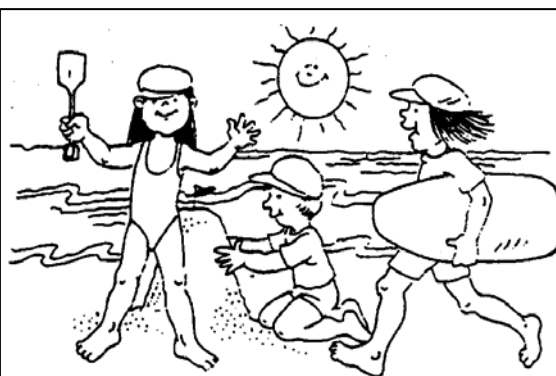

Ποιες αισθήσεις; _____

Γιατί; _____



Ποιες αισθήσεις; _____

Γιατί; _____

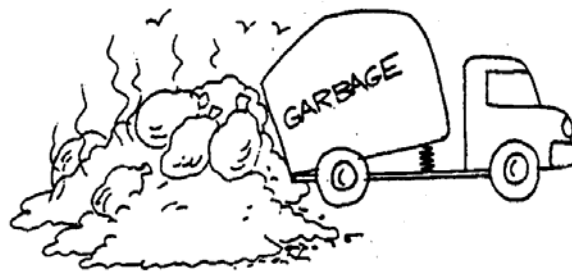

Ποιες αισθήσεις; _____

Γιατί; _____

ΠΑΡΑΡΤΗΜΑ 2

ΒΟΗΘΗΤΙΚΕΣ ΕΙΚΟΝΕΣ ΓΙΑ ΤΟ ΔΑΣΚΑΛΟ

1. Εικόνες Σπιτιών - Μάθημα
2. Εικόνες Φύλλου Εργασίας 3 - Μάθημα 3^ο
3. Βοήθημα για τις κατασκευές

Μάθημα 1°



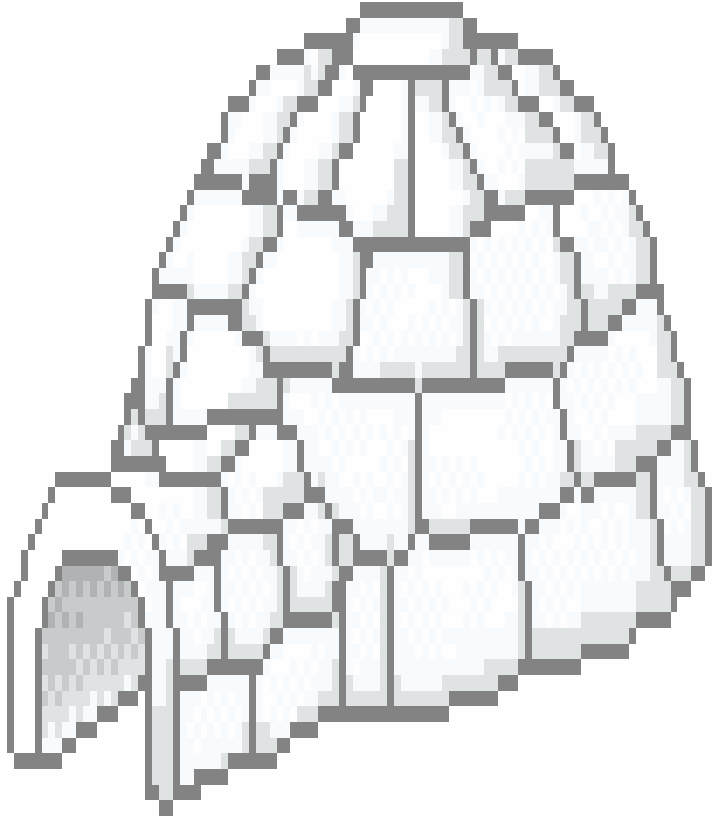

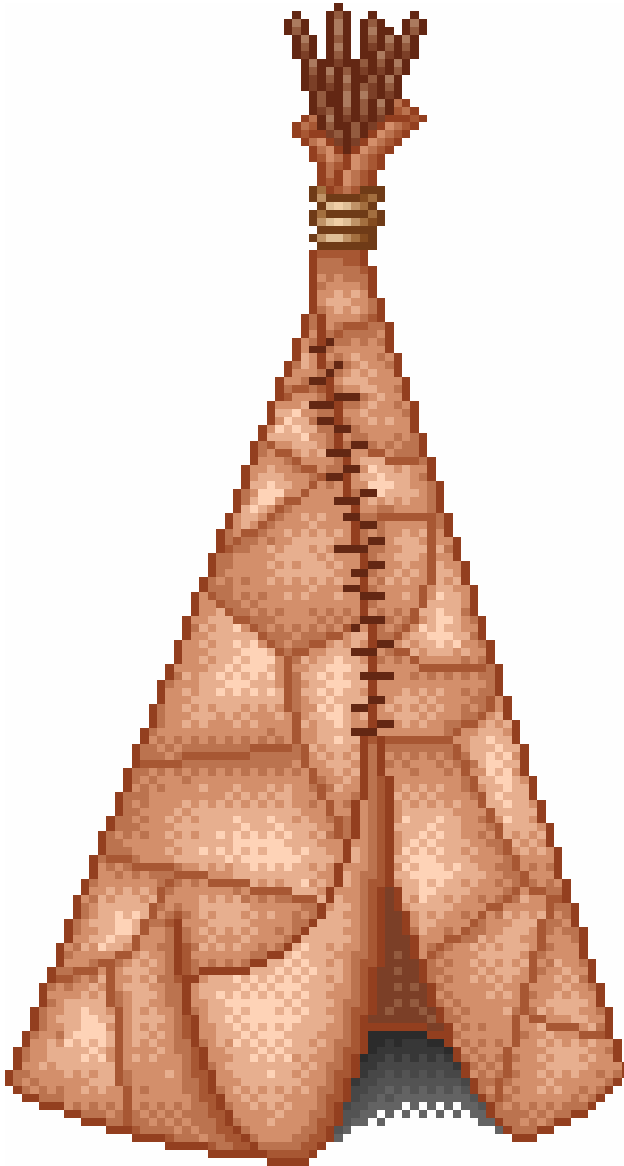





Μάθημα 3^ο

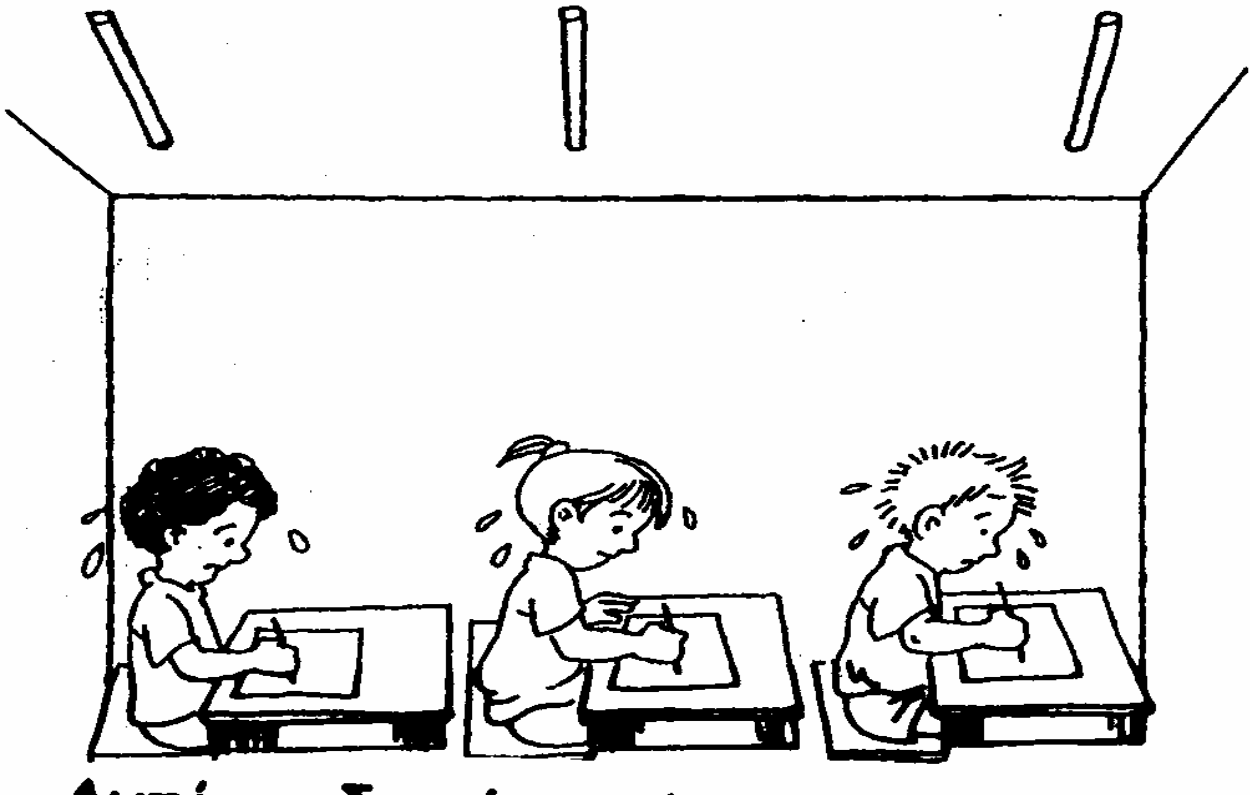
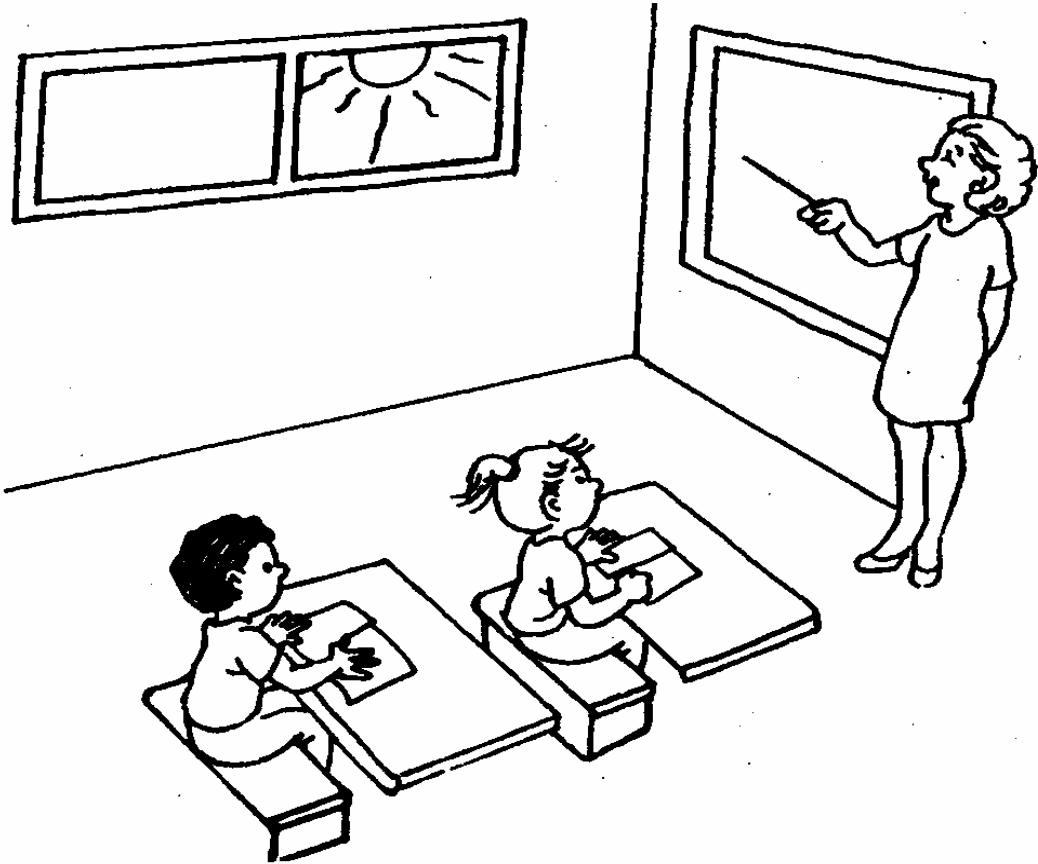

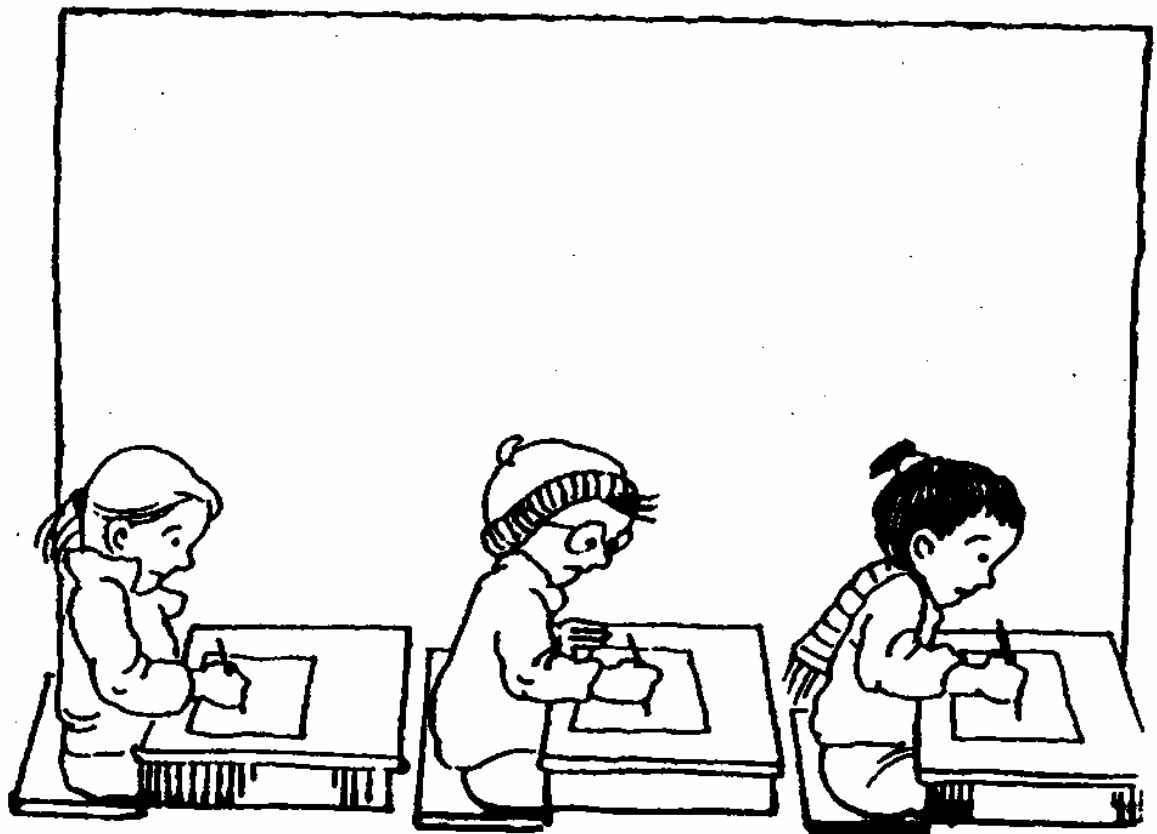
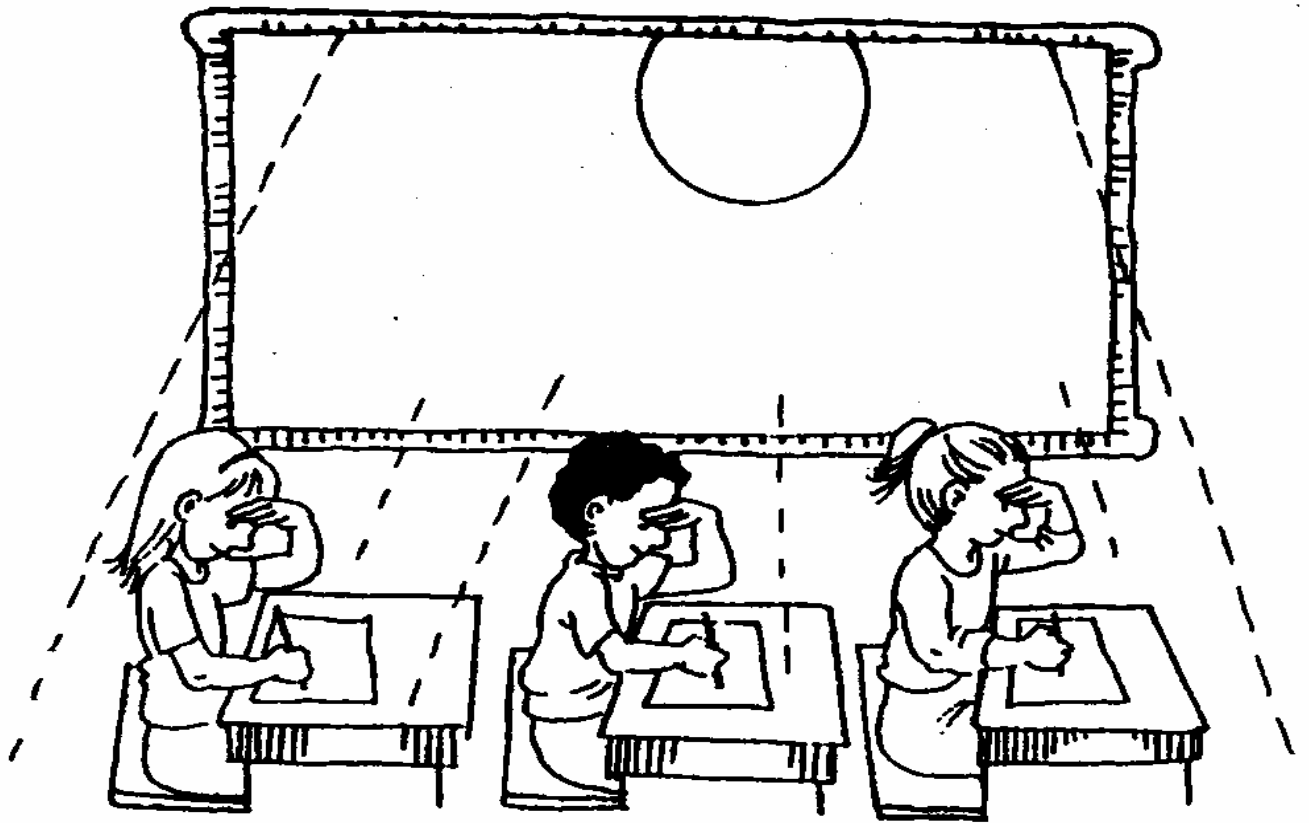

ΕΙΚΟΝΕΣ ΕΠΙΠΛΩΝ ΚΑΘΙΣΤΙΚΟΥ

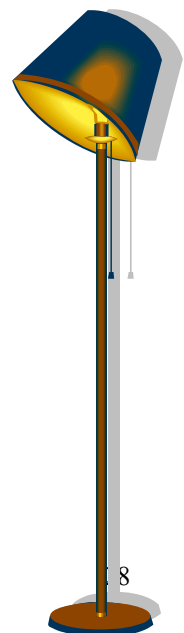
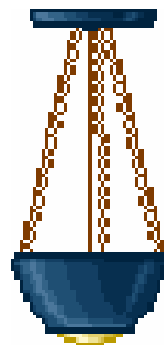
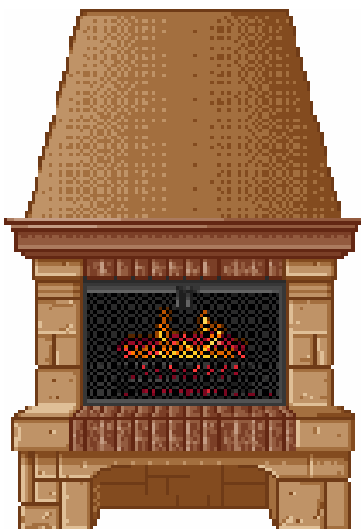
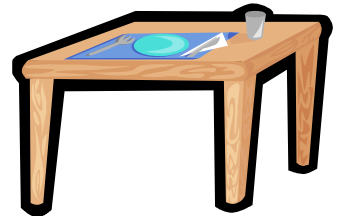
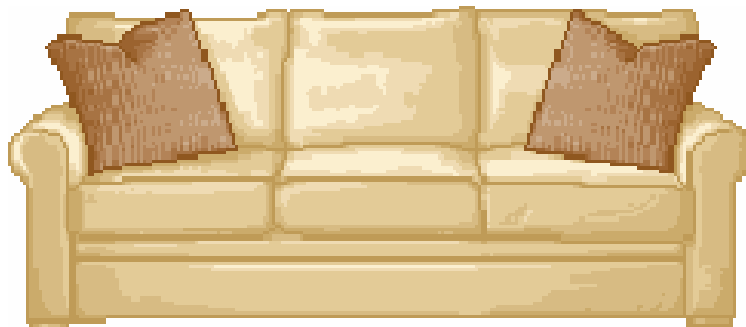

ΕΙΚΟΝΕΣ ΕΠΙΠΛΩΝ ΚΑΙ ΑΝΤΙΚΕΙΜΕΝΩΝ ΚΟΥΖΙΝΑΣ



ΕΙΚΟΝΕΣ ΕΠΙΠΛΩΝ ΚΑΙ ΕΞΟΠΛΙΣΜΟΥ ΜΠΑΝΙΟΥ

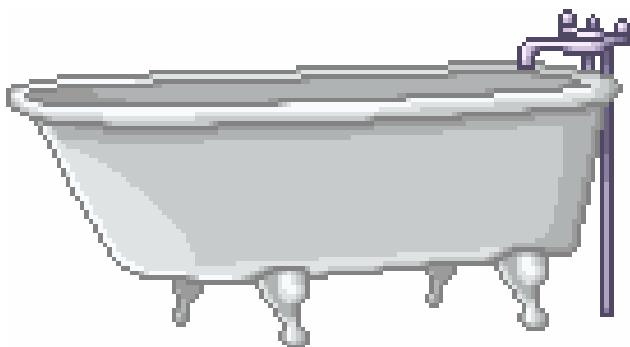
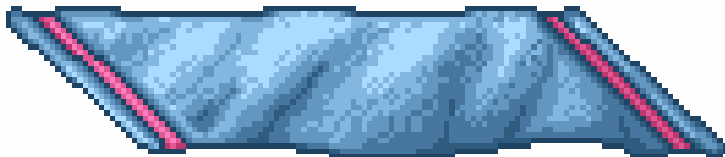

ΕΙΚΟΝΕΣ ΕΠΙΠΛΩΝ ΥΠΝΟΔΩΜΑΤΙΟΥ

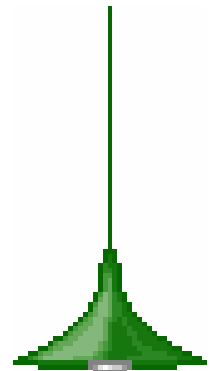
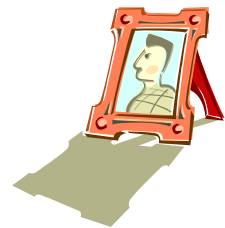
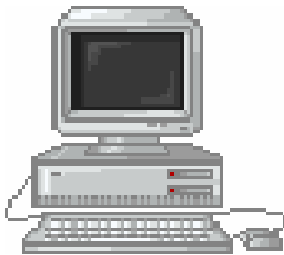
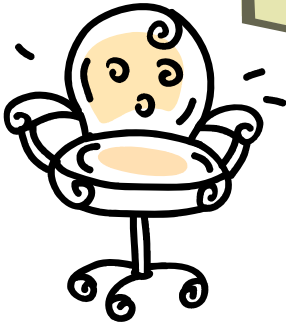

ΕΝΟΤΗΤΑ: ΤΑ ΣΠΙΤΙΑ

Ιδέες για κατασκευή σπιτιών (Μάθημα 2^ο)

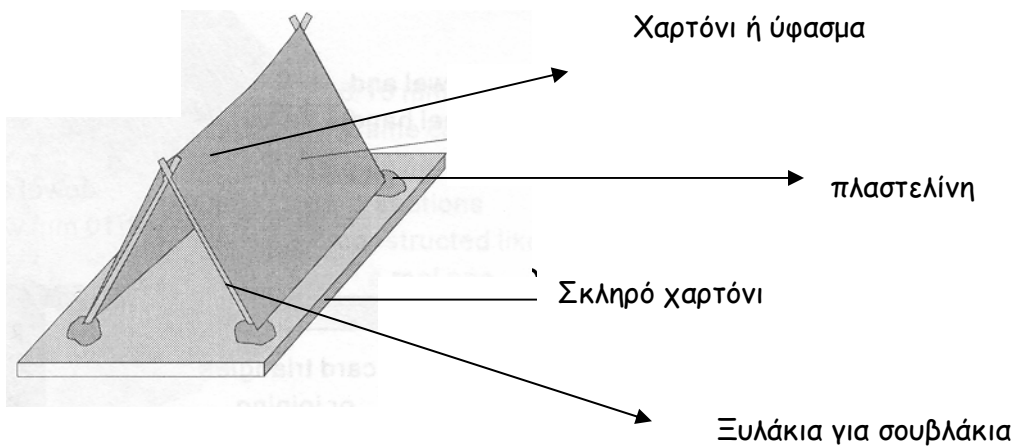
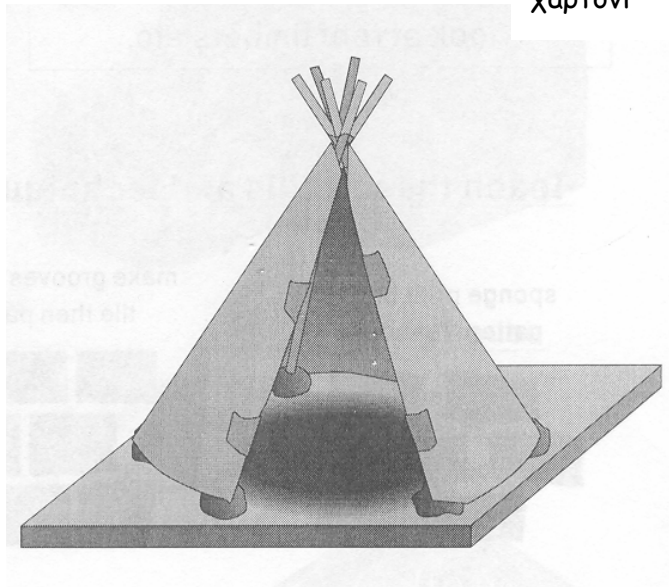
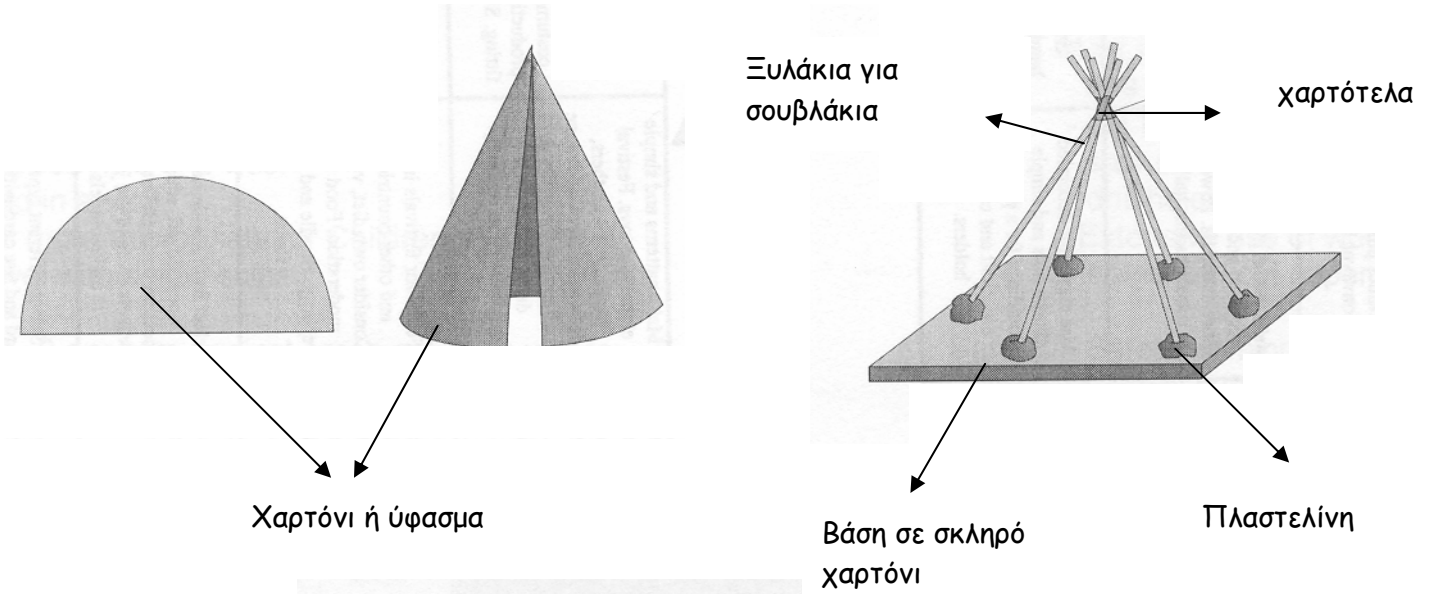

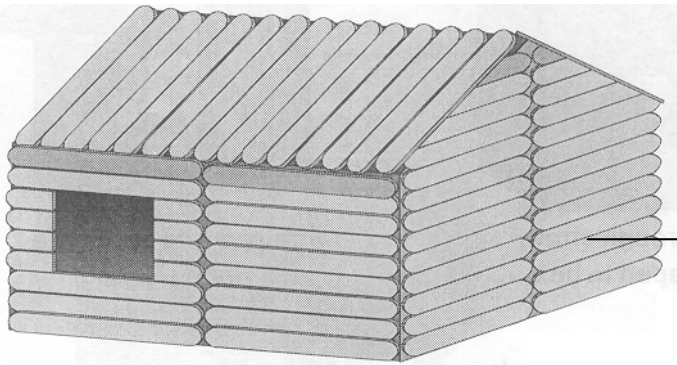

Ξυλάκια παγωτού
σε χάρτινο κουτί

Κεκλιμένη στέγη
από κυματιστό
χαρτόνι

Καλαμάκι για
τις υδρορροές

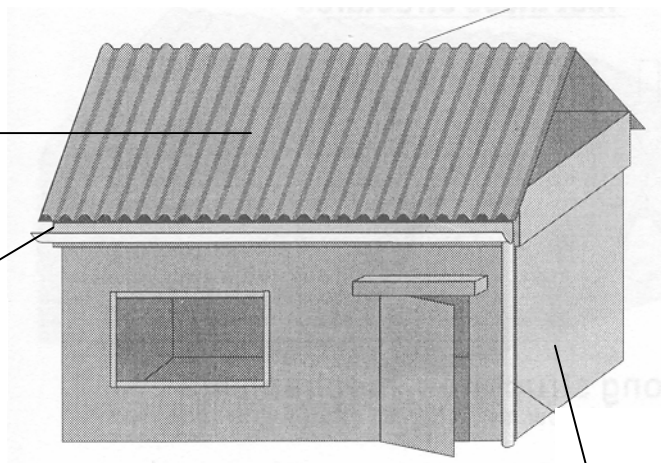

Άδειο κουτί
παπουτσιών

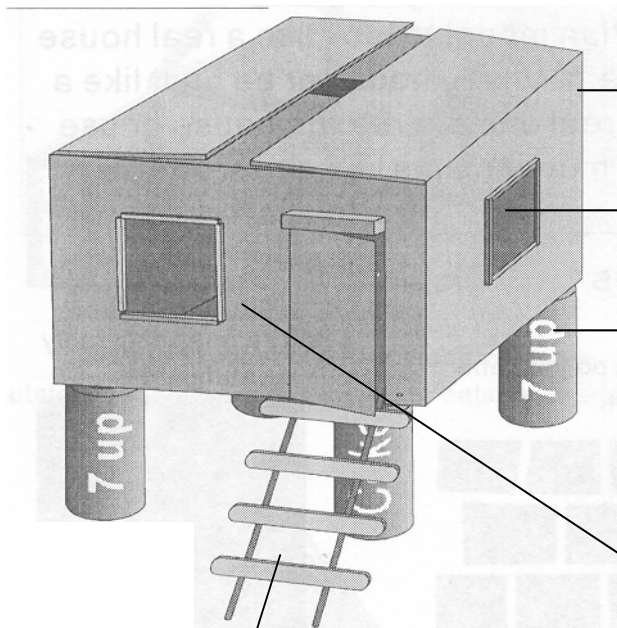

Χάρτινο κουτί

Σχέδιο με χρώματα ή κομμάτι από χρωματιστό χαρτόνι

Άδεια κουτιά αναψυκτικών ή χάρτινος κύλινδρος από χαρτί υγείας

Για την πρόσοψη μπορεί να σχεδιαστεί στο κουτί ή να κολληθεί ξεχωριστό χαρτόνι. Δες διπλανό σχέδιο

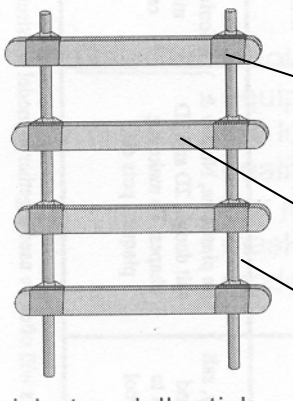

Χαρτότελα για στερέωση

Ξυλάκια παγωτού

Ξυλάκια για σουβλάκια

Κομμάτι από ξύλο (από τα υλικά Ε' και Στ' τάξης)

Σπιρτόξυλα

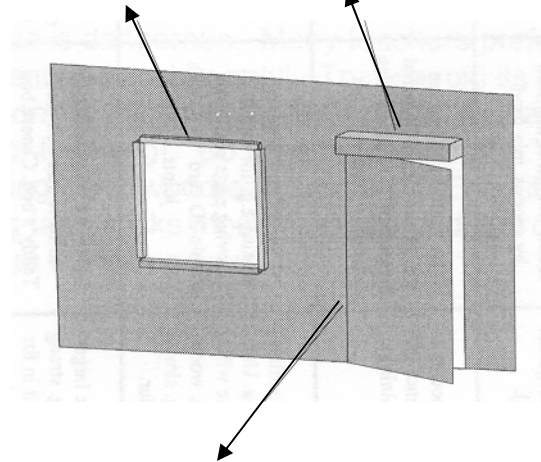

Κόψιμο και δίπλωμα χαρτονιού ή στερέωση με χαρτότελα ξεχωριστού κομματιού για την πόρτα

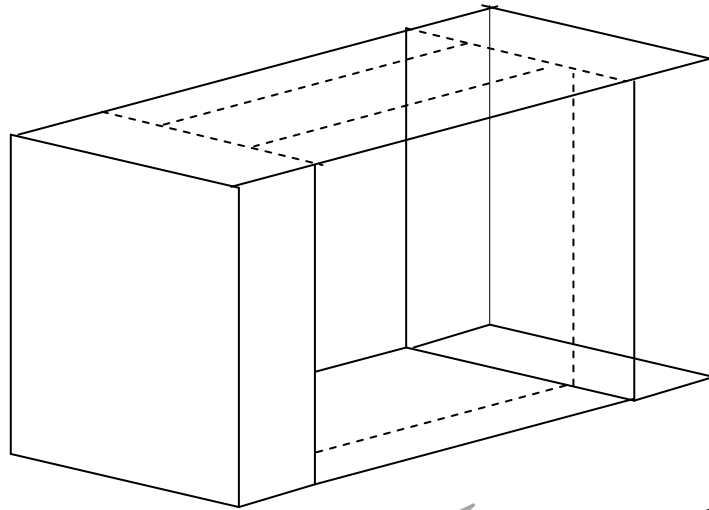

Σκληρό χαρτόνι
για την οροφή

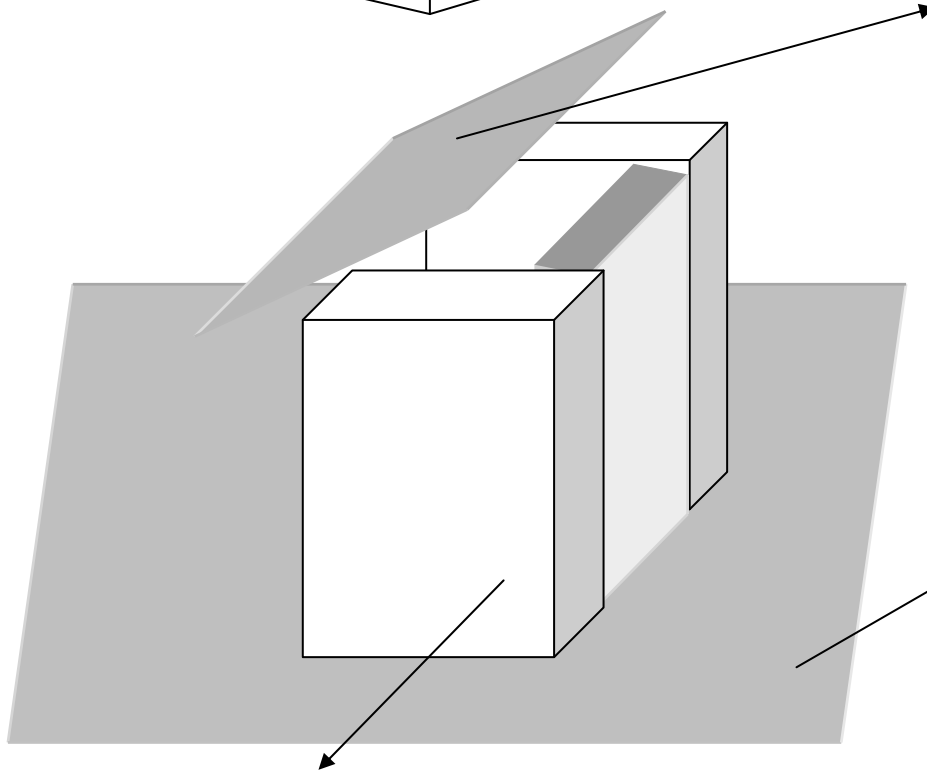

Βάση από
σκληρό χαρτόνι

Τοίχοι από
κουτιά



Ανάπτυγμα
Σπιτιού

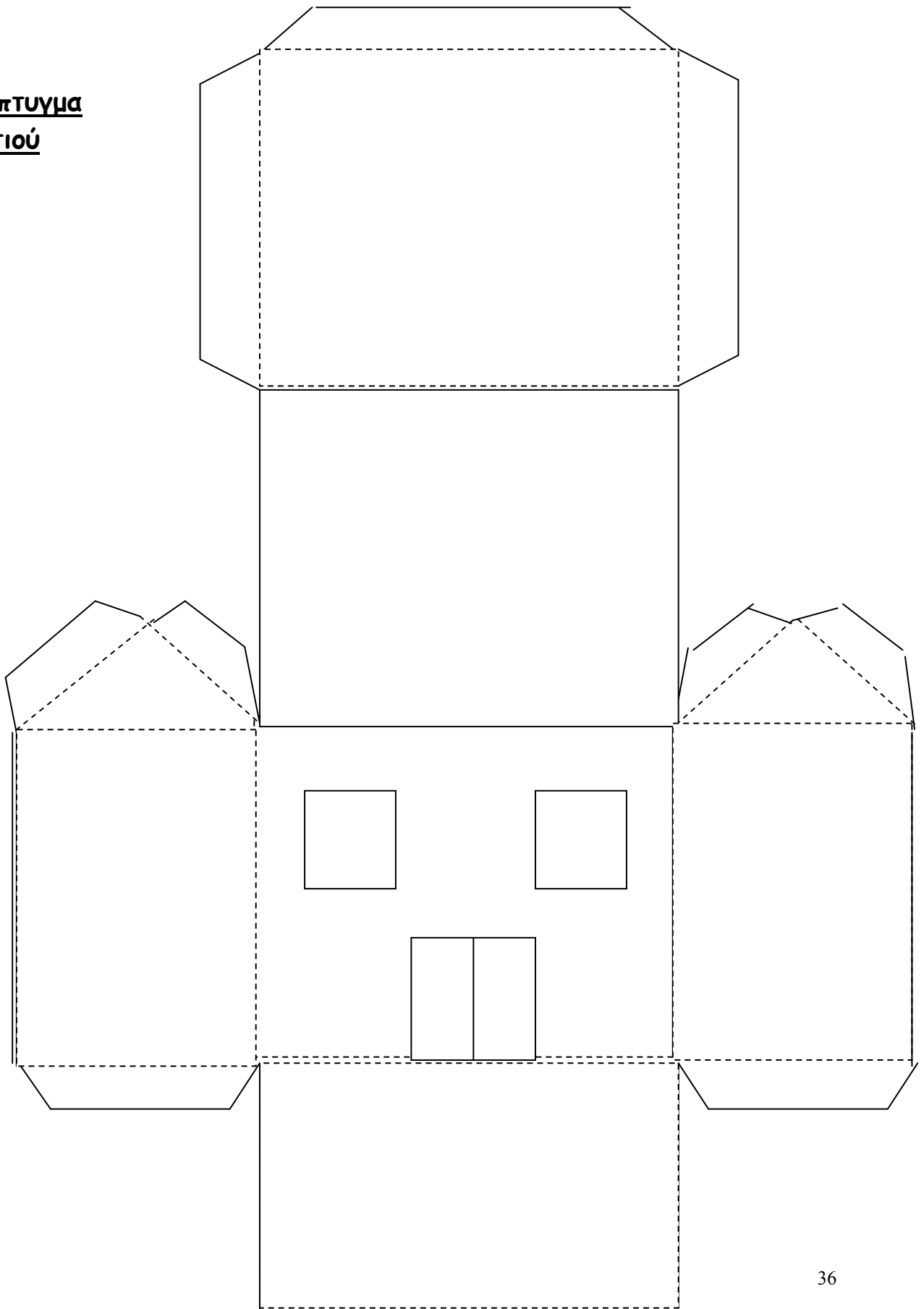

ΕΝΟΤΗΤΑ: ΤΑ ΣΠΙΤΙΑ

Ιδέες για κατασκευή σπιτιών (Μάθημα 4^ο)



Έπιπλα κουζίνας

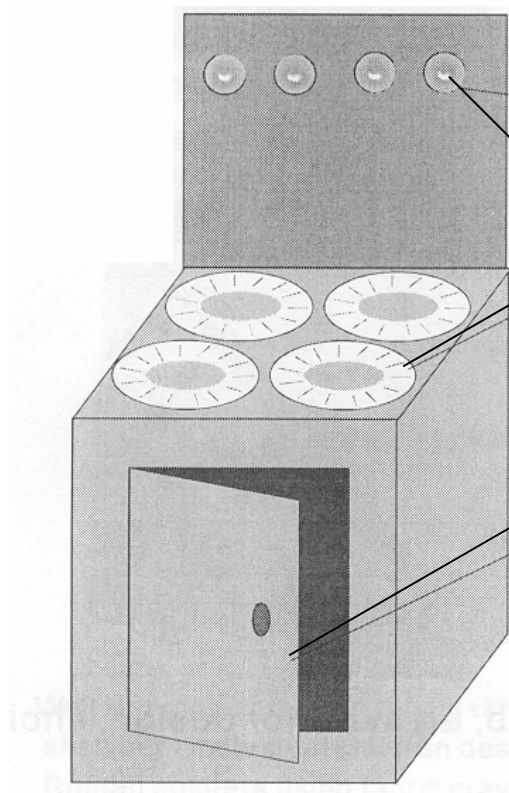

Σχέδιο πάνω στο κουτί
ή σε άλλο χαρτόνι το
οποίο θα κολληθεί στο
κουτί

Επιπρόσθετο χαρτόνι
στερεωμένο με χαρτότελα
ή κολλημένο. Μπορεί
επίσης να κοπεί το ίδιο το
κουτί

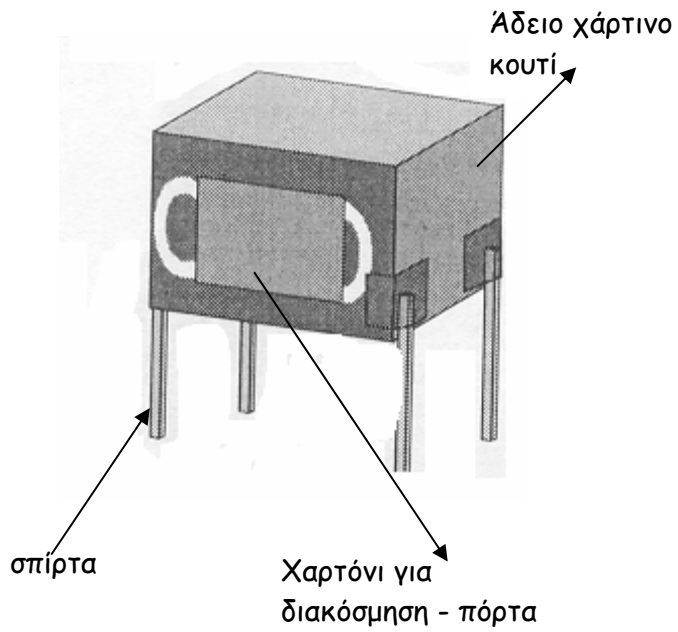

Έπιπλα καθιστικού

Ρολό από χαρτί υγείας κομμένο στην πάνω άκρη για να διπλωθεί και να κολληθεί σκληρό χαρτόνι ή άλλο υλικό

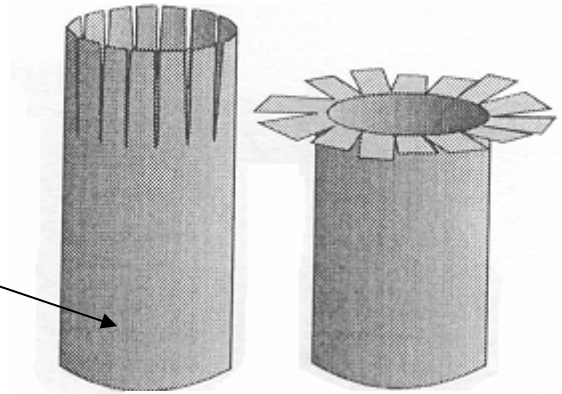

Σκληρό χαρτόνι, πλαστικό καπάκι από μπουκάλια, ξύλινος τροχός ή άλλο υλικό

Πλαστικό από πένα ή μαρκαδόρο, ή ξύλινος άξονας

Ξύλινος τροχός, ή πλαστικό καπάκι

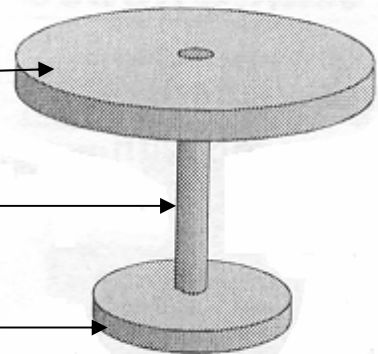

Χαρτονάκια για διακόσμηση

Άδεια κουτιά σπέρτων, ή άλλο χάρτινο κουτί

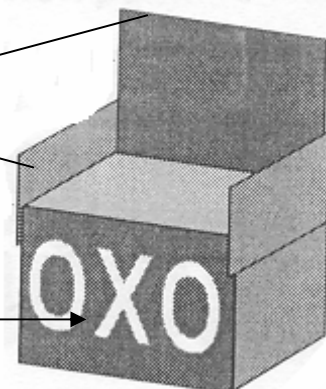

Έπιπλα υπνοδωματίου

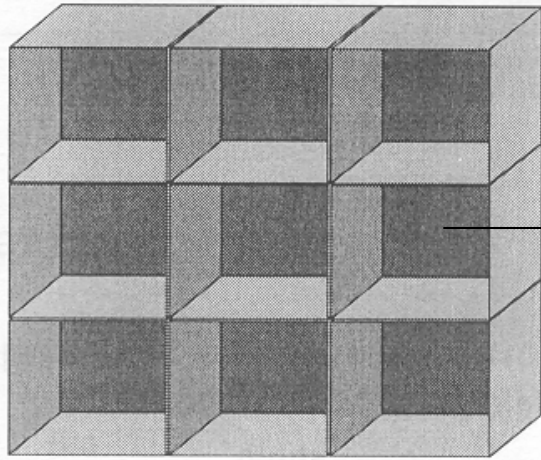

Άδεια κουτιά
ενωμένα κολλημένα
το ένα με το άλλο

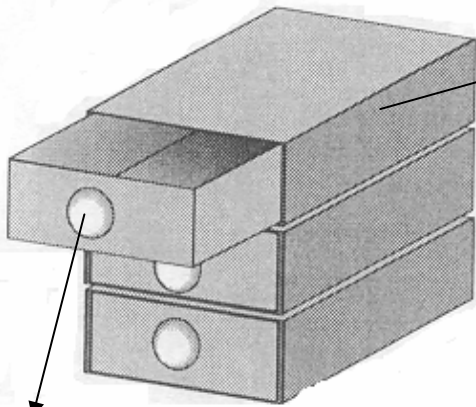

Άδεια κουτιά σπέρτων

πεταλούδα

Άδειο χάρτινο
κουτί

Χαρτόνια για

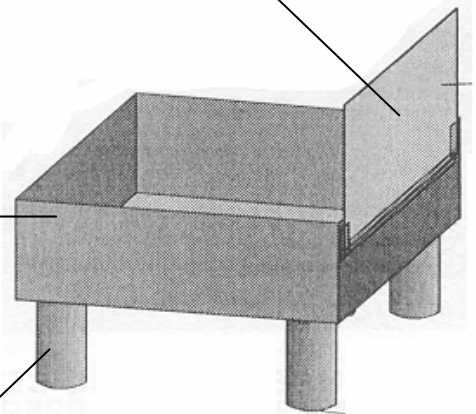

Καλαμάκια ή κομματάκια
από ξύλινο άξονα

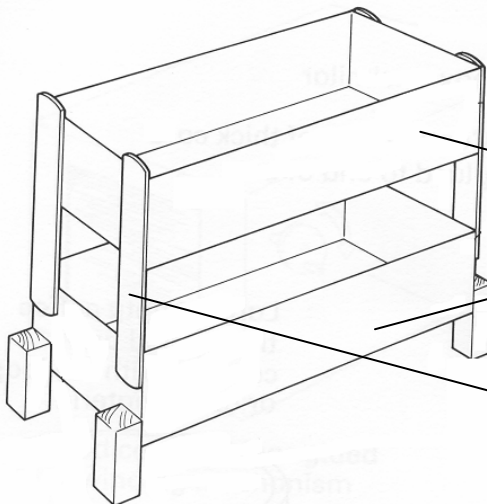

Άδεια κουτιά

Ξυλάκια παγωτού

Καθαριστής πίπας στερεωμέν
με χαρτότελα

Άδειο χάρτινο ή
πλαστικό κουτί

Σκληρό χαρτόνι, ή
μικρό κουτί ή καπάκι
από κουτί

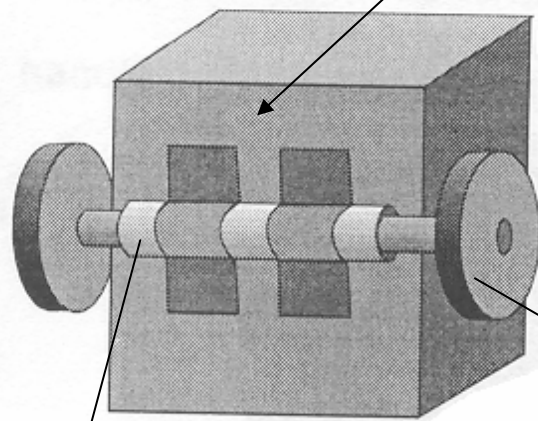

Καλαμάκι στερεωμένο
με χαρτότελα στο κουτί

Ξύλινοι τροχοί στερεωμένοι
σε άξονα ή χάρτινοι τροχοί
στερεωμένοι σε ξυλάκι για
σουβλάκια

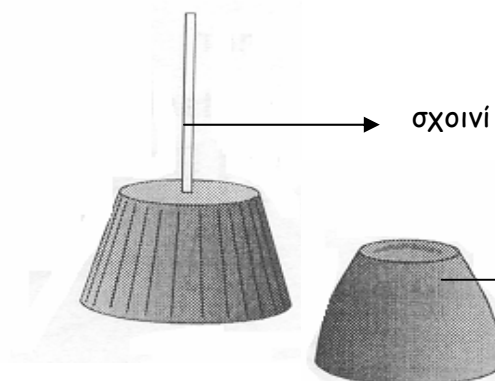

σχοινί

Κομμάτι από χάρτινη
θήκη σιμιγίν

ΕΝΟΤΗΤΑ: ΤΑ ΣΠΙΤΙΑ

Ιδέες για κατασκευή γειτονιάς (Μάθημα 6^ο)

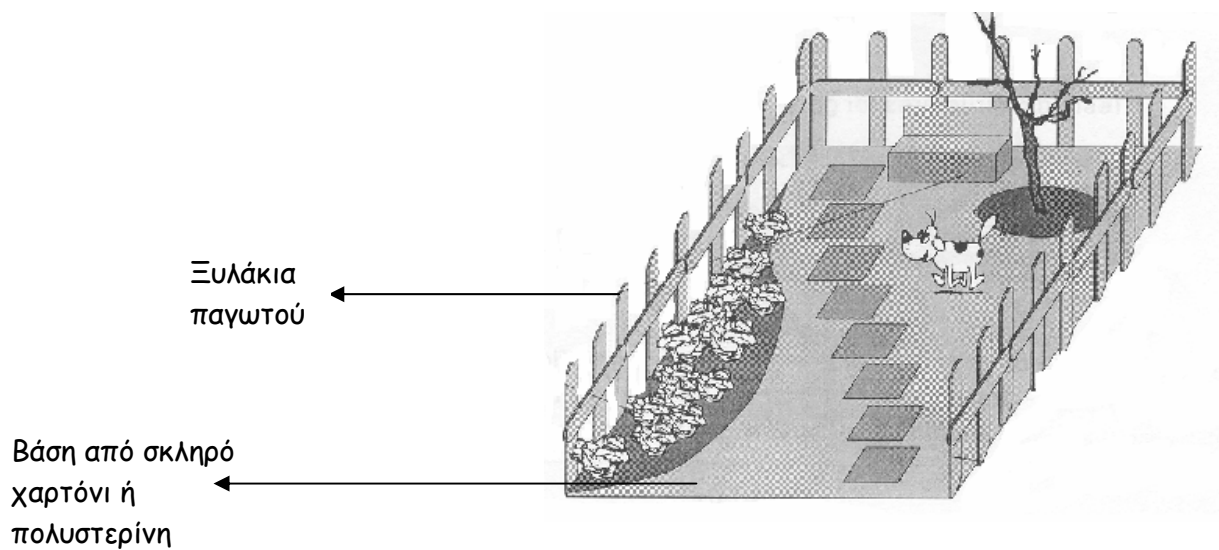
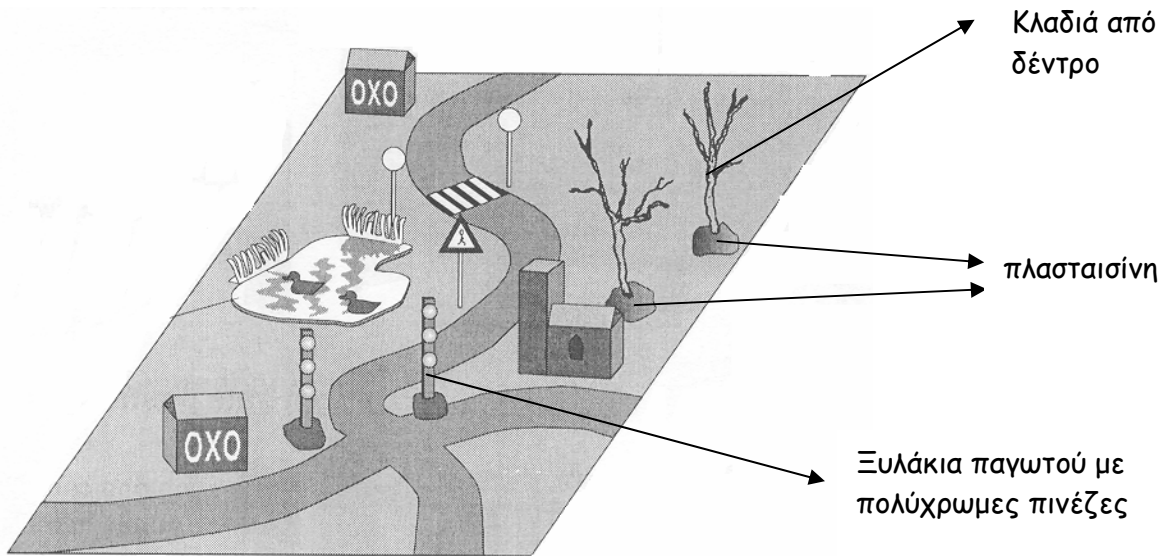

ΕΝΟΤΗΤΑ: ΤΑ ΣΠΙΤΙΑ

Ιδέες για κατασκευή παιχνιδιών πάρκου (Μάθημα 7^ο)

Κούνια

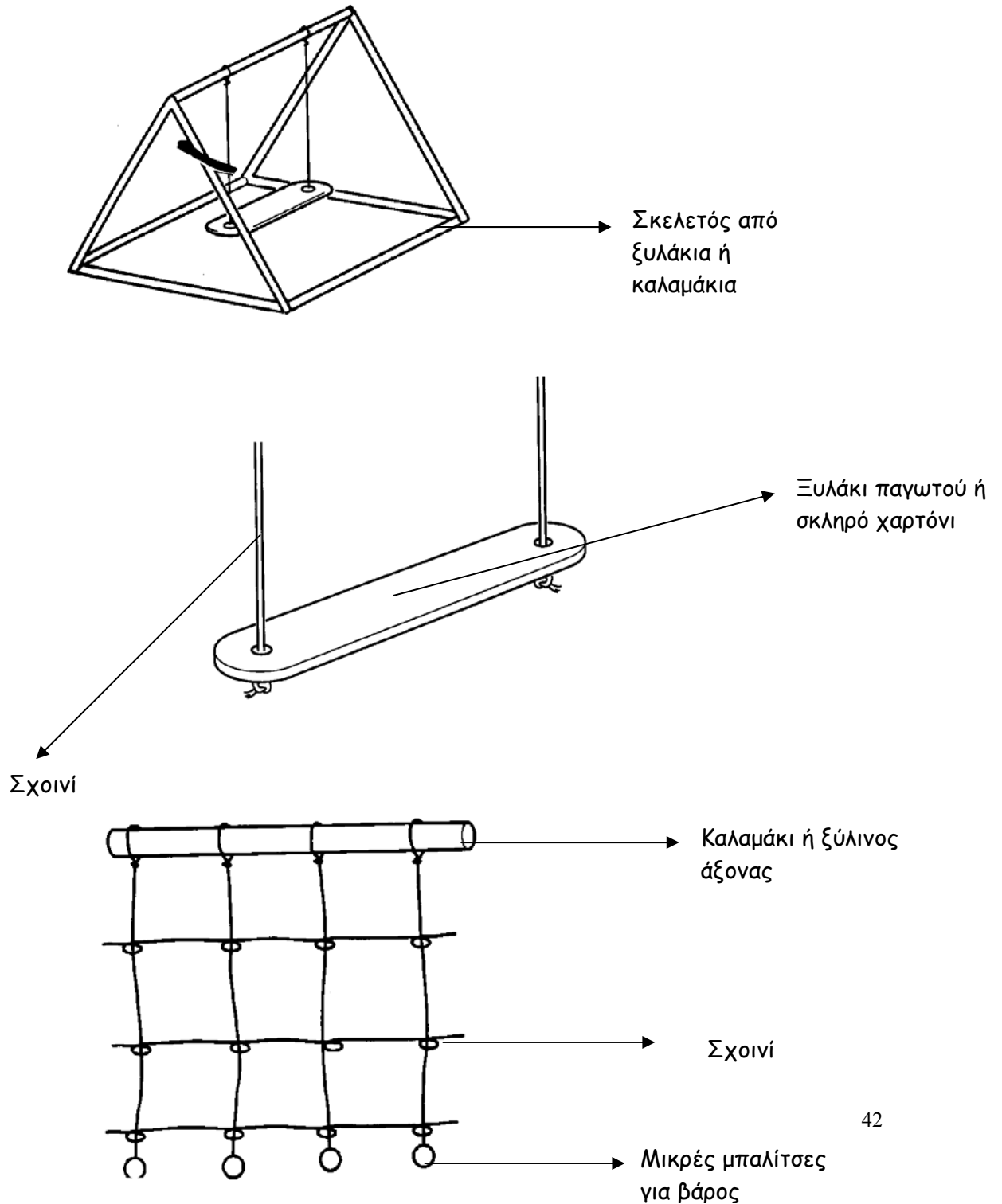

Τούνελ

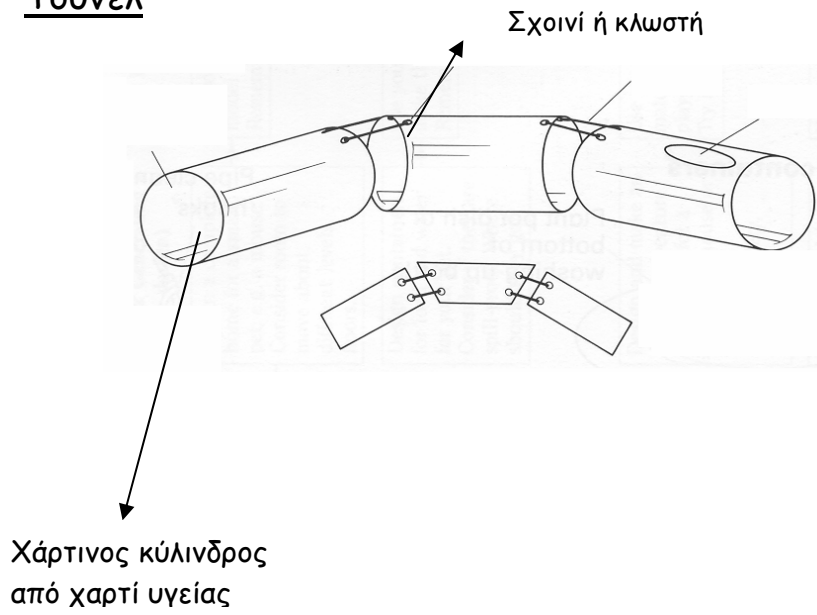

Σκαλιά

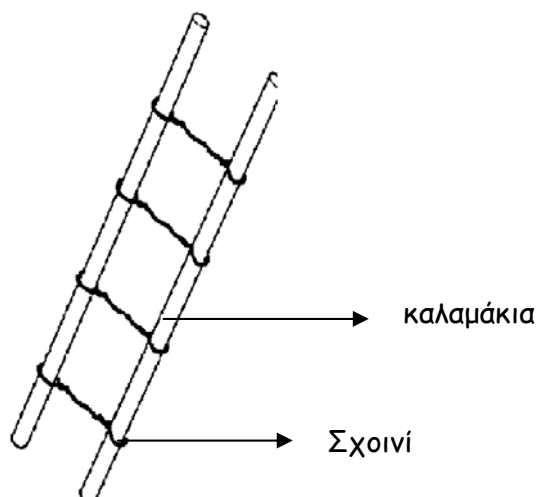
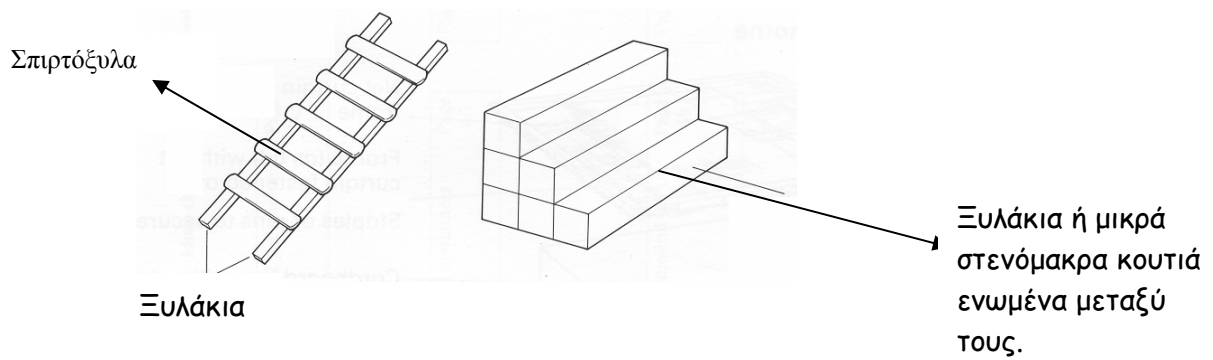

Τραμπάλα

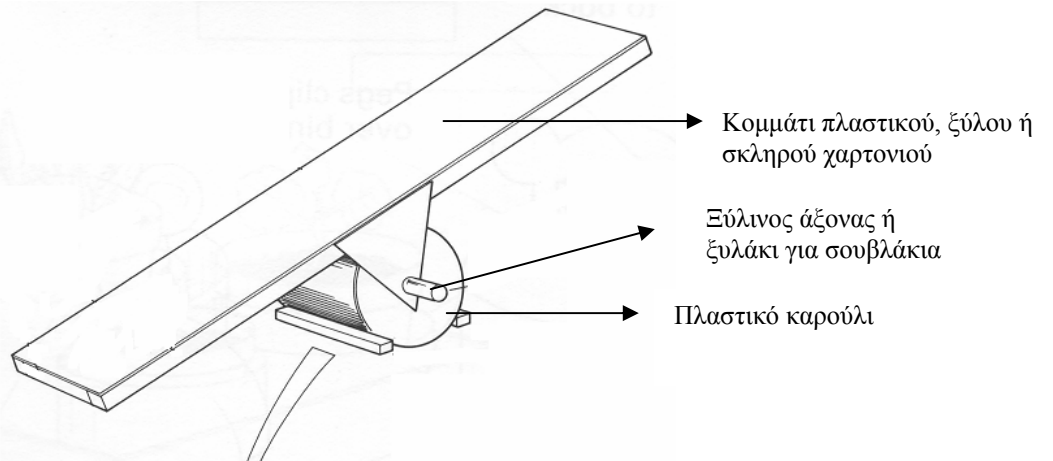

Τρίγωνο από σκληρό χαρτόνι με τρύπα για να περάσει ο

