

# ΣΧΕΔΙΟΘΗΚΗ

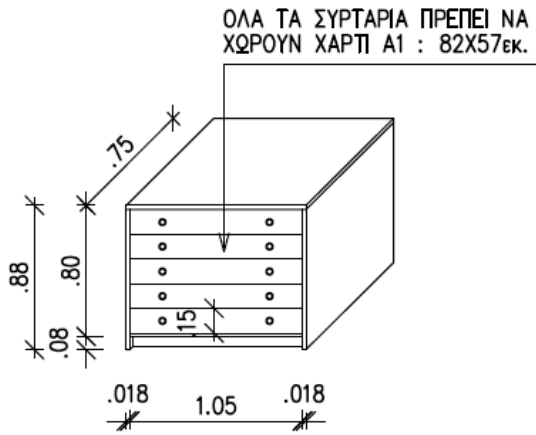

ΙΣΟΜΕΤΡΙΚΟ ΣΧΕΔΙΟΘΗΚΗΣ

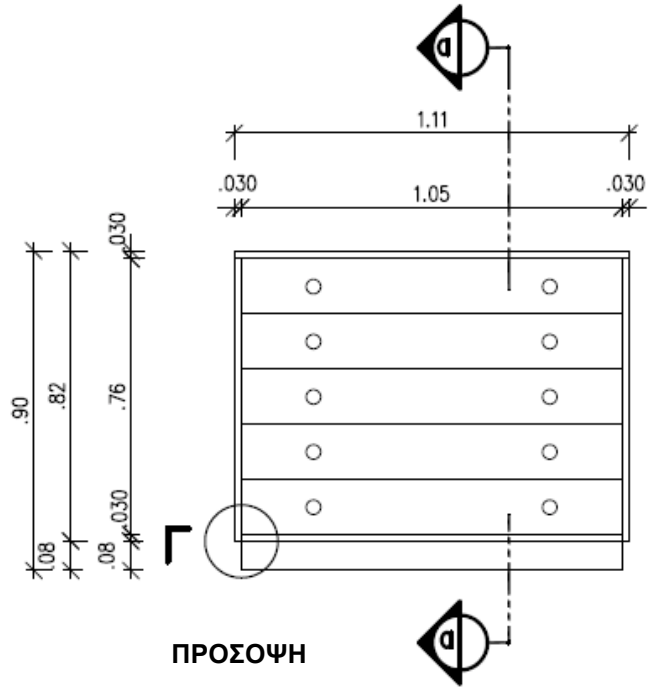

ΠΡΟΣΩΨΗ

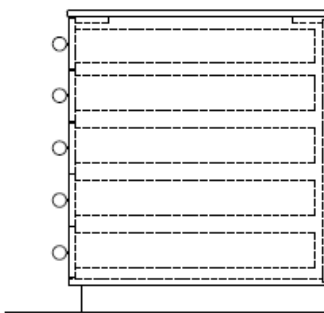

ΠΛΑΓΙΑ ΟΨΗ

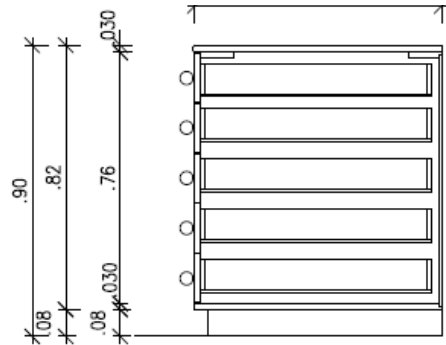

ΤΟΜΗ α - α

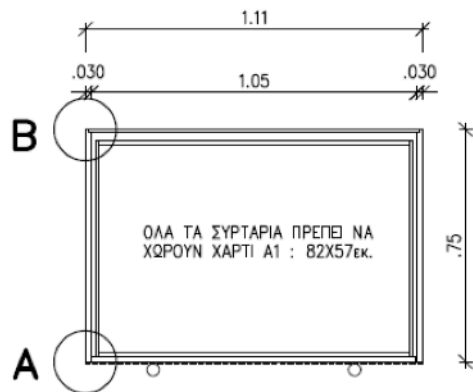

ΚΑΤΟΨΗ

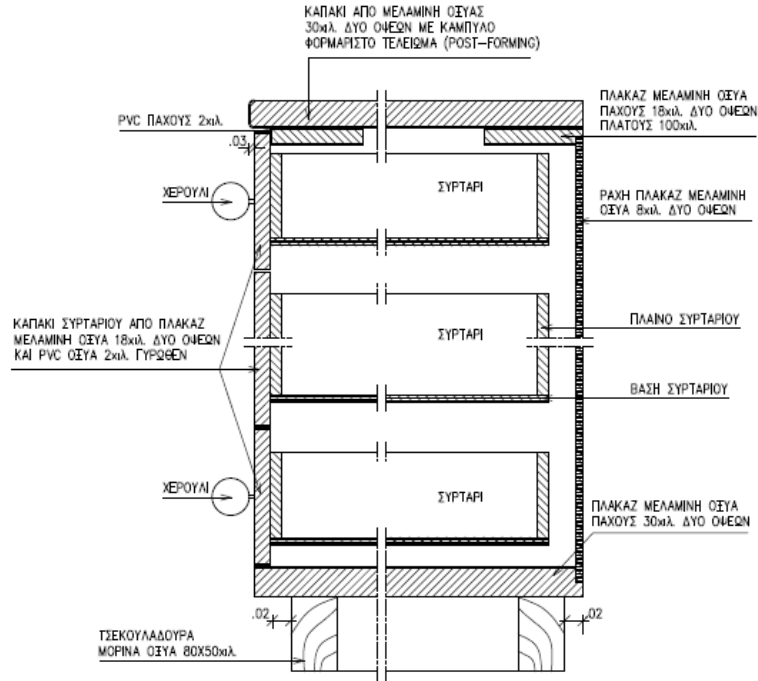

**ΛΕΠΤΟΜΕΡΕΙΑ ΤΟΜΗΣ α - α**

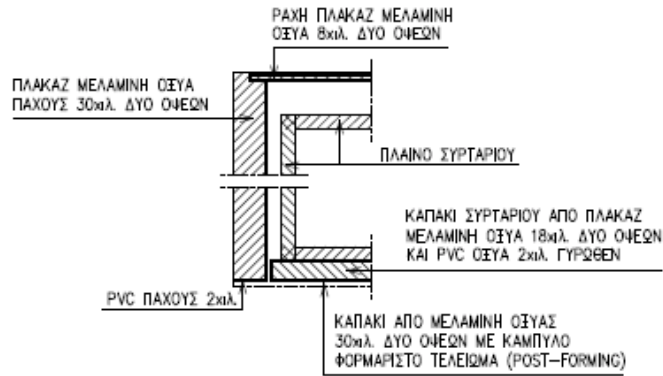

**ΛΕΠΤΟΜΕΡΕΙΑ Α + Β**



**ΛΕΠΤΟΜΕΡΕΙΑ Γ**

## ΣΗΜΕΙΩΣΕΙΣ

- Οι διαστάσεις του επίπλου αφορούν σε νέα σχολικά κτίρια και είναι ενδεικτικές. Σε περιπτώσεις ανακαίνισης υφιστάμενων αιθουσών να ληφθεί υπόψη ο διαθέσιμος χώρος.
- Τα συρτάρια πρέπει να χωρούν χαρτί A1 (84X59,4εκ.).
- Το επίπλο να διαθέτει αριθμό συρταριών που να καλύπτει όλα τα τμήματα του σχολείου.

## ΤΕΧΝΙΚΑ ΔΕΔΟΜΕΝΑ



- Ο σκελετός να κατασκευαστεί από πλακάξ μελαμίνη οξυά δύο όψεων πάχους 30 χιλ.
- Το καπάκι να κατασκευαστεί από πλακάξ μελαμίνη οξυά δύο όψεων πάχους 30 χιλ., με καμπύλο φορμαριστό τέλειωμα (post - forming).
- Τα εμφανή άκρα των πλακάξ καλύπτονται με PVC πάχους 2 χιλ.
- Η βάση (τσεκολαδούρα) είναι από ξύλο οξυάς 80X50 χιλ. φαρσοκομμένο.
- Η ράχη είναι από πλακάξ μελαμίνη οξυά δύο όψεων πάχους 8 χιλ.
- Τα καπάκια συρταριών να κατασκευαστούν από πλακάξ μελαμίνη οξυά δύο όψεων πάχους 18 χιλ. και PVC οξυά 2 χιλ. γύρωθεν.
- Τα μέρη του επίπλου από ατόφιο ξύλο βερνικώνονται με μία στρώση αστάρι και δύο στρώσεις λούστρο τελειώματος (finish) ακρυλικού υδατοδιαλυτού τύπου.
- Στα συρτάρια τοποθετούνται ρουλεμάν (βαρετού και τηλεσκοπικού τύπου).
- Όλες οι διαστάσεις αναγράφονται σε μέτρα.