

# ΔΡΑΣΤΗΡΙΟΤΗΤΕΣ ΣΤΟ ΜΑΘΗΜΑ ΤΗΣ ΤΕΧΝΗΣ



**ΔΡΑΣΤΗΡΙΟΤΗΤΕΣ  
ΣΤΟ ΜΑΘΗΜΑ ΤΗΣ ΤΕΧΝΗΣ**



ΥΠΟΥΡΓΕΙΟ ΠΑΙΔΕΙΑΣ ΚΑΙ ΠΟΛΙΤΙΣΜΟΥ

# ΔΡΑΣΤΗΡΙΟΤΗΤΕΣ ΣΤΟ ΜΑΘΗΜΑ ΤΗΣ ΤΕΧΝΗΣ

Βιβλίο για το δάσκαλο

Συγγραφή: Γεώργιος Κωνσταντινίδης  
Αντρέας Κουρτέλλας  
Κωνσταντίνος Στεφάνου  
Μαρία Ιωαννίδου

ΥΠΟΥΡΓΕΙΟ ΠΑΙΔΕΙΑΣ ΚΑΙ ΠΟΛΙΤΙΣΜΟΥ  
ΥΠΗΡΕΣΙΑ ΑΝΑΠΤΥΞΗΣ ΠΡΟΓΡΑΜΜΑΤΩΝ  
ΔΗΜΟΤΙΚΗΣ ΕΚΠΑΙΔΕΥΣΗΣ  
ΛΕΥΚΩΣΙΑ

## ΣΥΝΕΡΓΑΣΤΗΚΑΝ

Η Ενδοτμηματική Επιτροπή Τέχνης:	Γ. Κωνσταντινίδης, Α. Κουρτέλλας, Γ. Φερωνύμου, Π. Θεοφυλάκτου, Μ. Κεή, Γ. Φλουρής (ΠΟΕΔ), Σοφ. Χαραλαμπίδης (ΠΟΕΔ), Θ. Γαλανού (Π.Ι.)
Γλωσσική επιμέλεια:	Ν. Πενταράς, Τ. Μάος
Πληκτρολόγηση και ηλεκτρονική σελίδωση:	Ελ. Δαμιανού
Εξώφυλλο και σχεδιαγράμματα:	Κ. Στεφάνου
Φωτογραφίες και διαφάνειες:	Γ. Κούμouρος
Επιμέλεια έκδοσης:	Ν. Πενταράς, Κ. Στεφάνου
Γενικός συντονισμός:	Α. Ταλαντίνης
Εποπτεία:	Μ. Σταυρίδης Πρώτος Λειτουργός Εκπαίδευσης
Γενική Εποπτεία:	Θ. Κουγιάλης Διευθυντής Δημοτικής Εκπαίδευσης

© Υπουργείο Παιδείας και Πολιτισμού Κύπρου 1996  
ISBN 9963-0-1117-9

Α' Έκδοση 1996  
Ανατύπωση 2010  
Εκτύπωση: Γ. Συκάρης Γραφικές Τεχνες ΑΕΒΕ



Στο εξώφυλλο χρησιμοποιήθηκε ανακυκλωμένο χαρτί σε ποσοστό τουλάχιστον 50%, προερχόμενο από διαχείριση απορριμμάτων χαρτιού. Το υπόλοιπο ποσοστό προέρχεται από υπεύθυνα διαχειρισμένα δάση.

## ΠΡΟΛΟΓΟΣ

Η αξία του μαθήματος της Τέχνης στην όλη ανάπτυξη του παιδιού είναι αναμφισβήτητη, γιατί η Τέχνη παρέχει ευκαιρίες ανεπανάληπτες για συγκεκριμενοποίηση σκέψεων, εμπειριών και συναισθημάτων. Παρέχει, επίσης, δυνατότητες για αυτοέλεγχο, αυτοαξιολόγηση, σύγκριση, εκτίμηση της κληρονομιάς μας, πρωτοβουλία, αυτοέκφραση και ένταξη στο σύνολο.

Βασισμένο στα πιο πάνω είναι και το βιβλίο "Δραστηριότητες στο μάθημα της Τέχνης", το οποίο ουσιαστικά πρακτικοποιεί τους στόχους του μαθήματος.

Καλείται ο δάσκαλος να αντιμετωπίσει αυτό το βοήθημα με κριτική ματιά και να δώσει στα παιδιά περιθώρια για πειραματισμό και δημιουργική ενασχόληση.

Όλες οι δραστηριότητες αποτελούν έναυσμα για εργασία και όχι δεσμευτικές κατευθυντήριες γραμμές.

Συγχαίρω τους συντελεστές αυτής της εργασίας και είμαι βέβαιος ότι το βιβλίο αυτό θα καλύψει ένα σημαντικό τμήμα της εκπαίδευσης των παιδιών μας και πιο συγκεκριμένα τον εικαστικό.

Θεοκλής Κουγιάλης  
Διευθυντής Δημοτικής Εκπαίδευσης

## **ΠΕΡΙΕΧΟΜΕΝΑ**

Εισαγωγικό σημείωμα	9	Εικόνες από διαφορετικά είδη χρωματιστών χαρτιών	32
Το σχέδιο	11	Χαρτοκολλητική με γεωμετρικά σχήματα	33
Ζωγραφίζοντας με μπογιά	12	Εικόνες από διπλωμένα χαρτιά (1)	34
Σχέδιο με μαρκαδόρους πάνω σε υγρό χαρτί	14	Εικόνες από διπλωμένα χαρτιά (2)	35
Ζωγραφική με τα δάχτυλα	15	Εικόνες από "μεταλλικά χαρτιά"	36
Ζωγραφική με λαδοπαστέλ	16	Εικόνες από ημιδιαφανή χαρτιά σε γεωμετρικά σχήματα	37
Γραμμή	18	Εικόνες από ημιδιαφανή χαρτιά (tissue paper)	38
Ζωγραφική με άμμο	19	Φθινοπωρινές εικόνες από κομμένα ημιδιαφανή χαρτιά (tissue paper)	39
Εικόνες με πριονίδια	20	Εικόνες από κερί (resist)	40
"Χτενίζοντας"	21	"Μπατίκ" από χαρτί	41
Ζωγραφική με νερομπογιές και λαδοπαστέλ	22	Εικόνες από λαδοπαστέλ και νερομπογιά	42
Σχέδια με εντύπωση μαρμάρου	24	Σχέδιο από αλεύρι	44
Ζωγραφική με αλεύρι και μπογιά σε σκόνη	25	Εικόνες χαραγμένες σε στρώματα παστέλ	45
Εικόνες με άσπρο - μαύρο	26	Εικόνες από μαρκαδόρους και λαδοπαστέλ	46
Έργα με μολύβι	27	Δημιουργία υφής από τριβή	47
Εικόνες με κομμάτια από περιοδικά	28	Σχέδιο από τριβή και νερομπογιά	48
Εικόνες από κομμάτια χρωματιστών χαρτιών και εφημερίδων	30	Εικόνες από κομμάτια χαρτιού με σχέδια, που έγιναν από τριβή	49
Εικόνες με κομμάτια εφημερίδας	31	Ανάγλυφο από τριβή	50

Συμπληρωματικά χρώματα 51

Τόνοι του κόκκινου 52

Ζωγραφιά σε βρεγμένο χαρτί 53

Ζωγραφίζοντας φόντο 54

Σιλουέτες σε φόντο 56

Φιγούρες σε κίνηση 57

Φιγούρες με φόντο κολλάζ 58

Εικόνες με σιλουέτες πάνω σ' ένα "χτενισμένο" φόντο 60

Φιγούρες από γκοφρέ 61

Ζωγραφική και κολλάζ 62

Εικόνες από θήκες αυγών 63

Ψηφιδωτό 64

Υφασματογραφία - υφάσματα κολλημένα σε χαρτί 66

Υφασματογραφία - υφάσματα κολλημένα σε ύφασμα 67

Υφασματογραφία - υφάσματα ραμμένα σε ύφασμα 68

Κολλάζ από φυσικά αντικείμενα 69

Φιγούρες σε φυσικό μέγεθος 70

"Κολλάζ δέντρο" 71

Εικόνες από πολυστερίνη 72

Ανάγλυφη εικόνα με πολυστερίνη 73

Ανάγλυφο από αλουμινόχαρτο 74

Ελεύθερη έκφραση μετά από ανάγνωση κειμένου 75

Μουσική και Ζωγραφική 75

Μελέτη έργων μεγάλων ζωγράφων 76

Εικόνες από ζάχαρη άχνη 77

Τύπωμα με φύλλα, φρούτα και λαχανικά 78

Σχεδιάζοντας με τον Ηλεκτρονικό Υπολογιστή 80

Stencilling 81

Μονοτυπία 82

Τύπωμα με πολυστερίνη, λάινο και ξύλο 84

Κολλογραφία 86

Γλυπτική με πέτρα 87

Πηλός 88

Κατασκευή βυθού με ψάρια 90

Παρασκευή και χρήση χαρτοπολτού 92





## ΕΙΣΑΓΩΓΙΚΟ ΣΗΜΕΙΩΜΑ

Το βιβλίο που έχετε στα χέρια σας περιέχει ένα σύνολο από δραστηριότητες που καλύπτουν σχεδόν όλο το φάσμα των θεμάτων του μαθήματος της Τέχνης στο Δημοτικό Σχολείο.

Βασικός στόχος είναι να δώσουν στο δάσκαλο το έναυσμα για πειραματισμό και δημιουργική εργασία, τα οποία με τη σειρά του θα διοχετεύσει στα παιδιά μ' έναν τρόπο αβίαστο και βασιζόμενο πάντα σε παιδαγωγικές αξίες και σύγχρονες μεθόδους διδασκαλίας.

Επισημαίνουμε ότι οι δραστηριότητες αυτές δεν είναι ΣΥΝΤΑΓΕΣ αλλά ιδέες και προτρέπεται ο δάσκαλος να δημιουργήσει τέτοιες καταστάσεις, που να επιτρέπουν στα παιδιά εύκολη πρόσβαση σε όλα τα υλικά, για μια καλύτερη και σε βάθος γνωριμία με αυτά.

Είναι σημαντικό να γνωρίζουμε ότι η γνώση και η κατανόηση που λαμβάνεται κατά τη διαδικασία μιας δραστηριότητας είναι τόσο σημαντική όσο το τελικό αποτέλεσμα. Κανένας δεν είναι ο ίδιος και αυτό πρέπει να αντανακλάται στα έργα τέχνης. Δεν υπάρχει μόνο μια απάντηση στην τέχνη, αλλά αμέτρητοι τρόποι παρουσίασης, μερικοί ίσως πιο κατάλληλοι από άλλους. Αν το τελικό αποτέλεσμα είναι προαποφασισμένο και υπάρχουν επεμβάσεις από το δάσκαλο, αντιγραφές από εικόνες ή άλλα έργα, ξεσηκώματα κ.ά. τότε η δραστηριότητα δε θα μπορεί να αξιολογηθεί στα πλαίσια της διαπαιδαγώγησης στον τομέα της Τέχνης.

Όταν για πρώτη φορά εισαγάγουμε ένα νέο υλικό - μέσο ή τεχνική, τα παιδιά, κυρίως τα πιο μικρά, χρειάζονται κάποιο χρόνο για να πειραματιστούν και να ανακαλύψουν τις δυνατότητες, χωρίς περιορισμούς. Είναι σημαντικό ο δάσκαλος, προτού εκλέξει μια δραστηριότητα, να ξέρει κατά πόσο είχαν τα παιδιά οποιαδήποτε εμπειρία με τα μέσα - υλικά που πραγματεύεται η δραστηριότητα. Ο δάσκαλος πρέπει να είναι σε θέση να απλοποιήσει ελαφρά, να αλλάξει ή σχεδιάσει μια σειρά από άλλες δραστηριότητες για εισαγωγή στη συγκεκριμένη δραστηριότητα. Μπορεί, επίσης, να κάνει συνδυασμό δύο και τριών δραστηριοτήτων μαζί, κατά την κρίση του, όπως και κάποιες από τις δραστηριότητες να συσχετιστούν με ενότητες από άλλα μαθήματα.

Είναι σημαντικό να σιγουρευτούμε ότι όλα τα υλικά που θα χρησιμοποιήσουμε δεν είναι τοξικά και να γνωρίζουμε αν κάποια παιδιά έχουν αλλεργικά προβλήματα με κάποια από αυτά.

Οι φωτογραφίες που συνοδεύουν τις δραστηριότητες είναι από έργα παιδιών διάφορων τάξεων. Στόχο έχουν να ενδυναμώσουν τις ιδέες που περιγράφονται και όχι να αποτελέσουν υλικό για μίμηση. Το θεματολόγιο σε πολλές δραστηριότητες μπορεί να είναι απεριόριστο.

Το κλίμα που θα δημιουργήσει ο δάσκαλος στην τάξη και γενικά η όλη εμφάνιση της είναι από τα βασικά σημεία που συμβάλλουν στην άνθηση του μαθήματος της Τέχνης. Με τη βοήθεια δε των μέσων, θα μπορέσουν τα παιδιά να δημιουργήσουν και να επεκτείνουν κάτι σε πλάτος και βάθος.

Απαραίτητο εδώ είναι ο δάσκαλος να είναι ενήμερος όλων των σταδίων ανάπτυξης του μαθητή και να είναι έτοιμος να αντιδρά με τρόπο θετικό σε κάθε παιδική πρόκληση για μάθηση. Αξίζει, επίσης, να σημειωθεί ότι οι γνώσεις και γενικά η όλη εκπαίδευση του δασκάλου είναι καθοριστικός παράγοντας.

Γενικά ο δάσκαλος αναμένεται

- α) να ενεργεί σαν τεχνικός σύμβουλος στην επίλυση κάθε προβλήματος πρακτικής φύσης
- β) να είναι ο άνθρωπος που θα ωθεί το παιδί στο να παίρνει πρωτοβουλίες, μέσα από κατάλληλους ερεθισμούς που θα θέσει σ' αυτά
- γ) να δημιουργεί το κατάλληλο περιβάλλον και να θέτει αξίες, με βάση τις οποίες η τάξη θα δημιουργήσει
- δ) να είναι σε θέση να κάνει το δικό του πρόγραμμα με συγκεκριμένους στόχους και ακόμα να μπορεί να προχωρήσει και στην αξιολόγησή του και
- ε) να μεταφέρει αυτούς τους στόχους σε συγκεκριμένες δραστηριότητες, που ν' αντικατοπτρίζουν την ατομικότητα κάθε παιδιού.



## Το σχέδιο

### Τι χρειάζεται

- μολύβια μαλακά 2B ως 7B
- πενάκια
- μαρκαδόροι
- παστέλ
- χαρτί

### Πορεία

- Τα παιδιά δοκιμάζουν πρόχειρα τα πιο πάνω υλικά, για να γνωρίσουν τις δυνατότητές τους και καλούνται να ασχοληθούν με δραστηριότητες, όπως τις παρακάτω:
  - α. Σχεδιάζουν με όποιο υλικό θέλουν αντικείμενα που βλέπουν στην τάξη, κάνοντας μόνο το περίγραμμά τους.
  - β. Σχεδιάζουν με τον ίδιο τρόπο αντικείμενα από μνήμης.
  - γ. Σχεδιάζουν κάποιο αντικείμενο της τάξης τους, προσπαθώντας να δώσουν όσες πιο πολλές λεπτομέρειες μπορούν.
  - δ. Σχεδιάζουν ανθρώπινες φιγούρες σε κάποια θέση (να κάθονται, να ξαπλώνουν) ή σε κίνηση.

*Σημείωση: Το σχέδιο είναι η βάση κάθε έργου τέχνης.*





## Ζωγραφίζοντας με μπογιά

### Τι χρειάζεται

- οποιοδήποτε είδος χαρτιού (εφημερίδα, ρολά κουζίνας κ.ά.)
- μπογιά διαλυμένη ή σε σκόνη
- πινέλα

### Πορεία

- Αφού τα παιδιά διαλέξουν το είδος του χαρτιού που θέλουν, ζωγραφίζουν απευθείας με το πινέλο (αποφεύγουν να σχεδιάζουν πρώτα με μολύβι) και στη συνέχεια με πιο λεπτό πινέλο προσθέτουν λεπτομέρειες ή άλλα διακοσμητικά στοιχεία.
- Ενθαρρύνονται να κάνουν αναμειξεις χρωμάτων, πάνω στο χαρτί.

*Σημείωση: Η δραστηριότητα αυτή αποτρέπει τα παιδιά να σχεδιάζουν με μολύβι, πριν ζωγραφίσουν.*







## Σχέδιο με μαρκαδόρους πάνω σε υγρό χαρτί

### Τι χρειάζεται

- μαρκαδόροι με βάση το νερό
- χαρτί (απορροφητικό)
- χοντρό πινέλο
- λίγο νερό

### Πορεία

- Βρέχουμε το χαρτί και αφήνουμε τα παιδιά να σχεδιάσουν ελεύθερα με τους μαρκαδόρους. Το βρεγμένο χαρτί αναγκάζει τα χρώματα να απλώνουν και να δημιουργούν διαφορετικούς τόνους.
- Με τη βοήθεια νερού και πινέλου μπορούν να δημιουργήσουν ακόμα περισσότερους τόνους.





## Ζωγραφική με τα δάχτυλα

### Τι χρειάζεται

- μπογιά σε σκόνη, διαλυμένη με νερό, πηχτή
- ρουχαλάκια ή χαρτοπετσέτες για το καθάρισμα των χεριών
- διάφορα είδη χαρτιού
- λαδοπαστέλ

### Πορεία

- Τα παιδιά βάφουν τα δάχτυλα του ενός χεριού, με διαφορετικά χρώματα το καθένα.
- Μετακινούν με γρήγορες κινήσεις το χέρι τους πάνω στο χαρτί, δημιουργώντας έτσι ενδιαφέροντα σχήματα, σχέδια, ακόμα και υφή.
- Πάνω σε ένα δεύτερο φύλλο χαρτιού, το οποίο πιέζουν με το χέρι πάνω στο σχέδιο, τυπώνουν πριν στεγνώσει.
- Μπορούν, μετά, αφού το τύπωμα στεγνώσει, να δουλέψουν από πάνω με λαδοπαστέλ.

*Σημείωση: Στη δραστηριότητα αυτή μπορούν να χρησιμοποιηθούν και οι γνωστές δαχτυλομπογιές.*





## Ζωγραφική με λαδοπαστέλ

### Τι χρειάζεται

- λαδοπαστέλ (καλής ποιότητας)
- αχυρόχαρτο (ή άλλο είδος με τραχιά επιφάνεια)

### Πορεία

Τα παιδιά σχεδιάζουν απευθείας με τα παστέλ.  
Συνιστάται η ανάμειξη δυο και τριών χρωμάτων.

*Σημείωση: Ο δάσκαλος συμβουλεύει τα παιδιά πώς να κρατούν το παστέλ και να χρωματίζουν πιέζοντάς το στο χαρτί.*









## Γραμμή

### Τι χρειάζεται

- μολύβια
- πενάκια
- χαρτί
- μαρκαδόροι
- λαδοπαστέλ

### Πορεία

- Τα παιδιά προβληματίζονται σχετικά με τα είδη των γραμμών (ευθεία, καμπύλη, τεθλασμένη, ανοιχτή, κλειστή) που μπορούν να χρησιμοποιήσουν για το σχεδιασμό αντικειμένων.
- Μελετούν και συγκρίνουν τις διάφορες γραμμές που συνθέτουν γραμμικά έργα τέχνης.
- Καλούνται να ασχοληθούν με δραστηριότητες όπως τις πιο κάτω:
  - α) Να σχεδιάσουν τετράγωνα ή ορθογώνια πλαίσια και μέσα σε αυτά διάφορες γραμμές ευθείες και καμπύλες.
  - β) Να χρωματίσουν ή να διακομήσουν μερικά σχήματα μεταξύ των γραμμών.
  - γ) Να δουλέψουν όπως πιο πάνω αλλά σε όλη την έκταση του χαρτιού τους.



## Ζωγραφική με άμμο

### Τι χρειάζεται

- γόμα
- άμμος
- μπογιά έτοιμη
- πινέλα
- χαρτόνια
- μπουκάλια με νερό

Ο δάσκαλος ετοιμάζει τα μείγματα, ανακατεύοντας ίση ποσότητα γόμας και άμμου σε κρύο νερό και προσθέτοντας τη διαλυμένη μπογιά.

### Πορεία

- Τα παιδιά ζωγραφίζουν πάνω σε σκληρό χαρτόνι, χρησιμοποιώντας τα μείγματα που ετοίμασε προηγουμένως ο δάσκαλος.





## Εικόνες με πριονίδια

### Τι χρειάζεται

- πριονίδια
- χαρτόνια σκληρά
- πινέλα
- μολύβι, κμωλία
- γόμα PVA
- μπογιές αραιωμένες

### Πορεία

- Τα παιδιά σχεδιάζουν στο χαρτόνι μόνο το περίγραμμα του έργου τους.
- Βάφουν τα πριονίδια με διάφορα χρώματα, μέσα σε λεκάνες με διαλυμένες μπογιές.
- Καλύπτουν τις επιφάνειες του έργου τους με γόμα και κολλούν τα πριονίδια.

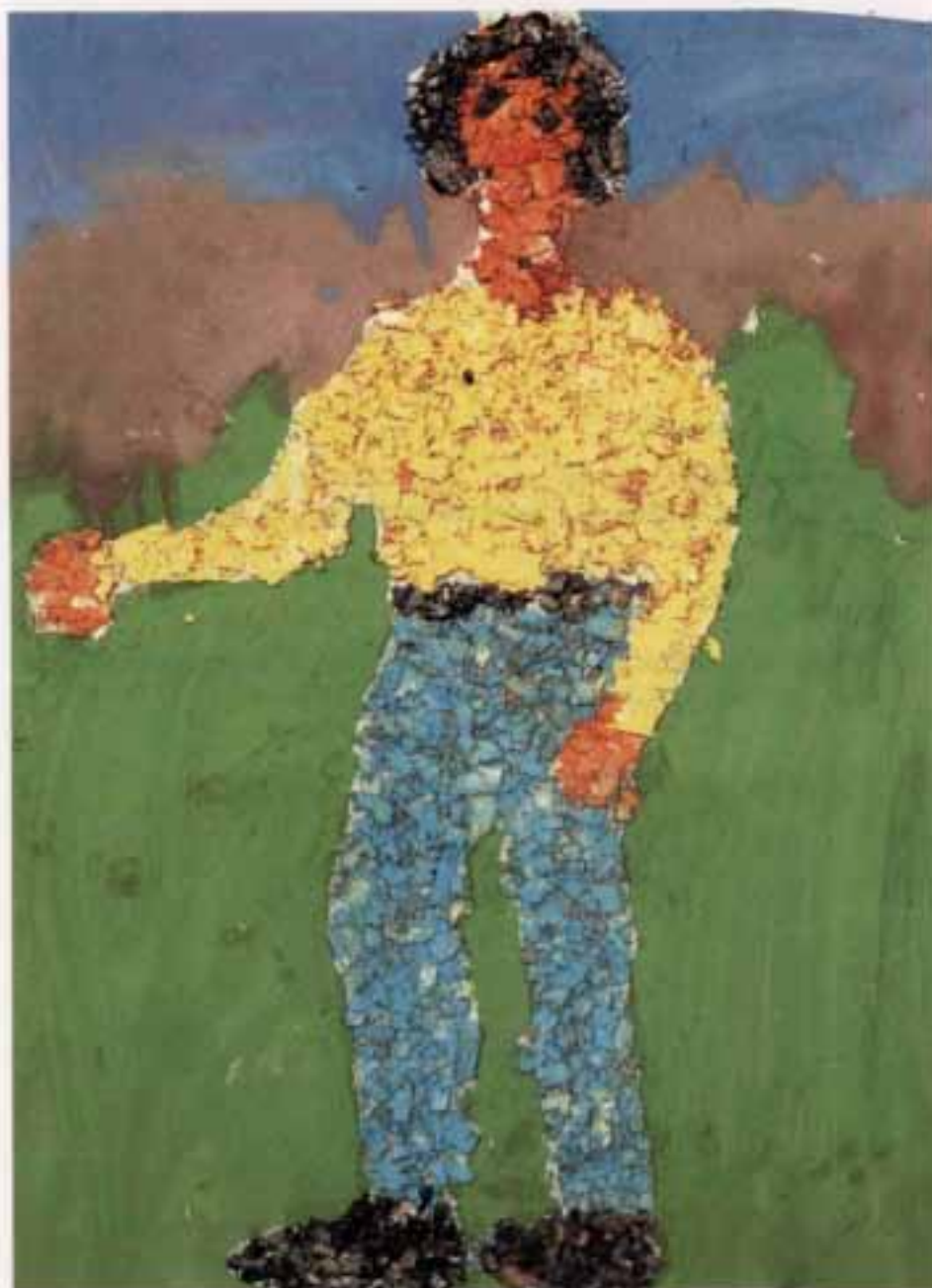

## “Χτενίζοντας”

### Τι χρειάζεται

- χοντρό χαρτί
- ψαλίδι
- χοντρό χαρτονάκι
- μπογιά σε σκόνη
- αλεύρι ή polyfilla
- πινέλο
- λαδοπαστέλ

Ετοιμάζεται με τη βοήθεια του δασκάλου ένα παχύρευστο μείγμα από αλεύρι, νερό και μπογιά.

### Πορεία

- Τα παιδιά κόβουν στο κάτω μέρος του χοντρού χαρτονιού “δόντια”, ώστε να φτιάξουν ένα είδος χτενιάς.
- Τοποθετούν το μείγμα, το οποίο ετοίμασαν προηγουμένως με τη βοήθεια του δασκάλου, πάνω σε όλη την επιφάνεια του χαρτιού.
- Χρησιμοποιώντας το χαρτονάκι - χτενιά, δημιουργούν σχήματα - αυλακάκια, πάνω στη βαμμένη επιφάνεια.
- Πριν στεγνώσει, μπορούν να τυπώσουν πάνω στο χαρτί.

*Σημείωση: Στη θέση του χαρτονιού με “δόντια”, μπορεί να χρησιμοποιηθεί και άλλο μέσο. Τα μείγματα μπορεί να είναι και περισσότερα από ένα χρώμα.*

*Η πιο πάνω δραστηριότητα μπορεί να αποτελέσει φόντο για άλλη εργασία. (π.χ. λαδοπαστέλ)*





## Ζωγραφική με νερομπογιές και λαδοπαστέλ

### Τι χρειάζεται

- χαρτί άσπρο ή αχιρόχαρτο σε διάφορους χρωματισμούς
- μπογιά διαλυμένη ή σε σκόνη
- πινέλα
- λαδοπαστέλ

### Πορεία

- Τα παιδιά ζωγραφίζουν μια σκηνή με τις μπογιές . Όταν το έργο τους στεγνώσει, προσθέτουν λεπτομέρειες με τα λαδοπαστέλ.









## Εικόνες με άσπρο-μαύρο

### Τι χρειάζεται

- μολύβι
- άσπρη μπογιά διαλυμένη
- χαρτί
- ινδικό μελάνι
- πινέλο

### Πορεία

- Τα παιδιά σχεδιάζουν ελαφρά με μολύβι πάνω στο χαρτί τους.
- Με το πινέλο περνούν πάνω από τις γραμμές χοντρή, παχύρρευστη άσπρη μπογιά.
- Όταν η μπογιά στεγνώσει, περνούν πάνω απ' όλο το σχέδιο το μελάνι.
- Όταν το μελάνι στεγνώσει, κρατούν το χαρτί κάτω από τη βρύση, μέχρι να βραχεί καλά, για να αραιώσει η μπογιά και να αναμειχθεί με το μελάνι. Τότε, φαίνεται η τελική εικόνα.

*Σημείωση: Το σχέδιο στεγνώνει πιο εύκολα, αν πιεστεί πάνω σε τζάμι.*



## Έργα με μολύβι

### Τι χρειάζεται

- μολύβια Η (σκληρά) μέχρι 6B (μαλακά)
- άσπρο χαρτί

### Πορεία

Είναι απαραίτητο να προηγηθεί συζήτηση γύρω από το υλικό (μολύβι), για να κατανοήσουν τα παιδιά τους λόγους για τους οποίους χρησιμοποιούμε διάφορα είδη μολυβιών (ποικιλία τόνου, υφής και γραμμών).





## Εικόνες με κομμάτια από περιοδικά

### Τι χρειάζεται

- περιοδικά
- αχυρόχαρτο ή άλλο χαρτί
- γόμα
- ψαλίδι
- κιμωλία

### Πορεία

- Τα παιδιά σχεδιάζουν με την κιμωλία πάνω στο αχυρόχαρτο.
- Κόβουν χρωματιστά, ακανόνιστα κομμάτια από περιοδικά και τα κολλούν στο χαρτί τους.



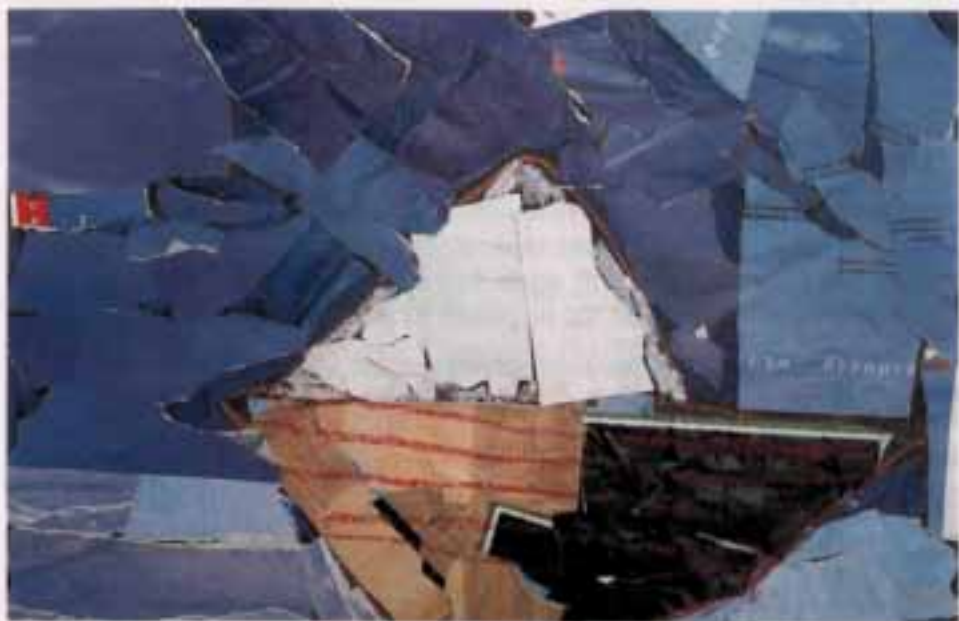



## Εικόνες από κομμάτια χρωματιστών χαρτιών και εφημερίδων

### Τι χρειάζεται

- Αχυρόχαρτο ή άλλο χαρτί
- χρωματιστά χαρτιά
- εφημερίδες
- γόμα
- κραγιόνια
- λαδοπαστέλ ή μαρκαδόροι

### Πορεία

- Τα παιδιά κόβουν ακανόνιστα κομμάτια χρωματιστών χαρτιών ή εφημερίδας με τό χέρι και τα κολλούν στο χαρτί τους, για να σχηματίσουν μια εικόνα την οποία έχουν στο μυαλό τους, χωρίς να φτιάξουν το περίγραμμά της με μολύβι ή άλλο υλικό.
- Μπορούν να προσθέσουν λεπτομέρειες, όπως χαρακτηριστικά προσώπου κτλ. με κραγιόνια, μαρκαδόρους ή παστέλ.



## Εικόνες με κομμάτια εφημερίδας

### Τι χρειάζεται

- αχυρόχαρτο ή άλλο χαρτί
- εφημερίδα
- γόμα
- κλωλιά
- ψαλίδι

### Πορεία

- Τα παιδιά σχεδιάζουν διάφορα απλά σχέδια (πρόσωπα, ζώα, αντικείμενα) με την κλωλιά.
- Γεμίζουν τα σχέδια με μικρά κομμάτια εφημερίδας, ώστε να μη φαίνεται από κάτω το χαρτί.





## Εικόνες από διαφορετικά είδη χρωματιστών χαρτιών

### Τι χρειάζεται

- διάφορα είδη χαρτιών (γκοφρέ σε διάφορα χρώματα, χαρτομάντιλα, αλουμινόχαρτο κ.ά.)
- αχυρόχαρτο
- ψαλίδι
- κιμωλία
- γόμα

### Πορεία

- Τα παιδιά κόβουν διάφορα κομμάτια από όλα τα είδη των χαρτιών τους.
- "Χτίζουν" την εικόνα τους, κολλώντας τα κομμάτια πάνω στο σχέδιό τους, το οποίο έχουν σχεδιάσει προηγουμένως με την κιμωλία.

*Σημείωση:* Για τονικές αντιθέσεις και λεπτομέρειες πρέπει να κολλούν χαρτάκια πάνω από τα άλλα.

*Μαλακές γραμμές, όπως π.χ. το περίγραμμα δέντρου με φύλλα, μαλλιά κτλ. συστήνεται να γίνονται με κομμάτια χαρτιού τα οποία έχουν κοπεί με το χέρι. Οι σκληρές γραμμές, όπως π.χ. στέγες, πόρτες, έπιπλα κτλ. να γίνονται με κομμάτια χαρτιού τα οποία έχουν κοπεί με ψαλίδι.*



## Χαρτοκολλητική με γεωμετρικά σχήματα (ομαδική εργασία)

### Τι χρειάζεται

- αχυρόχαρτο σε μεγάλο μέγεθος (για κάθε 3 παιδιά)
- χρωματιστά χαρτιά
- αυτοκόλλητη χρωματιστή ταινία
- ψαλίδι, μολύβι, ρίγα
- γόμα

### Πορεία

- Κάθε ομάδα παιδιών διαλέγει σε ποιο σχήμα θα κόψει τα χαρτιά (τετράγωνα, ορθογώνια, τρίγωνα, κύκλους, πολύγωνα).
- Αφού τα κόψουν τα κολλούν στο αχυρόχαρτο, δημιουργώντας μια σύνθεση.
- Όταν τελειώσουν όλες οι ομάδες, τα παιδιά, με τη βοήθεια του δασκάλου, συνδέουν τα έργα μεταξύ τους, κολλώντας τα με την αυτοκόλλητη ταινία.

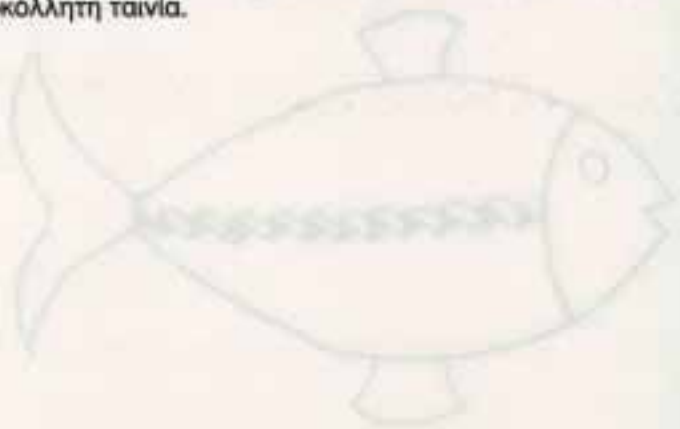



## Εικόνες από διπλωμένα χαρτιά (1)

### Τι χρειάζεται

- αχυρόχαρτο
- χρωματιστά χαρτιά
- κιμωλία
- ψαλίδι
- γόμα



### Πορεία

- Τα παιδιά σχεδιάζουν με την κιμωλία ένα απλό σχήμα (πουλί, ψάρι, ζώο) στο χαρτί τους.
- Κόβουν με το ψαλίδι λωρίδες από χρωματιστά χαρτιά και τις διπλώνουν όπως δείχνει το σχεδιάγραμμα.
- Τις κολλούν στο σχήμα που σχεδίασαν.
- Μπορούν, ακόμη, να χρησιμοποιήσουν τα χαρτιά με όποιον τρόπο νομίζουν ότι θα δώσουν την εντύπωση της υφής στην κάθε περίπτωση.
- Το φόντο, επειδή το αντικείμενο είναι τρισδιάστατο, το αφήνουμε επίπεδο. Απλά, μπορεί να το βάψουμε ή να το καλύψουμε με κομμάτια χρωματιστών χαρτιών.

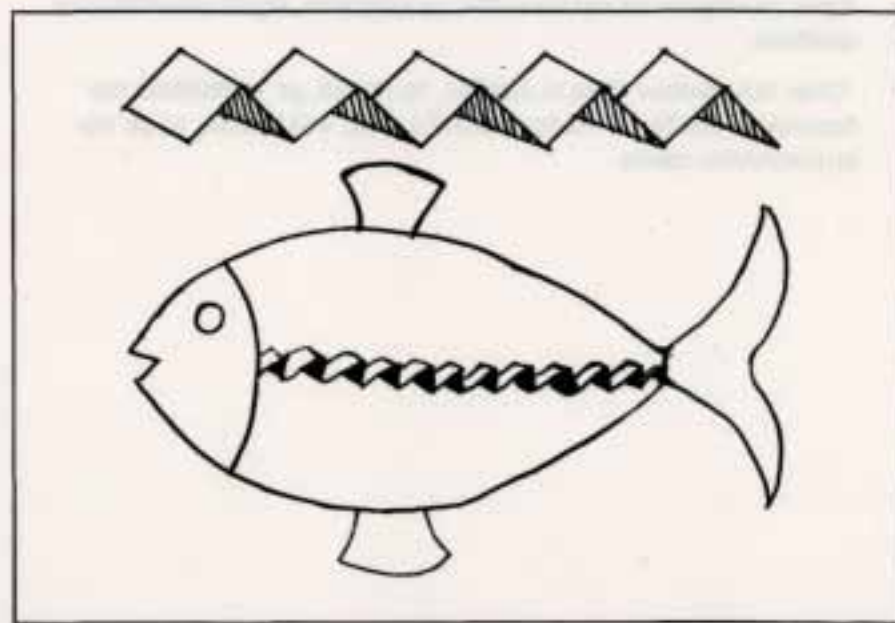

## Εικόνες από διπλωμένα χαρτιά (2)

### Τι χρειάζεται

- αχυρόχαρτο
- άσπρο χαρτί
- γόμα
- κραγιόνια, λαδοπαστέλ, μαρκαδόροι, νερομπογιά
- ψαλίδια
- πινέλα



### Πορεία

- Τα παιδιά σχεδιάζουν πάνω στο χαρτί ένα αντικείμενο (ζώο, πρόσωπο, βάζο κτλ.).
- Το χρωματίζουν, το διακοσμούν και το κόβουν με το ψαλίδι. Αφού το διπλώσουν περίπου στη μέση, κολλούν πάνω στο χαρτί - φόντο τις δύο άκρες του αντικειμένου - σχεδίου, προσέχοντας ώστε η τσάκιση να είναι ανασηκωμένη. Δημιουργείται έτσι μια ανάγλυφη εντύπωση.





## Εικόνες από “μεταλλικά χαρτιά”

### Τι χρειάζεται

- χρωματιστά μεταλλικά χαρτιά
- μαύρο αχυρόχαρτο
- ψαλίδι
- γόμα

### Πορεία

- Τα παιδιά κόβουν σιλουέτες από τα χρωματιστά μεταλλικά χαρτιά και τις κολλούν στο μαύρο αχυρόχαρτο. Συνιστάται να τεμαχίζουν τις σιλουέτες σε μικρότερα μέρη, προτού τις κολλήσουν. Αν για παράδειγμα έχουν “σιλουέτα άνθρωπο”, μπορούν να την τεμαχίσουν σε χέρια, πόδια, σώμα, κεφάλι.

*Σημείωση: Όταν κολλούν τα μέρη στο χαρτί, αφήνουν λίγη απόσταση μεταξύ τους, για να φαίνεται το μαύρο χαρτί.*



## Εικόνες από ημιδιαφανή χαρτιά σε γεωμετρικά σχήματα

### Τι χρειάζεται

- ημιδιαφανή χρωματιστά χαρτιά
- άσπρο χαρτί
- ψαλίδι
- γόμα
- μολύβι

### Πορεία

- Τα παιδιά κόβουν τα ημιδιαφανή χαρτιά σε γεωμετρικά σχήματα (τετράγωνα, τρίγωνα, κύκλους).
- Τα κολλούν στο άσπρο χαρτί. Δημιουργούν μια αφηρημένη σύνθεση με το να κολλούν σχήματα πάνω και δίπλα από άλλα. Επίσης, δημιουργούν διαφορετικά χρώματα με το να τοποθετούν δύο σχήματα το ένα πάνω από το άλλο κτλ.



## Εικόνες από ημιδιαφανή χαρτιά (*tissue paper*)

### Τι χρειάζεται

- ανοιχτόχρωμο χαρτί
- ημιδιαφανές χαρτί σε διαφορετικά χρώματα (*tissue paper*)
- γόμα
- κραγιόνια ή λαδοπαστέλ
- ψαλίδι
- μολύβι

### Πορεία

- Αφού τα παιδιά επιλέξουν το θέμα τους, σχεδιάζουν πάνω στα ημιδιαφανή χαρτιά τα βασικά στοιχεία του έργου τους.
- Αφού τα κόψουν, τα κολλούν στο χαρτί. Μπορούν σε κάποιες περιπτώσεις να κολλούν το ένα πάνω στο άλλο, για να δημιουργούν αποχρώσεις και ενδιαφέρον στη σύνθεση.
- Προσθέτουν στο τέλος λεπτομέρειες με τα παστέλ ή τα κραγιόνια.





## Φθινοπωρινές εικόνες από κομμένα ημιδιαφανή χαρτιά (*tissue paper*)

### Τι χρειάζεται

- πράσινο ή κίτρινο χαρτί
- ημιδιαφανές χαρτί σε διάφορα χρώματα
- γόμα
- κραγιόνια ή λαδοπαστέλ
- μολύβι



### Πορεία

- Τα παιδιά σχεδιάζουν γυμνά δέντρα πάνω στο χαρτί με τα παστέλ ή τα κραγιόνια. Μετά, αφού κόψουν πολλά κομμάτια tissue - paper για φύλλα, κολλούν μερικά πάνω στα δέντρα άλλα την ώρα που πέφτουν από τα δέντρα και άλλα πεσμένα στο έδαφος. Κάποια φύλλα μπορεί να επικαλύπτουν μέρος άλλων φύλλων, έτσι ώστε να έχουμε τη δημιουργία διαφορετικών τόνων.

*Σημείωση: Αυτή η τεχνική μπορεί να αποβεί χρήσιμη και στη δημιουργία θεμάτων, όπως αφηρημένα τοπία, λόφοι σε απόσταση κτλ.*



## Εικόνες από κερί (*resist*)

### Τι χρειάζεται

- κερί
- αχυρόχαρτο ή άσπρο χαρτί
- νερομπογιά
- πινέλο

### Πορεία

- Τα παιδιά σχεδιάζουν με το κερί πάνω στο χαρτί θέματα όπως η μητέρα μου, ο γάτος μου, η παιδική χαρά κτλ.
- Όταν τελειώσουν, περνούν όλο το σχέδιο από πάνω με νερομπογιά, χρησιμοποιώντας χοντρό πινέλο.

Η μπογιά θα βάψει μόνο τα σημεία - περιοχές, όπου δεν υπάρχει κερί (αντίσταση του κεριού στο νερό).

*Σημείωση: Η μπογιά πρέπει να είναι αραιή αλλά καλά ανακατεμένη.*





## “Μπατίκ” από χαρτί

### Τι χρειάζεται

- κέρνα κραγιόνια
- λεπτό χαρτί
- νερομπογιές
- πινέλα

### Πορεία

- Τα παιδιά δουλεύουν μια σύνθεση με κέρνα κραγιόνια. Προσπαθούν να καλύψουν όλο το χαρτί με κραγιόνια, δουλεύοντάς τα σφιχτά.
- Όταν τελειώσουν, τσαλακώνουν το σχέδιο μέχρι να γίνει μπάλα. Το ξεδιπλώνουν και περνούν από πάνω τη νερομπογιά με το πινέλο, η οποία θα βάψει εκεί που υπάρχουν σπασίματα των κραγιονιών.

*Σημείωση: Είναι καλά, όπου υπάρχει δυνατότητα, το σχέδιο να κολλαριστεί χρησιμοποιώντας φύλλα εφημερίδας και ηλεκτρικό σίδερο.*





## Εικόνες από λαδοπαστέλ και νερομπογιά

### Τι χρειάζεται

- λαδοπαστέλ
- νερομπογιές
- χαρτί
- πινέλο

### Πορεία

- Τα παιδιά ζωγραφίζουν μια εικόνα, χρησιμοποιώντας ζωηρά χρώματα παστέλ.
- Όταν τελειώσουν, περνούν όλο το σχέδιο ή μέρος του από πάνω με νερομπογιά.







## Σχέδιο από αλεύρι

### Τι χρειάζεται

- αλεύρι
- νερομπογιά σε σκόνη
- χαρτί
- πινέλο
- εργαλείο για χάραξη
- νερό

### Πορεία

- Με τη βοήθεια του δασκάλου ετοιμάζεται μείγμα από αλεύρι και νερό, παχύρρευστο σαν κρέμα.
- Ανακατεύεται με μπογιά σε σκόνη.
- Με το πινέλο τα παιδιά καλύπτουν όλο το χαρτί.
- Χαράσσουν πάνω στην επιφάνεια αυτή όσο είναι υγρή, δημιουργώντας μια σύνθεση.

*Σημείωση: Αντί αλεύρι μπορεί να χρησιμοποιηθεί polystyrol.*





## Εικόνες χαραγμένες σε στρώματα παστέλ

### Τι χρειάζεται

- λαδοπαστέλ
- χαρτόνι
- εργαλείο για χάραξη

### Πορεία

- Τα παιδιά δουλεύουν με λαδοπαστέλ σφιχτά πάνω στο χαρτόνι και δημιουργούν στρώματα, "χτίζοντας" το ένα χρώμα πάνω στο άλλο, ξεκινώντας από τα πιο ανοιχτά χρώματα και φτάνοντας στα πιο σκούρα.
- Χρησιμοποιώντας το χαρακτηριστικό εργαλείο, χαράσσουν μια σκηνή. Με διαφορετική ένταση πετυχαίνουν διαφορετικούς τόνους.



## Εικόνες από μαρκαδόρους και λαδοπαστέλ

### Τι χρειάζεται

- μαρκαδόροι
- λαδοπαστέλ
- σκληρό χαρτόνι
- εργαλείο χαρακτηριστικής

### Πορεία

- Τα παιδιά ζωγραφίζουν πάνω στο σκληρό χαρτόνι με μαρκαδόρους φιγούρες κτλ. χωρίς πολλές λεπτομέρειες.
- Με λαδοπαστέλ προσθέτουν λεπτομέρειες ή καλύπτουν επιφάνειες.
- Για πιο πολλές λεπτομέρειες χαράσσουν πάνω από τα μέρη που χρωματίστηκαν με λαδοπαστέλ, για να φανούν, έτσι, από κάτω οι μαρκαδόροι.





## Δημιουργία υφής από τριβή

### Τι χρειάζεται

- λεπτό χαρτί
- κραγιόνια
- αντικείμενα με ανώμαλη επιφάνεια (πέτρες, φύλλα, νομίσματα, χτένες κτλ.)

### Πορεία

- Τα παιδιά τοποθετούν το χαρτί πάνω από το αντικείμενο και με κραγιόνια, με την πλάγια επιφάνειά τους, τρίβουν, όχι σφιχτά, σε όλη την επιφάνεια του αντικειμένου.

*Σημείωση: Αν θέλουν μπορούν να το χρησιμοποιήσουν ως φόντο, για να ζωγραφίσουν από πάνω με κραγιόνια ή λαδοπαστέλ.*





## Σχέδιο από τριβή και νερομπογιά

### Τι χρειάζεται

- λεπτό χαρτί
- λαδοπαστέλ
- νερομπογιά
- πινέλο
- αντικείμενα με ανώμαλη επιφάνεια (πέτρες, φύλλα, νομίσματα, χτένες κτλ.)

### Πορεία

- Τα παιδιά εργάζονται όπως και στην προηγούμενη δραστηριότητα, αλλά αυτή τη φορά χρησιμοποιούν λαδοπαστέλ.
- Όταν τελειώσουν τα σχέδιά τους, περνούν από πάνω νερομπογιά με το πινέλο.



## Εικόνες από κομμάτια χαρτιού με σχέδια, που έγιναν από τριβή

### Τι χρειάζεται

- λεπτό χαρτί
- αχυρόχαρτο
- κραγιόνια
- πινέλο
- γόμα
- ψαλίδι
- αντικείμενα με ανώμαλη επιφάνεια

### Πορεία

- Τα παιδιά ετοιμάζουν σχέδια με την τριβή (δραστηριότητα "δημιουργία υφής από τριβή").
- Τα κόβουν σε κομμάτια και τα κολλούν πάνω στο αχυρόχαρτο, για να δημιουργήσουν μια σύνθεση.





## Ανάγλυφο από τριβή

### Τι χρειάζεται

- οποιοδήποτε είδος χαρτιού
- χοντρό χαρτόνι
- ψαλίδι
- λεπτό χαρτί
- γόμα PVA

### Πορεία

- Τα παιδιά κόβουν από το χοντρό χαρτόνι διάφορα σχέδια και τα κολλούν σε χαρτί, έτσι ώστε να φτιάξουν μια σύνθεση.
- Τοποθετούν από πάνω ένα λεπτό φύλλο χαρτιού (άσπρο) και το στερεώνουν με συνδετηράκια, για να μη μετακινείται.
- Με την πλάγια πλευρά ενός κραγιονιού τρίβουν και χρωματίζουν πάνω από τις ανάγλυφες επιφάνειες.
- Μπορούν, μετά, να προσθέσουν λεπτομέρειες. Μπορούν, επίσης, να περάσουν από πάνω με πινέλο αραιή νερομπογιά (resist).



## Συμπληρωματικά χρώματα

### Τι χρειάζεται

- άσπρο χαρτί
- μπογιές
- πινέλα

### Πορεία

- Ο δάσκαλος δείχνει στα παιδιά έργα μεγάλων ζωγράφων ή παιδιών, στα οποία είναι έκδηλη η αλληλουχία συμπληρωματικών - αντίθετων χρωμάτων.
- Στη συνέχεια, τα παιδιά ζωγραφίζουν με μαύρη μπογιά μια φιγούρα που να παίρνει όλο το μέγεθος του χαρτιού (π.χ. ένα δέντρο ξερό με κλαδιά).
- Ζωγραφίζουν το φόντο διαλέγοντας δύο συμπληρωματικά χρώματα π.χ. κίτρινο - μωβ, μπλε - πορτοκαλί, κόκκινο - πράσινο.





## Τόνοι του κόκκινου

### Τι χρειάζεται

- άσπρο χαρτί
- μπογιά κόκκινη, άσπρη και μαύρη
- παλέτες
- πινέλα

### Πορεία

- Ο δάσκαλος δίνει στα παιδιά από δύο παλέτες με έξι θήκες η καθεμιά.
- Στην πρώτη παλέτα τα παιδιά βάζουν την ίδια ποσότητα κόκκινης μπογιάς και στις έξι θήκες.
- Προσπαθούν (αφού πρώτα τους δείξει ο δάσκαλος) να δημιουργήσουν αποχρώσεις του κόκκινου, προσθέτοντας κλιμακωτά περισσότερη άσπρη μπογιά σε κάθε θήκη της παλέτας, έτσι που μέχρι την έκτη θήκη η απόχρωσή τους να γίνει σχεδόν άσπρη.
- Στην άλλη παλέτα προσπαθούν να δημιουργήσουν τόνους του κόκκινου, προσθέτοντας μαύρο, μέχρι να δημιουργήσουν σχεδόν μαύρο στην τελευταία θήκη της παλέτας.
- Με τα δώδεκα διαφορετικά κόκκινα χρώματα που έχουν δημιουργήσει, μπορούν να ζωγραφίσουν μια εικόνα ή να κόψουν κομμάτια χαρτιού, τα οποία να βάψουν με το κάθε χρώμα και να φτιάξουν στη συνέχεια με αυτά ένα κολλάζ.

*Σημείωση: Η πιο πάνω δραστηριότητα μπορεί να γίνει και με άλλα χρώματα.*



## Ζωγραφιά σε βρεγμένο χαρτί

### Τι χρειάζεται

- χοντρό χαρτί
- έτοιμη νερομπογιά
- σφουγγάρι
- λεκάνη με νερό
- πινέλο

### Πορεία

- Τα παιδιά βρέχουν το χαρτί με το σφουγγάρι.
- Στάζουν μετά μπογιά σε διάφορα χρώματα, φτιάχνοντας έτσι μια σύνθεση, την οποία μπορούν να εκμεταλλευτούν για ζωγραφική με μπογιά, παστέλ ή μαρκαδόρους, όταν στεγνώσει.





## Ζωγραφίζοντας φόντο

### Τι χρειάζεται

- έτοιμη νερομπογιά
- άσπρο χαρτί
- καλαμάκια
- πινέλο

### Πορεία

- Τα παιδιά στάζουν σταγόνες μπογιάς πάνω στο χαρτί.
- Με το καλαμάκι φυσούν πάνω στην μπογιά σε διαφορετικές κατευθύνσεις, σε όλο το μήκος του χαρτιού. Μπορούν, επίσης, να ανασηκώσουν το χαρτί προς διάφορες κατευθύνσεις, αφήνοντας έτσι την μπογιά να τρέξει.

*Σημείωση: Η δραστηριότητα αυτή προσφέρεται για τις μικρές τάξεις και το αποτέλεσμά της μπορεί να αποτελέσει φόντο για άλλες δραστηριότητες.*

*Εκτός από καλαμάκια μπορούν να χρησιμοποιηθούν και άλλα μέσα.*









## Σιλουέτες σε φόντο

### Τι χρειάζεται

- σκουρόχρωμο αχυρόχαρτο για φιγούρες
- άσπρο χαρτί
- γόμα, πινέλα
- νερομπογιά
- λαδοπαστέλ
- ψαλίδι

### Πορεία

- Τα παιδιά ζωγραφίζουν στο άσπρο χαρτί με νερομπογιά ή και λαδοπαστέλ ένα φόντο, όπως ουρανό, θάλασσα, και τοπίο.
- Κόβουν από το αχυρόχαρτο σιλουέτες και όταν το φόντο τους στεγνώσει, τις κολλούν, για να δημιουργήσουν έτσι κάποια εικόνα - σκηνή.



## Φιγούρες σε κίνηση

### Τι χρειάζεται

- μολύβια ή κμωλίες
- λαδοπαστέλ
- κραγιόνια
- χαρτί
- νερομπογιές
- πινέλα

### Πορεία

- Ο δάσκαλος παρουσιάζει στα παιδιά εικόνες ή αντίγραφα πινάκων, που να δείχνουν διάφορες φιγούρες σε κίνηση.
- Τα βοηθά να εντοπίσουν τα διάφορα μέρη του σώματος, πώς αυτά συνδέονται μεταξύ τους και τις διάφορες αναλογίες.
- Τα παιδιά σχεδιάζουν ή ζωγραφίζουν φιγούρες από εικόνες ή μοντέλα.

*Σημείωση: Θέματα που μπορούν να βοηθήσουν τα παιδιά είναι αυτά που έχουν σχέση με πολλά πρόσωπα, όπου το καθένα θα κάνει κάτι:*

- Αγορά - κόσμος
- Παιδιά στην αυλή του σχολείου
- Άνθρωποι στη δουλειά
- Χορός
- Αθλήματα





## Φιγούρες με φόντο κολλάζ

### Τι χρειάζεται

- αχυρόχαρτο ή άλλο είδος χαρτιού
- μπογιές
- πινέλα
- λαδοπαστέλ
- ψαλίδι
- γόμα
- περιοδικά, εφημερίδες
- κομμάτια από διαφορετικά είδη υφασμάτων
- χοντρό χαρτόνι

### Πορεία

Τα παιδιά ζωγραφίζουν φιγούρες, χρησιμοποιώντας μπογιές, λαδοπαστέλ ή συνδυασμό και των δύο. Αφού κόψουν τις φιγούρες τις κολλούν σε άλλο χαρτόνι, δημιουργώντας έτσι μια σύνθεση. Δημιουργούν το φόντο κολλώντας κομμάτια από περιοδικά, εφημερίδες ή υφάσματα.







## Εικόνες με σιλουέτες πάνω σ' ένα "χτενισμένο" φόντο

### Τι χρειάζεται

α) Για το φόντο:

- χαρτί
- αλεύρι ή polyfilla
- νερομπογιά (σκόνη + νερό)
- χοντρά πινέλα
- ψαλίδι
- χαρτονάκια

β) Για τις σιλουέτες:

- σκουρόχρωμο αχυρόχαρτο
- μολύβι
- ψαλίδι
- πινέλα

### Πορεία

- Τα παιδιά κόβουν δόντια στην άκρη μικρού χαρτονιού, ώστε να δημιουργήσουν ένα είδος χτενιάς.
- Ετοιμάζουν μείγμα από τη νερομπογιά και το αλεύρι και το ανακατεύουν, μέχρι να γίνει παχύρευστο σαν κρέμα. Πρέπει να ετοιμάσουν 4 τουλάχιστον μείγματα για ποικιλία χρωμάτων (μπλε, κόκκινο, πορτοκαλί, κίτρινο κτλ.)
- Βάφουν το χαρτί τους όλο και με τα 4 μείγματα (μία πλατιά ζώνη με το καθένα).
- Χρησιμοποιώντας στη συνέχεια τη χτενιά - χαρτονάκι, "χτενίζουν" τη φρεσκοβαμμένη επιφάνεια του χαρτιού τους. Έτσι, δημιουργούν σχήματα και αναμειγνύουν τα χρώματα.
- Κόβουν σιλουέτες από σκουρόχρωμο αχυρόχαρτο και όταν το φόντο τους στεγνώσει, τις κολλούν δημιουργώντας έτσι μια σκηνή.

Προτεινόμενα θέματα: φιγούρες ανθρώπων, ζώων, μυθολογικά θέματα κτλ.



## Φιγούρες από γκοφρέ

### Τι χρειάζεται

- άσπρο χαρτί
- χαρτί γκοφρέ σε διάφορα χρώματα
- γόμα
- μολύβι
- πινέλα
- νερομπογιές

### Πορεία

- Τα παιδιά σχεδιάζουν πάνω σε άσπρο χαρτί φιγούρες.
- Τις γεμίζουν με γκοφρέ χαρτιά βρεγμένα με γόμα. Κολλούν τα γκοφρέ με τέτοιο τρόπο, ώστε να δημιουργείται ένα είδος υφής ανάλογης με τα ρούχα που υποτίθεται φορούν οι φιγούρες, τα μαλιά κτλ.
- Όταν στεγνώσουν, προσθέτουν τις λεπτομέρειες του προσώπου και άλλες, χρησιμοποιώντας άλλα υλικά είτε ζωγραφίζοντας από πάνω.
- Στη συνέχεια ζωγραφίζουν το φόντο με νερομπογιές.





## Ζωγραφική και κολλάζ

### Τι χρειάζεται

- άσπρο χαρτί
- μπογιές
- γόμα
- πινέλα
- ψαλίδι
- λαδοπαστέλ

### Πορεία

- Παιδιά από μια ομάδα ζωγραφίζουν μια σκηνή, π.χ. την πλατεία ενός χωριού, χωρίς σπίτια και λεπτομέρειες.
- Άλλα παιδιά ζωγραφίζουν τους ανθρώπους, τα σπίτια, τα δέντρα, την εκκλησία.
- Αφού στεγνώσουν, τα κόβουν και τα κολλούν στο μεγάλο χαρτί που έχουν ζωγραφίσει τη σκηνή, δημιουργώντας έτσι μια εικόνα από το χωριό κτλ.
- Μπορούν, στο τέλος, να προσθέσουν λεπτομέρειες με λαδοπαστέλ.

*Σημείωση: Η δραστηριότητα αυτή προσφέρεται για ομαδική εργασία.*



## Εικόνες από θήκες αυγών

### Τι χρειάζεται

- σκληρό χαρτόνι
- χάρτινες θήκες αυγών
- μπογιά
- ψαλίδι
- πινέλο
- γόμα
- μολύβι

### Πορεία

- Τα παιδιά σχεδιάζουν πάνω στο σκληρό χαρτόνι ένα απλό σχέδιο - αντικείμενο.
- Γεμίζουν την επιφάνεια του σχεδίου τους, κολλώντας θήκες αυγών. Αν θέλουν, χρησιμοποιούν και άλλα υλικά, όπως μαλλί, πριονίδια κτλ.
- Βάφουν την εικόνα τους.





## Ψηφιδωτό

### Τι χρειάζεται

- χαρτόνι
- χρωματιστά χαρτιά, υφάσματα, σπόροι, κεραμικά πλακάκια (σε μικρά κομμάτια) κ.ά.
- ψαλίδι
- γόμα στερεή.

### Πορεία

- Τα παιδιά αφού επιλέξουν το θέμα, το σχεδιάζουν στο χαρτόνι τους.
- Κόβουν τις ψηφίδες από χαρτί, ύφασμα σε όποιο σχήμα θέλουν (τετράγωνο, τρίγωνο, στρογγύλο ή ακανόνιστο) ή τα μικρά κομματάκια από κεραμικά πλακάκια και τα κολλούν. (Ανάλογα με το υλικό των ψηφίδων χρησιμοποιείται και η ανάλογη βάση).

*Σημείωση: Καλό είναι ο δάσκαλος να παρουσιάσει στα παιδιά εικόνες με ψηφιδωτά.*

*Η δραστηριότητα προσφέρεται και για ομαδική εργασία.*









## Υφασματογραφία - υφάσματα κολλημένα σε χαρτί

### Τι χρειάζεται

- υφάσματα διάφορων ειδών και ποιοτήτων, κορδέλες κτλ.
- αχυρόχαρτο
- γόμα, πινέλο
- ψαλίδι

### Πορεία

Αφού κόψουν φιγούρες και αντικείμενα από διαφορετικά είδη υφασμάτων, τα κολλούν στο χαρτί και δημιουργούν μια εικόνα.

*Σημείωση: Συστήνονται θέματα από την καθημερινή ζωή με σκηνές που εμπεριέχουν πολλές φιγούρες σε κίνηση.*



## Υφασματογραφία - υφάσματα κολλημένα σε ύφασμα

### Τι χρειάζεται

- υφάσματα διάφορων ειδών και ποιτήτων
- ύφασμα για φόντο
- γόμα, πινέλο
- ψαλίδι

### Πορεία

Η μέθοδος είναι ίδια όπως και στην προηγούμενη δραστηριότητα.

*Σημείωση: Το ύφασμα που θα χρησιμοποιηθεί για φόντο καλό είναι να στερεωθεί πάνω σε πινακίδα κατά τη διάρκεια της εργασίας. Πρέπει, επίσης, να αφήσουν τα παιδιά πλαίσιο γύρω - γύρω (περίπου 4 cm), το οποίο θα διπλωθεί και θα κολληθεί ή θα ραφτεί.*

*Η δραστηριότητα αυτή προσφέρεται και για ομαδική εργασία.*





## Υφασματογραφία - Υφάσματα ραμμένα σε ύφασμα

### Τι χρειάζεται

- αποκόμματα από υφάσματα
- μαλλί
- ψαλίδι
- καρφίτσες
- λινό ύφασμα για φόντο
- βελόνη, κλωστή

### Πορεία

Τα παιδιά κόβουν τα σχήματα - αντικείμενα, και τα καρφιτσώνουν πάνω στο ύφασμα - φόντο. Όταν δημιουργήσουν τη σκηνή που θέλουν, τα ράβουν πάνω στο φόντο και αφαιρούν τις καρφίτσες.



## Κολλάζ από φυσικά αντικείμενα

### Τι χρειάζεται

- χαρτόνι κάπως χοντρό
- όσπρια, βότσαλα, ξυλαράκια ξηρά, φύλλα κτλ.
- γόμα ρευστή
- πινέλο

### Πορεία

- Τα παιδιά ετοιμάζουν το σχέδιό τους πάνω στο χαρτόνι.
- Επιλέγουν τα υλικά που νομίζουν ότι συνδυάζονται και είναι κατάλληλα για τη σύνθεση που θα δημιουργήσουν και τα κολλούν.

*Σημείωση: Σε αυτή τη δραστηριότητα τα παιδιά πρέπει να έχουν στη διάθεσή τους ποικιλία υλικών.*

*Μπορούν να χρωματίσουν ή μπογιατίσουν τη σύνθεση ολόκληρη ή μέρος της.*





## Φιγούρες σε φυσικό μέγεθος

### Τι χρειάζεται

- χαρτί σε μεγάλο μέγεθος (ή 2 - 3 κομμάτια ενωμένα) που να χωράει ένα παιδί να ξαπλώσει πάνω του.
- μολύβι
- ψαλίδι
- μπογιές
- πινέλα
- λαδοπαστέλ

### Πορεία

- Αφού τα παιδιά χωριστούν σε ομάδες, ένα παιδί ξαπλώνει πάνω στο χαρτί και ένα άλλο παιδί γράφει πάνω στο χαρτί το περίγραμμά του.
- Ζωγραφίζουν τη φιγούρα με τις μπογιές, αφού παρατηρήσουν χρώματα, σχήματα κτλ.
- Όταν στεγνώσει, μπορεί να κάνουν επέμβαση με παστέλ, να χρησιμοποιήσουν το κολλάζ κτλ.
- Κόβουν τη φιγούρα με το ψαλίδι.
- Μπορεί στο τέλος να μπουν μαζί 4 - 5 φιγούρες και να αποτελέσουν μια μεγάλη σύνθεση.



## “Κολλάζ δέντρο”

### Τι χρειάζεται

- άσπρο χαρτί
- φελλός δέντρου
- κέρβινα κραγιόνια
- λαδοπαστέλ
- μπογιές
- περιοδικά, χαρτί, αχυρόχαρτο, εφημερίδα
- εργαλείο χάραξης
- πινέλα, ψαλίδι
- γόμα

### Πορεία

- Τα παιδιά χωρίζονται σε πέντε ομάδες:  
Η πρώτη ομάδα χρησιμοποιεί αχυρόχαρτο, λαδοπαστέλ.  
Η δεύτερη ομάδα άσπρο χαρτί, κραγιόνια.  
Η τρίτη ομάδα άσπρο χαρτί, κραγιόνια, μπογιά, πινέλα.  
Η τέταρτη ομάδα περιοδικά, εφημερίδα, γόμα.  
Η πέμπτη ομάδα χρησιμοποιεί μεγάλο μεγέθους χαρτί, φελλό, γόμα.  
Όλες οι ομάδες είναι υπεύθυνες για την κατασκευή φύλλων, εκτός από την πέμπτη ομάδα η οποία είναι υπεύθυνη για την κατασκευή του κορμού και των κλαδιών του δέντρου, πάνω στο μεγάλο μεγέθους χαρτί.
- Τα παιδιά της πρώτης ομάδας ζωγραφίζουν φύλλα, αναμειγνύοντας λαδοπαστέλ.
- Τα παιδιά της δεύτερης ομάδας χρωματίζουν το χαρτί με κραγιόνια και περνούν από πάνω ένα στρώμα μαύρου κραγιονιού. Ξύνουν ύστερα, αφήνοντας μαύρο μόνο το μίσχο και τα νεύρα του φύλλου.
- Τα παιδιά της τρίτης ομάδας χρησιμοποιούν την τεχνική του (wax - resist), φτιάχνοντας φύλλα, ζωγραφίζοντας μόνο το μίσχο και τα νεύρα και περνώντας από πάνω ένα στρώμα νερομπογιάς.

- Τα παιδιά της τέταρτης ομάδας φτιάχνουν φύλλα με χαρτιά από περιοδικά και εφημερίδες.

*Σημείωση: Η πιο πάνω δραστηριότητα μπορεί να επεκταθεί και σε άλλα θέματα κατά την κρίση του δασκάλου.*





## Εικόνες από πολυστερίνη

### Τι χρειάζεται

- πολυστερίνη
- γόμα
- μαχαίρι
- μπογιές
- πινέλα

### Πορεία

- Τα παιδιά ζωγραφίζουν πάνω σε ένα μεγάλο κομμάτι πολυστερίνης μια σκηνή για φόντο.
- Σε άλλα κομμάτια πολυστερίνης ζωγραφίζουν αντικείμενα, ανθρώπους κτλ.
- Τα κόβουν με το μαχαίρι (μπορεί να ζεσταθεί σε φωτιά) και τα κολλούν πάνω στην πολυστερίνη - φόντο, δημιουργώντας έτσι μια ενδιαφέρουσα ανάγλυφη εικόνα.

*Σημείωση: Προσοχή, η πολυστερίνη είναι εύφλεκτο υλικό.*



## Ανάγλυφη εικόνα με πολυστερίνη

### Τι χρειάζεται

- πολυστερίνη
- μεταλλική μεγάλη βελόνα ή άλλο παρόμοιο εργαλείο
- μπογιές
- πινέλα

### Πορεία

- Τα παιδιά σχεδιάζουν ένα σχέδιο πάνω στην πολυστερίνη.
- Ζεσταίνουν την άκρη της βελόνας και χαράσσουν τις γραμμές του σχεδίου τους, προσέχοντας να μην αποκοπεί το σχέδιο από την υπόλοιπη πολυστερίνη.
- Με τον ίδιο τρόπο, μπορούν να δημιουργήσουν ανάγλυφες λεπτομέρειες πάνω στο κύριο σχέδιο ή στο φόντο.
- Βάφουν μετά και το σχέδιο - αντικείμενο και το φόντο.





## Ανάγλυφο από αλουμινόχαρτο

### Τι χρειάζεται

- χαρτόνι, κομμάτια από χαρτόνι
- αλουμινόχαρτο
- ινδικό μελάνι
- γόμα
- ένα κουβάρι μαλλί
- πινέλα

### Πορεία

- Τα παιδιά σχεδιάζουν πάνω σε χαρτονάκια διάφορα σχήματα. Τα κόβουν και τα κολλούν στο μεγάλο χαρτόνι.
- Όταν τελειώσουν τη σύνθεσή τους, περνούν από πάνω ένα στρώμα γόμας, πάνω στο οποίο κολλούν πολύ προσεχτικά και σε όλη την επιφάνεια αλουμινόχαρτο. Προσέχουν να μη σχιστεί και να καλύψει καλά όλες τις επιφάνειες, ανάγλυφες και μη. Το αλουμινόχαρτο πρέπει να είναι ελαφρά μεγαλύτερο από το όλο έργο.
- Μπογιατίζουν στη συνέχεια όλη την επιφάνεια με πυκνό μελάνι. Όταν στεγνώσει, "γυαλίζουν" τρίβοντας την επιφάνεια με μαλλί, αφήνοντας σε ορισμένους τόπους να φανεί το ασημένιο αλουμινόχαρτο και να δώσει έτσι την αίσθηση του παλιού.

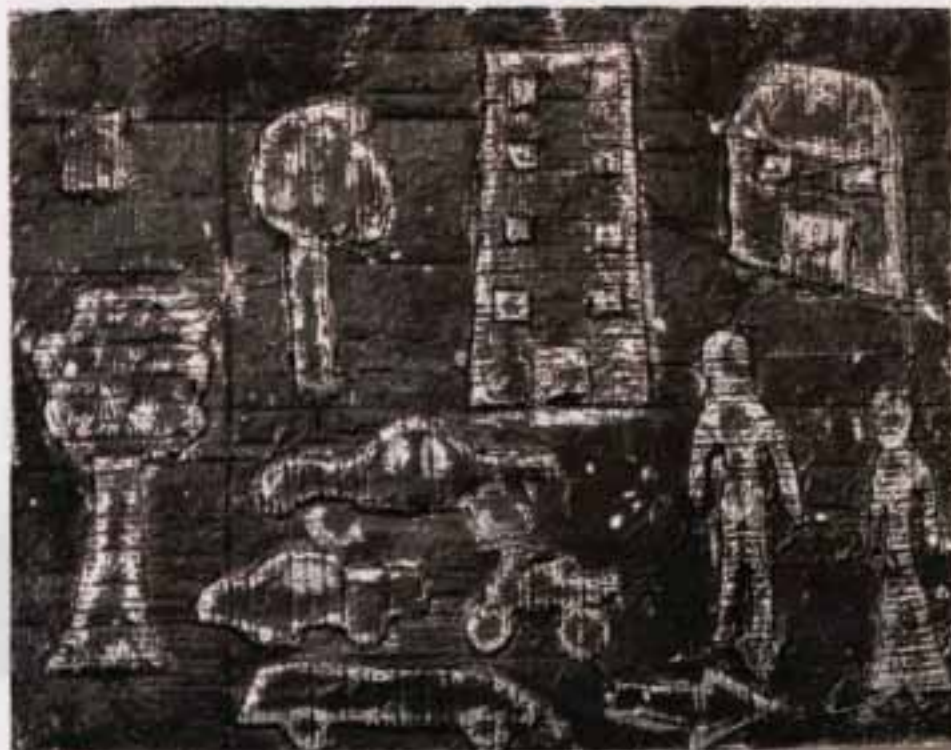

## Ελεύθερη έκφραση μετά από ανάγνωση κειμένου

### Τι χρειάζεται

- οποιοδήποτε είδος χαρτιού
- νερομπογιές
- πινέλα
- κιμωλία

### Πορεία

- Ο δάσκαλος διαβάζει στα παιδιά ένα κείμενο πεζό ή ποιητικό ή μια είδηση που προκαλεί ενδιαφέρον στα παιδιά για εικαστική έκφραση
- Ζητά από τα παιδιά να διαλέξουν ένα κομμάτι από το κείμενο και να εκφράσουν το τι αισθάνονται με κίνηση και αμέσως μετά να το εκφράσουν πάνω στο χαρτί.
- Η ζωγραφιά μπορεί να μην είναι ρεαλιστική αλλά να είναι έκφραση με ελεύθερες πινελιές για τη δημιουργία δυναμικών εφέ.
- Εφόσον η κίνηση γίνεται στον αέρα, ο δάσκαλος προτρέπει τα παιδιά να σχεδιάσουν τον ορίζοντα με κιμωλία στο κάτω μέρος του χαρτιού και μετά να ζωγραφίσουν με μπογιές, χωρίς να σχεδιάσουν πρώτα.

*Σημείωση: Συστήνεται μουσική υπόκρουση κατά τη διάρκεια της εργασίας.*

## Μουσική και Ζωγραφική

### Τι χρειάζεται

- πλαίσια διαφανειών 35 mm
- χαρτί μεμβράνη, σε διάφορα χρώματα
- χρωματιστά μελάνια
- καλαμάκια
- προβολέας διαφανειών
- κασετόφωνο

### Πορεία

- Ο δάσκαλος ζητά από τα παιδιά να ακούσουν μουσική με κλειστά τα μάτια και να προσπαθήσουν να συνδέσουν τα κομμάτια της μουσικής με κάποια χρώματα.
- Ακούγεται για δεύτερη φορά η μουσική αλλά τώρα με διακοπές στα κομμάτια όπου η διάθεση αλλάζει.
- Κάθε φορά που σταματά η μουσική, καλούνται τα παιδιά να σημειώνουν έναν αύξοντα αριθμό (αρχίζοντας από το 1) και το χρώμα ή την κίνηση που τους έρχεται στο μυαλό.
- Όταν τελειώσουν, το κάθε παιδί διαλέγει το μέρος που του άρεσε περισσότερο και πάνω στη μεμβράνη, που έχει κοπεί ειδικά για να χωρεί στο πλαίσιο, είτε κολλούν άλλα κομμάτια μεμβράνης είτε στάζουν χρωματιστό μελάνι. Στο τέλος, προβάλλουν τις διαφάνειες μαζί με τη μουσική.



## Μελέτη έργων μεγάλων ζωγράφων

Είναι γενικά παραδεκτό ότι τα παιδιά, φοιτητές, ακόμα και καλλιτέχνες μελέτησαν και μελετούν έργα άλλων καλλιτεχνών είτε αυτά είναι σε μουσεία, γκαλερί ή άλλους χώρους.

Μερικά ακόμα έργα τέχνης που τα θαυμάζουμε και σήμερα, αν τα καλοκοιτάξουμε έχουν τις ρίζες τους από το Cezanne και τον Picasso, στο Sherrie Levine.

Με αυτό δε λέμε ότι τα παιδιά θα ενθαρρυνθούν να αντιγράψουν πιστά οποιοδήποτε έργο τέχνης ή ακόμα να μιμηθούν τυφλά οποιαδήποτε τεχνική άλλου καλλιτέχνη. Η προσπάθεια αυτή, η τέχνη από την τέχνη, πηγάζει και από την άποψη ότι η τέχνη γεννιέται από το περιβάλλον και από τον εαυτό της. Και έχει σαν στόχο να βοηθήσει τα παιδιά να γνωρίσουν το έργο μεγάλων καλλιτεχνών και να συνειδητοποιήσουν κάπως τα εικαστικά στοιχεία που συνθέτουν ένα έργο τέχνης. Όλα αυτά πάντοτε σύμφωνα με το επίπεδο των παιδιών και χωρίς να γίνονται σε βάρος της δημιουργικής εργασίας και της αυτοέκφρασης.

Η όλη προσέγγιση γίνεται μέσα από καλλιτεχνικές δραστηριότητες στις οποίες δίνεται η ευκαιρία στο παιδί να γνωρίσει έργα τέχνης και καλλιτέχνες, και να ζωγραφίσει θέματα εμπνευσμένα από τα έργα αυτά. Σε πολλές μάλιστα περιπτώσεις γίνεται επέκταση όχι μόνο στον τομέα της τέχνης αλλά και του ίδιου του υλικού. Με άλλα λόγια, τα παιδιά χρησιμοποιούν και διαφορετικό υλικό από αυτό του συγκεκριμένου πίνακα που έχουν μπροστά τους.



## Εικόνες από ζάχαρη άχνη

### Τι χρειάζεται

- ζάχαρη άχνη
- χοντρό άσπρο χαρτί
- μπογιά
- πινέλα
- νερό

### Πορεία

- Τα παιδιά μπογιατίζουν πάνω στο χαρτί με μείγμα από ζάχαρη άχνη και νερό. Στάζουν σε διάφορα μέρη την μπογιά, η οποία σχηματίζει ενδιαφέροντα σχήματα.



*Σημείωση: Παίρνει αρκετή ώρα για να στεγνώσει.*





## Τύπωμα με φύλλα, φρούτα και λαχανικά

### Τι χρειάζεται

- διάφορα φύλλα αρκετά σκληρά, φρούτα (μήλα, αχλάδια κ.ά.), λαχανικά (πατάτα, κρεμμύδι, καρότο κ.ά.)
- νερομπογιά και μελάνι με βάση το νερό
- απορροφητικό χαρτί
- πινέλο

### Πορεία

- Τα παιδιά βάφουν την επιφάνεια που θέλουν και τυπώνουν σε απορροφητικό χαρτί.
- Μπορούν να δημιουργήσουν διάφορες συνθέσεις ή να χρησιμοποιήσουν το τυπωμένο χαρτί ως βάση για να ζωγραφίσουν.

*Σημείωση: Επειδή τα φρούτα και τα λαχανικά όταν κοπούν είναι υγρά, καλό είναι να σκουπίζονται πρώτα και μετά να βάφονται.*

*Να προτιμούνται φρούτα και λαχανικά που δεν είναι κατάλληλα για κατανάλωση.*









## Σχεδιάζοντας με τον Ηλεκτρονικό Υπολογιστή (Η.Υ.)

Μερικά από τα σχολεία μας τώρα έχουν Η.Υ. Ο Η.Υ. μπορεί να θεωρηθεί και να αξιοποιηθεί ως μέσο - υλικό για την ανάπτυξη δεξιοτήτων στο μάθημα της Τέχνης. Για να μπορέσει ο δάσκαλος να χρησιμοποιήσει τον Η.Υ. στη διδασκαλία του μαθήματος της Τέχνης, δεν είναι απαραίτητο να είναι ειδικός. Κάθε λογισμικό πρόγραμμα έχει πολλά χαρακτηριστικά, αλλά δε χρειάζεται να τα ξέρει όλα. Μπορεί να ξεκινήσει από τα πιο εύκολα και όταν νιώθει έτοιμος, μπορεί να προχωρήσει στα δυσκολότερα. Πρέπει όμως πάντα να είναι πρόθυμος για πείραμα.

Όταν ο δάσκαλος της Τέχνης ασχολείται με σχέδιο, χρώμα, φόρμα, υλικά κτλ. είναι καλό να ενθαρρύνει τα παιδιά να πειραματίζονται για να δουν τι μπορεί να επιτευχθεί. Με τον ίδιο τρόπο πρέπει να αντιμετωπίζει και τον Η.Υ. Τέχνη διαμέσου του Η.Υ. πρέπει να είναι μέρος του πεδίου πειραματισμού που πρέπει να προσφέρεται στα παιδιά. Είναι φανερό ότι ποτέ ο Η.Υ. δεν μπορεί να πάρει τη θέση του βασικού εργαλείου και των υλικών. Τα παιδιά δεν μπορούν να έχουν άμεση επαφή με τα υλικά - μέσα, που είναι βασικός παράγοντας της αγωγής στην Τέχνη. Για πολλά παιδιά μπορεί να αποτελέσει εμπόδιο στη δημιουργία, για άλλα μπορεί να είναι ο τρόπος για έκφραση, επικοινωνία, μάθηση. Σε άλλες περιπτώσεις η τέχνη μέσα από τον Η.Υ. μπορεί να αποτελέσει ένα βασικό παράγοντα δημιουργίας σε παιδιά με μαθησιακά ή άλλα προβλήματα.



## Stenciling

### Τι χρειάζεται

- χοντρό χαρτόνι
- μπογιές τέμπρα
- απορροφητικό χαρτί
- σφουγγαράκια

### Πορεία

- Τα παιδιά σχεδιάζουν διάφορα σχήματα στο χαρτόνι τους (σπίτια, δέντρα κ.ά.) και ακολούθως τα κόβουν.
- Τα καρφίτσωσαν σε χαρτί και περνούν από πάνω την μπογιά με σφουγγαράκι ή άλλο τρόπο.
- Αφού στεγνώσει, αφαιρούν τα σχήματα που καρφίτωσαν.
- Τα σχήματα μένουν άσπρα και βάφεται η περιοχή γύρω τους.

*Σημείωση: Υπάρχει και η αντίθετη πορεία κατά την οποία αφαιρείται το σχήμα και βάφεται η επιφάνεια που αφαιρέθηκε.*





## Μονοτυπία

### Τι χρειάζεται

- ένα κομμάτι λείας επιφάνειας (γυαλί ή λάινο ή φορμάικα ή χαρτόνι με γλασέ επιφάνεια)
- μπογιές τέμπρα (δαχτυλομπογιές)
- μελάνι με βάση το νερό
- Ξυλαράκια, μολύβι, πινέλο, χαρτόνια σκληρά, σπάγκος, κλωστή, κομμάτια από χαρτί κ.ά.
- κύλινδρος για το άπλωμα της μπογιάς
- απορροφητικό χαρτί (αχυρόχαρτο)

### Πορεία

1ος τρόπος:

- Τα παιδιά απλώνουν την μπογιά μ' έναν κύλινδρο ή χοντρό πινέλο πάνω στη λεία επιφάνεια.
- Με ένα ξυλαράκι ή μολύβι ή πινέλο σχεδιάζουν, χαράζοντας προσεχτικά τη βαμμένη επιφάνεια.
- Τοποθετούν πάνω από την επιφάνεια το χαρτί τους και το πιέζουν με προσοχή πρώτα με το χέρι και ύστερα με καθαρό κύλινδρο.

2ος Τρόπος:

- Τα παιδιά απλώνουν το μελάνι ή την μπογιά πάνω στην επιφάνειά τους.
- Πάνω στο χαρτί τους έχουν ετοιμάσει το σχέδιο που θέλουν να τυπώσουν.
- Τοποθετούν το χαρτί τους πάνω στη βαμμένη επιφάνεια με το σχέδιο προς τα πάνω και χωρίς να το πιέσουν.
- Με το μολύβι τους ή το ξυλαράκι τους πιέζουν μόνο τις γραμμές του σχεδίου τους. Οι γραμμές που πιέζονται θα είναι πιο σκούρες.



3ος τρόπος:

- Τα παιδιά τοποθετούν πάνω στη βαμμένη επιφάνεια κάποιο αντικείμενο, όπως σπάγκο, κλωστές, χαρτάκια κ.ά.
- Βάζουν το χαρτί τους από πάνω και πιέζουν. Όπου υπάρχει το αντικείμενο, η μπογιά δε θα πιάσει.

*Σημείωση: Επειδή για τη δραστηριότητα αυτή (τη μονοτυπία γενικά) χρειάζονται κάποια υλικά που λερώνουν πολύ, ο δάσκαλος θα συστήσει στα παιδιά να είναι ιδιαίτερα προσεχτικά, αφού προηγουμένως φροντίσει να κάνει επίδειξη αυτών που θα ακολουθήσουν.*





## Τύπωμα με πολυστερίνη, λάινο και ξύλο

### Τι χρειάζεται

- ένα κομμάτι πολυστερίνη ή λάινο ή μαλακό ξύλο
- μελάνι για εκτύπωση
- κύλινδρος
- εργαλεία χαρακτηριστικής
- χαρτί ανθεκτικό και απορροφητικό (ιαπωνικό)
- πινέλο

### Πορεία

- Με τα ειδικά εργαλεία και με μεγάλη προσοχή, τα παιδιά χαράσσουν στην επιφάνειά τους (λάινο, ξύλο κτλ.) το σχέδιο, που έχουν ξεσηκώσει από πριν με λαδόκολλα.
- Με έναν κύλινδρο περνούν την μπογιά πάνω από το σχέδιό τους και στη συνέχεια τυπώνουν.

*Σημείωση: Η δραστηριότητα του τυπώματος με ξύλο ή λάινο προσφέρεται μόνο για παιδιά των μεγάλων τάξεων, γιατί χρειάζεται ιδιαίτερη επιδεξιότητα στη χρήση των εργαλείων χαρακτηριστικής.*







## Κολλογραφία

### Τι χρειάζεται

- χοντρό χαρτόνι
- απορροφητικό χαρτί
- μπογιές τέμπρα (δαχτυλομπογιές)
- κύλινδρος
- πινέλο
- γόμα

### Πορεία

- Με χοντρό χαρτόνι τα παιδιά φτιάχνουν διάφορα σχήματα, τα οποία κολλούν με γόμα σε ανθεκτικό χαρτί.
- Αφού στεγνώσουν τα βάφουν.
- Τοποθετούν από πάνω απορροφητικό χαρτί και πιέζουν με καθαρό κύλινδρο.



## Γλυπτική με πέτρα

### Τι χρειάζεται

- ελαφρόπετρα (μπλοκ)
- εργαλεία ξυλουργού (ράσπα, γυαλλόχαρτο κτλ.)

### Πορεία

- Τα παιδιά μπορούν να φτιάξουν γλυπτά, σκαλίζοντας την πέτρα. Θα βοηθηθούν πολύ, αν της δραστηριότητας αυτής προηγηθεί επίσκεψη στο Αρχαιολογικό Μουσείο. Η παρατήρηση και η συζήτηση που θα ακολουθήσει θα έχουν θετικά αποτελέσματα ως προς το αποτέλεσμα της δουλειάς των παιδιών.





## Πηλός

### Τι χρειάζεται

- πηλός αγγειοπλαστικής
- διάφορα αντικείμενα (οδοντογλυφίδες, βελόνες, πιρούνι, κ.ά. για χάραξη ή τύπωμα)
- τραπέζι ή σανίδι με λεία επιφάνεια
- εφημερίδες

### Πορεία

- Τα παιδιά πιέζουν τον πηλό στις παλάμες τους, για να γίνει πιο εύπλαστος και επιλέγουν τον τρόπο με τον οποίο θα εργαστούν, αφού ο δάσκαλος τους δείξει τους πιο κάτω τρόπους:
- Τα παιδιά φτιάχνουν μια σφαίρα με τον πηλό τους. Την κρατούν με το αριστερό χέρι, ενώ με τον αντίχειρα του δεξιού τους χεριού πιέζουν τον πηλό στο μέσο, έτσι ώστε να σχηματιστεί μια τρύπα. Στη συνέχεια και με τα υπόλοιπα δάχτυλα πιέζουν τον πηλό μέσα και έξω, γυρνώντας τον κυκλικά. Έτσι, παίρνει το σχήμα και το μέγεθος που θέλουν.
- Τα παιδιά παίρνουν ένα κομμάτι πηλό και τον πιέζουν, ώστε να γίνει μια επίπεδη επιφάνεια για βάση. Ύστερα, κυλώντας με τα δάχτυλα τον πηλό πάνω σε λεία επιφάνεια, φτιάχνουν ρολά με διάμετρο 1 - 2 εκ. περίπου (βλέπε σχεδιάγραμμα 1). Αφού φτιάξουν αρκετά ρολά, τα τοποθετούν στη βάση, χτίζοντας το ένα πάνω στο άλλο (βλέπε σχεδιάγραμμα 2) και τα συγκολλούν, συμπιέζοντας με τα δάχτυλα, τόσο την εξωτερική, όσο και την εσωτερική επιφάνεια της κατασκευής τους. Μπορούν να βάλουν και πολύ αραιωμένο πηλό με το πινέλο στις δυο επιφάνειες της κατασκευής τους, αν χρειαστεί.
- Παίρνουν ένα κομμάτι πηλό και τον πιέζουν, ώστε να γίνει μια λεία

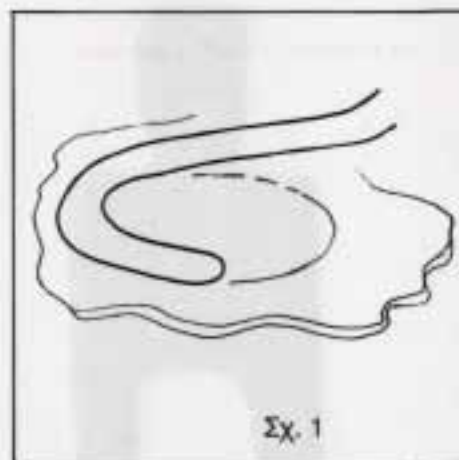

Σχ. 1

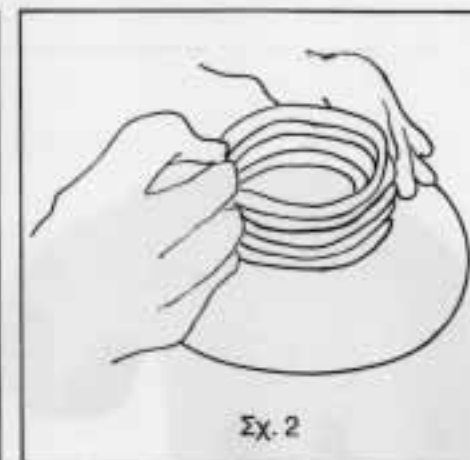

Σχ. 2

επίπεδη επιφάνεια. Χαράσσουν ή τυπώνουν πάνω ή προσθέτουν άλλα διακοσμητικά στοιχεία, πάλι από πηλό.

- Φτιάχνουν με τον πηλό επίπεδες επιφάνειες και τις κόβουν με μαχαίρι ή άλλο αιχμηρό αντικείμενο στα σχήματα που θέλουν. Χαράσσουν τις άκριές τους με αιχμηρό αντικείμενο (βελόνα, μαχαίρι, κτλ.) και τα κολλούν μαζί, πιέζοντας τις άκρες τους και βρέχοντάς τες με νερό (βλέπε σχεδιάγραμμα 3).
- Για να φτιάξουν ανθρώπινη φιγούρα, παίρνουν ένα κομμάτι πηλό, το επιμηκύνουν και ύστερα από το ίδιο κομμάτι διαμορφώνουν τα άκρα και το κεφάλι. Μετά χαράσσουν τα χαρακτηριστικά και τις λεπτομέρειες.



*Σημείωση: Προτού προχωρήσουν τα παιδιά στην κατασκευή των έργων τους (αγγεία, φιγούρες, διακοσμητικά, χαρακτηριστική και τύπωμα), είναι καλό να προηγηθεί συζήτηση για τη θέση που είχε και έχει ο πηλός στη ζωή των ανθρώπων. Επίσης, καλό είναι να προηγηθεί επίσκεψη σε μουσείο, όπου είναι δυνατό.*

*Τα πηλίνα στεγνώνουν σε σκιερό μέρος.*

*Αφού στεγνώσουν, τα παιδιά μπορούν αν θέλουν να τα βάψουν.*

*Πριν στεγνώσουν, τα παιδιά μπορούν να τα χαράξουν ή να τυπώσουν πάνω.*

*Ο πηλός για να διατηρηθεί μαλακός και ελαστικός, πρέπει να αποθηκεύεται σε μέρος που κλείνει καλά (μαύρες σακούλες νάιλον), σκοτεινό και υγρό.*

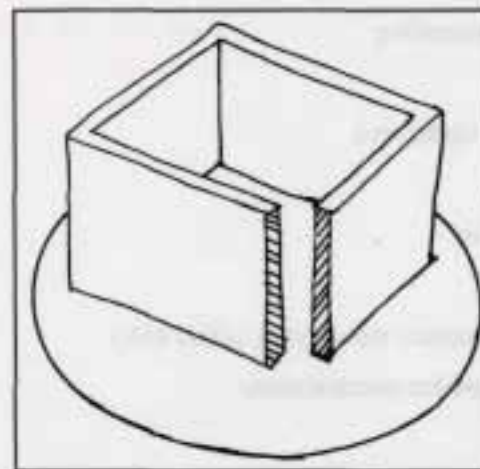

Σχ.3



## Κατασκευή βυθού με ψάρια

### Τι χρειάζεται

α. Για το βυθό

- μεγάλο χάρτινο κιβώτιο
- μπογιές
- διάφορα χρωματιστά χαρτιά
- μαχαίρι - κόπτης
- γόμα
- πινέλα

β. Για τα ψάρια

- διάφορα χρωματιστά χαρτιά
- χαρτόνια χοντρά
- μπογιές
- περιοδικά, εφημερίδες
- λαδοπαστέλ
- κομμάτια από υφάσματα
- ψαλίδι
- κλωστή ή μισίνα
- γόμα
- άλλα υλικά (κουμπιά, σφουγγάρι, μαλλί κτλ.)
- πλαστικά μπουκάλια αναψυκτικών

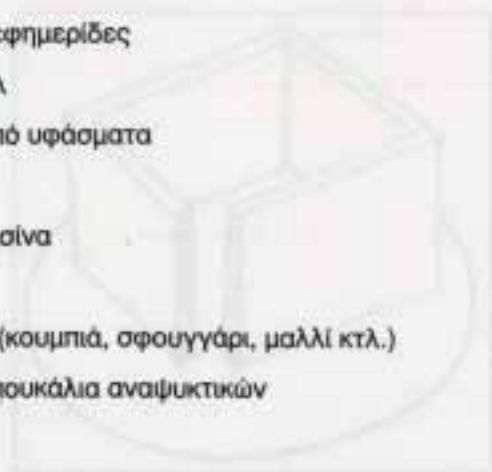

### Πορεία

Τα παιδιά χωρίζονται σε ομάδες. Παιδιά μιας ομάδας είναι υπεύθυνα για την κατασκευή του βυθού και χρησιμοποιούν το χάρτινο κιβώτιο. Το μπογιατίζουν μπλε και αφήνουν μόνο τη μια πλευρά ανοικτή. Μπορούν, αν θέλουν, να ζωγραφίσουν στα τοιχώματα κύματα ή ψάρια. Τα υπόλοιπα παιδιά είναι υπεύθυνα για την κατασκευή ψαριών (άλλα επίπεδα, άλλα τρισδιάστατα), χρησιμοποιώντας την πληθώρα των υλικών που αναφέρονται στα υλικά. Όταν τελειώσουν, άλλα ψάρια τα κολλούν στα τοιχώματα του κιβωτίου, και άλλα τα κρεμούν από την οροφή με τη βοήθεια κλωστών ή μισίνας, δημιουργώντας έτσι μια τρισδιάστατη εικόνα από το βυθό της θάλασσας.

*Σημείωση: Άλλα θέματα που μπορούν να γίνουν με τη βοήθεια του χαρτοκιβωτίου είναι η αγορά, το χωριό, το τσίρκο κ.ά.*







## Παρασκευή και χρήση χαρτοπολτού

### Τι χρειάζεται

- εφημερίδες
- γόμα PVA
- ύφασμα με αραιή ύφανση (καναβάτσο)
- λίγο λάδι

### Πορεία

Τα παιδιά, με τη βοήθεια του δασκάλου, παρασκευάζουν το χαρτοπολτό ως εξής:

- Κόβουν τις εφημερίδες σε μικρά κομμάτια.
- Αφήνουν τα κομμάτια στο νερό για μια νύκτα.
- Χρησιμοποιούν το ύφασμα σαν σουρωτήρι, για να τα στραγγίσουν.
- Προσθέτουν μια κουταλιά γόμα PVA για κάθε 4 φύλλα εφημερίδας.
- Ανακατεύουν το μείγμα, μέχρι να πάρει τη μορφή πηλού. Μπορούν να προσθέσουν μια κουταλιά λάδι.
- Τα παιδιά κατασκευάζουν διάφορα αντικείμενα, όπως φρούτα και άλλα διακοσμητικά, καθώς και φιγούρες, γλυπτά κτλ.
- Όταν στεγνώσουν, μπορούν να τα σκαλίσουν και να τα βάψουν με χρώματα που έχουν σαν βάση τη γόμα PVA.

*Σημείωση: Για πιο γρήγορη διαδικασία μπορεί να χρησιμοποιηθεί άλλο είδος λεπτού χαρτού.*















