

ΥΠΟΥΡΓΕΙΟ ΠΑΙΔΕΙΑΣ, ΑΘΛΗΤΙΣΜΟΥ ΚΑΙ ΝΕΟΛΑΙΑΣ  
ΔΙΕΥΘΥΝΣΗ ΜΕΣΗΣ ΤΕΧΝΙΚΗΣ ΚΑΙ ΕΠΑΓΓΕΛΜΑΤΙΚΗΣ ΕΚΠΑΙΔΕΥΣΗΣ  
ΚΑΙ ΚΑΤΑΡΤΙΣΗΣ

ΕΝΙΑΙΑ ΓΡΑΠΤΗ ΑΞΙΟΛΟΓΗΣΗ Α' ΤΕΤΡΑΜΗΝΟΥ 2022-2023

Β' ΤΑΞΗΣ ΤΕΣΕΚ

ΣΕΙΡΑ Α'

ΗΜΕΡΟΜΗΝΙΑ : Δευτέρα, 23 Ιανουαρίου 2023

ΕΞΕΤΑΖΟΜΕΝΟ ΜΑΘΗΜΑ: Τεχνολογία Ξύλου και Επίπλου II

ΚΩΔΙΚΟΣ ΜΑΘΗΜΑΤΟΣ : ex 201

ΣΥΝΟΛΙΚΗ ΔΙΑΡΚΕΙΑ ΓΡΑΠΤΗΣ ΕΞΕΤΑΣΗΣ: 90' λεπτά

ΤΟ ΕΞΕΤΑΣΤΙΚΟ ΔΟΚΙΜΙΟ ΑΠΟΤΕΛΕΙΤΑΙ ΑΠΟ ΔΕΚΑ (10) ΣΕΛΙΔΕΣ

**ΟΔΗΓΙΕΣ** (για τους εξεταζόμενους)

1. Να απαντήσετε **ΟΛΑ** τα ερωτήματα πάνω στο εξεταστικό δοκίμιο.
2. Το δοκίμιο αποτελείται από τρία μέρη (Α', Β' και Γ').
3. Να μη γράψετε πουθενά το όνομα σας στο εξεταστικό δοκίμιο εκτός του καθορισμένου χώρου στο χαρτονάκι που σας έχει δοθεί.
4. Να απαντήσετε σε όλα τα θέματα μόνο με πένα χρώματος μπλε ανεξίτηλης μελάνης. Μολύβι επιτρέπεται, μόνο αν το ζητάει η εκφώνηση, και μόνο για σχήματα, πίνακες, διαγράμματα κλπ.
5. Απαγορεύεται η χρήση διορθωτικού υγρού και διορθωτικής ταινίας.
6. Επιτρέπεται η χρήση μη προγραμματιζόμενης υπολογιστικής μηχανής.

**ΣΑΣ ΕΥΧΟΜΑΣΤΕ ΚΑΛΗ ΕΠΙΤΥΧΙΑ**

**ΜΕΡΟΣ Α΄: Αποτελείται από Δέκα (10) ερωτήσεις.  
Κάθε ορθή απάντηση βαθμολογείται με τρεις (3) μονάδες.**

**Ακολουθούν ερωτήσεις πολλαπλών επιλογών.  
Να επιλέξετε και να υπογραμμίσετε τη σωστή απάντηση.  
Για κάθε ερώτηση υπάρχει μόνο μια (1) σωστή απάντηση.**

- 1. Στο δισκοπρίονο διαστάσεων ο παράλληλος οδηγός βρίσκεται:**
  - A.** Μπροστά και πιο πάνω από τον δίσκο.
  - B.** Πίσω και πιο κάτω από τον δίσκο.
  - Γ.** Παράλληλα με τον δίσκο.
  - Δ.** Εγκάρσια ως προς τον δίσκο.
  
- 2. Τα ξυλουργικά μηχανήματα σε ένα εργοστάσιο μαζικής παραγωγής πρέπει να είναι τοποθετημένα με βάση τον πιο κάτω τρόπο:**
  - A.** Από το πιο φθηνό στο πιο ακριβό.
  - B.** Από το πιο μεγάλο στο πιο μικρό.
  - Γ.** Σύμφωνα με την τιμή που θα πουληθεί.
  - Δ.** Σύμφωνα με την πορεία επεξεργασίας του προϊόντος.
  
- 3. Οι τρεις (3) τομές που μπορούν να γίνουν με τη χρήση του δισκοπρίονου διαστάσεων είναι:**
  - A.** Τρύπημα, Άνοιγμα κινισιάς και Διάμεσος πριονισμός.
  - B.** Λοξοτομή, Τρύπες μόρσου και Διάμεσος πριονισμός.
  - Γ.** Ξεγύρισμα, Άνοιγμα κινισιάς και Άνοιγμα κοιλοτήτων.
  - Δ.** Κανένα από τα πιο πάνω.
  
- 4. Κατά την τόννευση σε ξυλουργικό τόρνο, χρησιμοποιούνται τα κέντρα που:**
  - A.** Εφαρμόζονται στην άτρακτο και στο τραπέζι εργασίας.
  - B.** Εφαρμόζονται στον κεντροφορέα και στο τραπέζι εργασίας.
  - Γ.** Εφαρμόζονται στην άτρακτο και στον κεντροφορέα.
  - Δ.** Κανένα από τα πιο πάνω.

5. Τα εργατικά ατυχήματα οφείλονται:

- A. Στον ίδιο τον εργαζόμενο.
- B. Στο περιβάλλον εργασίας του και στα μέσα παραγωγής.
- Γ. Σε απρόβλεπτα γεγονότα.
- Δ. Όλα τα πιο πάνω.

6. Να γράψετε τέσσερα (4) από τα κύρια μηχανήματα που χρειάζονται για την κατασκευή/κατεργασία ποδιών μιας απλής καρέκλας με στρογγυλά πόδια.

- α. ....
- β. ....
- γ. ....
- δ. ....

7. Να γράψετε τέσσερα (4) αντικείμενα που μπορούμε να φτιάξουμε στον τόρνο με την τórνευση μεταξύ των κέντρων.

- α. ....
- β. ....
- γ. ....
- δ. ....

Ακολουθούν προτάσεις ΣΩΣΤΟ / ΛΑΘΟΣ.

Μετά από κάθε πρόταση, να υπογραμμίσετε το ΣΩΣΤΟ εάν η δήλωση είναι Ορθή και ΛΑΘΟΣ εάν η δήλωση είναι Λανθασμένη.

8. α) Όταν έχουμε να κάνουμε τραβήγματα σε πολλά καμπύλα ξύλα, που έχουν το ίδιο σχήμα και διαστάσεις, τότε χρειάζεται να χρησιμοποιήσουμε καλούπι, για να εκτελέσουμε την εργασία πιο γρήγορα και με ακρίβεια.

**ΣΩΣΤΟ / ΛΑΘΟΣ**

**β)** Το αλυσοδράπανο, η σμίλα και το οριζόντιο τράπανο συγκαταλέγονται στα μηχανήματα μαζικής παραγωγής και μπορούν να κόψουν εγκάρσια αλλά και παράλληλα.

**ΣΩΣΤΟ / ΛΑΘΟΣ**

**γ)** Η διαχωριστική λάμα που υπάρχει στα δισκοπρίονα βρίσκεται δίπλα από τον δίσκο.

**ΣΩΣΤΟ / ΛΑΘΟΣ**

**δ)** Μερικά ξυλουργικά μηχανήματα λέγονται «σύνθετα μηχανήματα», γιατί μ' αυτά μπορούν να εκτελεστούν διάφοροι τύποι εργασίας.

**ΣΩΣΤΟ / ΛΑΘΟΣ**

**9. α)** Όταν επεξεργαζόμαστε ένα τεμάχιο ξύλου στο ξυλουργικό μηχάνημα που ονομάζουμε σβούρα, ρυθμίζουμε μόνο τον κάθετο άξονα όπου τοποθετούνται τα κοπτικά εργαλεία.

**ΣΩΣΤΟ / ΛΑΘΟΣ**

**β)** Όταν πρόκειται να αγοράσουμε ένα καινούργιο διαμαντένιο δίσκο, πρέπει να ξέρουμε μόνο τη διάμετρο της τρύπας που βρίσκεται σε αυτόν.

**ΣΩΣΤΟ / ΛΑΘΟΣ**

**γ)** Στα μηχανοκίνητα δράπανα του ξυλουργικού εργαστηρίου ανήκουν: Το επιτραπέζιο δράπανο, το δράπανο στήλης, το οριζόντιο δράπανο και η σμίλα.



**ΣΩΣΤΟ / ΛΑΘΟΣ**

**δ)** Το ξυλουργικό μηχάνημα (κάθετος δίσκος) δεν είναι σύνθετο μηχάνημα.

**ΣΩΣΤΟ / ΛΑΘΟΣ**

10. Ακολουθεί ο Πίνακας Αρ.1 με φωτογραφίες από τρία (3) κοπτικά εργαλεία σβούρας.

Στον Πίνακα Αρ.1 να γράψετε στο κατάλληλο σημείο την κατηγορία του κάθε κοπτικού εργαλείου.

Πίνακας Αρ.1	
<u>Φωτογραφία κοπτικού εργαλείου</u>	<u>Κατηγορία κοπτικού εργαλείου</u>
	<p>.....</p> <p>.....</p>
	<p>.....</p> <p>.....</p>
	<p>.....</p> <p>.....</p>

ΤΕΛΟΣ ΜΕΡΟΥΣ Α΄  
ΑΚΟΛΟΥΘΕΙ ΤΟ ΜΕΡΟΣ Β΄

**ΜΕΡΟΣ Β΄: Αποτελείται από τέσσερις (4) ερωτήσεις.  
Κάθε ορθή απάντηση βαθμολογείται με δέκα (10) μονάδες.**

**11. Πάνω σε ένα διαμαντόδισκο αναγράφονται κάποιες διαστάσεις, όπως 360 X 4 X 30 X 3- T 65.**

**Στον πιο κάτω πίνακα να επεξηγήσετε την έννοια των αριθμών αυτών.**

Διαστάσεις	Επεξήγηση
360	
4	
30	
3	
T 65	

**12. Να γράψετε (5) πέντε κανόνες ασφαλείας που πρέπει να τηρούνται μέσα σε ένα ξυλουργικό εργαστήριο.**

- α. ....
- β. ....
- γ. ....
- δ. ....
- ε. ....

**13. Να γράψετε (5) πέντε κατεργασίες που γίνονται με τη βοήθεια και χρήση των ιδιοσυσκευών σε ένα δισκοπρίονο ή δισκοπρίονο διαστάσεων.**

- α. ....
- β. ....
- γ. ....
- δ. ....
- ε. ....

14. Στον πιο κάτω Πίνακα Αρ.2, να αναγνωρίσετε και να ονομάσετε πέντε (5) από τα δώδεκα (12) αριθμημένα μέρη του πιο κάτω μηχανήματος.

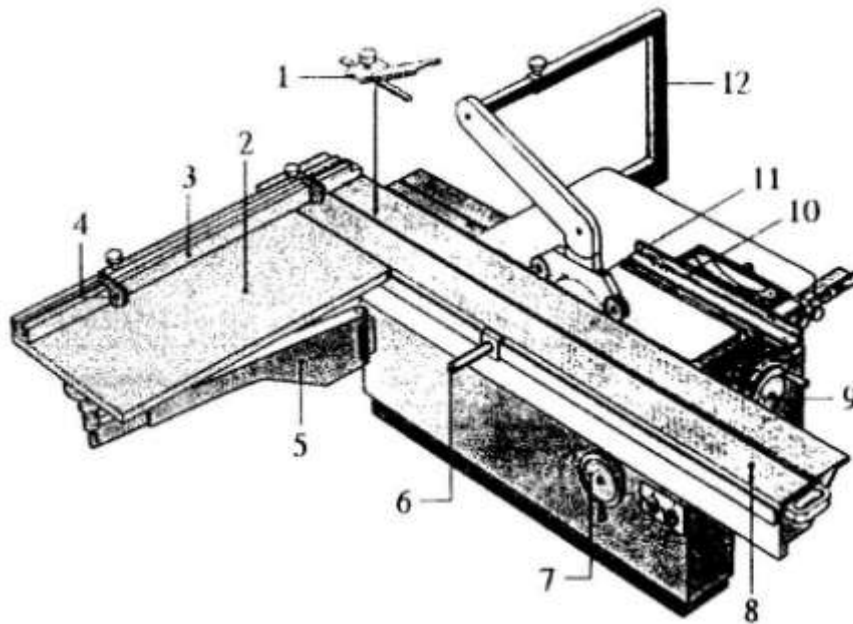

Δίσκος διαστάσεων

Πίνακας Αρ.2		
A/A	Μέρος	Ονομασία μέρους μηχανήματος
1.	Αρ. ....	
2.	Αρ. ....	
3.	Αρ. ....	
4.	Αρ. ....	
5.	Αρ. ....	

ΤΕΛΟΣ ΜΕΡΟΥΣ Β΄  
ΑΚΟΛΟΥΘΕΙ ΤΟ ΜΕΡΟΣ Γ΄

**ΜΕΡΟΣ Γ΄: Αποτελείται από δύο (2) ερωτήσεις.**

**Κάθε ορθή απάντηση βαθμολογείται με δεκαπέντε (15) μονάδες.**

**15.** Ανάλογα με το είδος του υλικού που θα λειανθεί και την ποιότητα λείανσης που θέλουμε να επιτύχουμε, πρέπει να κάνουμε ορθή επιλογή της ταινίας γυαλόχαρτου που θα χρησιμοποιήσουμε.

Οι ταινίες γυαλόχαρτου κατηγοριοποιούνται από Πολύ Χοντρά μέχρι Πολύ Ψιλά και με αριθμητικά νούμερα ως εξής:

«Αριθμός 40, Αριθμός 50 - 80, Αριθμός 80 - 120, Αριθμός 120 - 180 και Αριθμός 240 - 600».

**Από τις πιο πάνω ταινίες γυαλόχαρτου να επιλέξετε και να αντιστοιχήσετε στον πιο κάτω Πίνακα Αντιστοίχισης Αρ.1, τον αριθμό ταινίας γυαλόχαρτου, ανάλογα με τη χρήση του που περιγράφεται στον πίνακα.**

<b>Πίνακας Αντιστοίχισης Αρ.1</b>	
<b>Αριθμός ταινίας γυαλόχαρτου</b>	<b>Περιγραφή Χρήσης</b>
.....	Τρίψιμο επιφανειών που έτυχαν επεξεργασίας με σπάτουλα. Δεύτερο τρίψιμο αυτούσιας ξυλείας. Πρώτο τρίψιμο τεχνητής ξυλείας.
.....	Αφαίρεση παλαιού στρώματος μπογιάς ή άλλου υλικού αποπεράτωσης. Πρώτο τρίψιμο αυτούσιας ξυλείας.
.....	Για πολύ χοντρό τρίψιμο.
.....	Ψιλό τρίψιμο αυτούσιας και τεχνητής ξυλείας. Δεύτερο τρίψιμο επιφανειών που έτυχαν επεξεργασίας με σπάτουλα.
.....	Πολύ ψιλό τρίψιμο αυτούσιας και τεχνητής ξυλείας. Τρίψιμο επιφανειών που επιστρώθηκαν με υλικά αποπεράτωσης.



16. Για να επιτυγχάνεται μεγάλη παραγωγή, ποιότητα εργασίας και ασφάλεια των εργαζομένων, πρέπει το εργαστήριο/μηχανουργείο επεξεργασίας ξύλου της επιχείρησης να είναι καλά οργανωμένο.

**Να γράψετε πέντε (5) από τα στοιχεία που πρέπει να λαμβάνουμε υπόψη όταν πρόκειται να αγοράσουμε καινούργια μηχανήματα σε ένα εργαστήριο/μηχανουργείο επεξεργασίας ξύλου.**

α. ....

.....

β. ....

.....

γ. ....

.....

δ. ....

.....

ε. ....

.....

**ΤΕΛΟΣ ΜΕΡΟΥΣ Γ΄  
- ΤΕΛΟΣ ΕΞΕΤΑΣΤΙΚΟΥ ΔΟΚΙΜΙΟΥ -**

## **ΠΡΟΧΕΙΡΟ**

Η σελίδα αυτή είναι για πρόχειρη χρήση και **δε βαθμολογείται.**