

ΥΠΟΥΡΓΕΙΟ ΠΑΙΔΕΙΑΣ, ΑΘΛΗΤΙΣΜΟΥ

ΚΑΙ ΝΕΟΛΑΙΑΣ

ΔΙΕΥΘΥΝΣΗ ΑΝΩΤΕΡΗΣ ΕΚΠΑΙΔΕΥΣΗΣ

ΥΠΗΡΕΣΙΑ ΕΞΕΤΑΣΕΩΝ

ΠΑΓΚΥΠΡΙΕΣ ΕΞΕΤΑΣΕΙΣ ΠΡΟΣΒΑΣΗΣ 2023

ΜΑΘΗΜΑ : **ΑΡΧΙΤΕΚΤΟΝΙΚΟ - ΤΕΧΝΙΚΟ ΣΧΕΔΙΟ (23)**

ΗΜΕΡΟΜΗΝΙΑ : **ΠΕΜΠΤΗ, 22 ΙΟΥΝΙΟΥ 2023**

ΩΡΑ : **8:00 – 11:00**

Το εξεταστικό δοκίμιο αποτελείται από τρεις (3) σελίδες Α4 και πέντε (5) φύλλα σχεδίασης Α3.

Ο κάθε εξεταζόμενος και η κάθε εξεταζόμενη να εφοδιαστεί με τα πιο κάτω:

- Το εξεταστικό δοκίμιο
- Ένα έντυπο χαρτονάκι Α4 στο οποίο, αφού συμπληρώσουν τα στοιχεία τους, να επισυναφθούν και τα πέντε (5) φύλλα σχεδίασης Α3.

ΟΔΗΓΙΕΣ

Το εξεταστικό δοκίμιο περιλαμβάνει δύο (2) μέρη, Α' και Β'.

Να λύσετε όλες τις ασκήσεις στα πέντε φύλλα σχεδίασης Α3.

1. Να συμπληρώσετε τα στοιχεία σας **με μπλε μελάνι** στο έντυπο Α4 και στα πέντε (5) φύλλα σχεδίασης.
2. Να προσέξετε τη διάταξη των σχεδίων στο κάθε φύλλο σχεδίασης.
3. Να προσέξετε τη γραμμογραφία, τα γράμματα, τους αριθμούς και τους συμβολισμούς.
4. Να προσέξετε την όλη εμφάνιση και την καθαρότητα των σχεδίων σας.
5. Οι βοηθητικές γραμμές να παραμείνουν στα σχέδια.
6. Διαστάσεις που δεν αναφέρονται, να υπολογιστούν σε συνάρτηση με τις δοσμένες διαστάσεις.
7. Επιτρέπεται η χρήση κλιμακόμετρου.
8. Επιτρέπεται η χρήση μη προγραμματιζόμενης υπολογιστικής μηχανής.

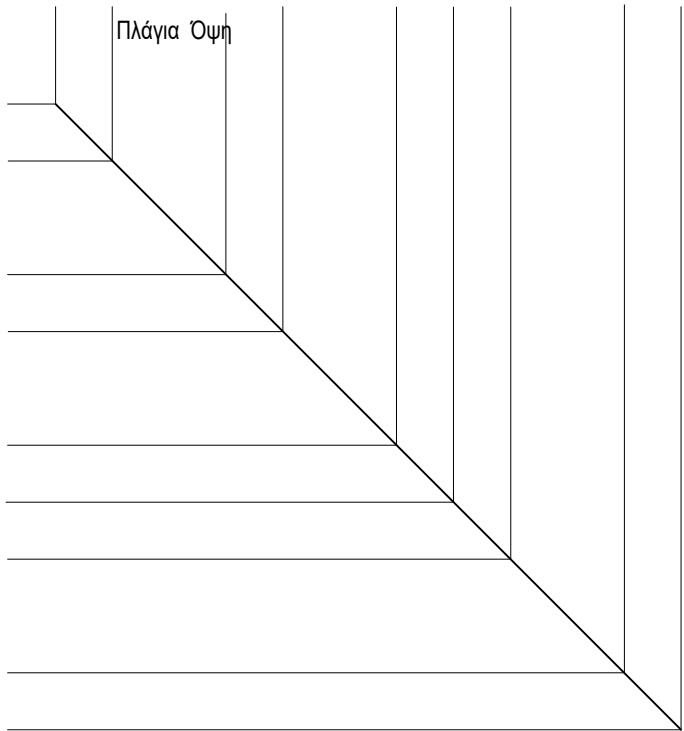
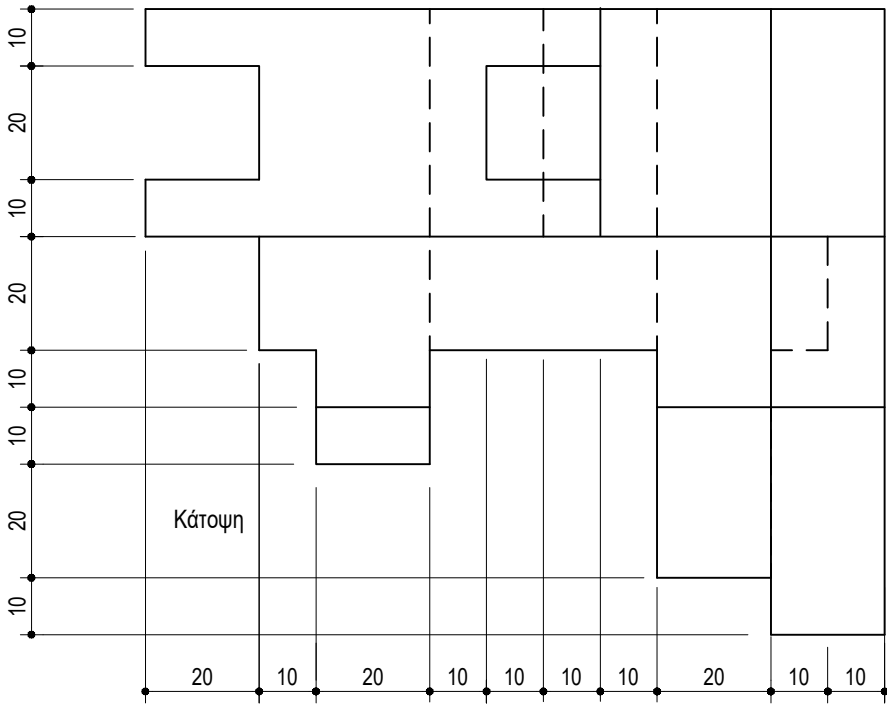
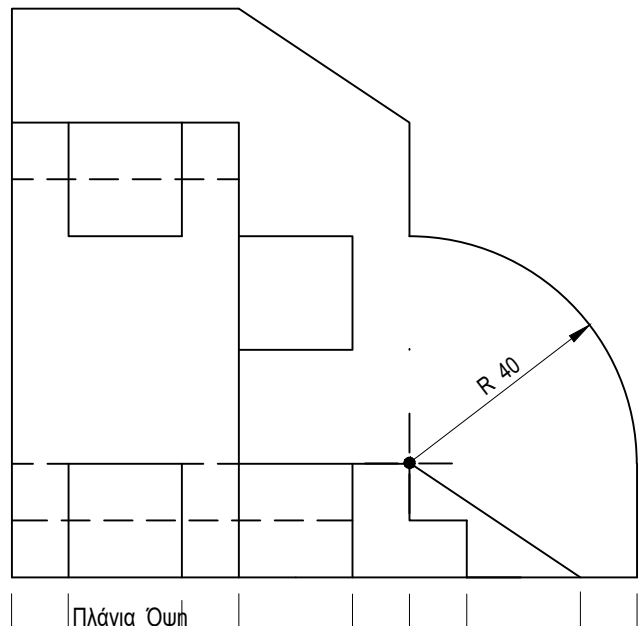
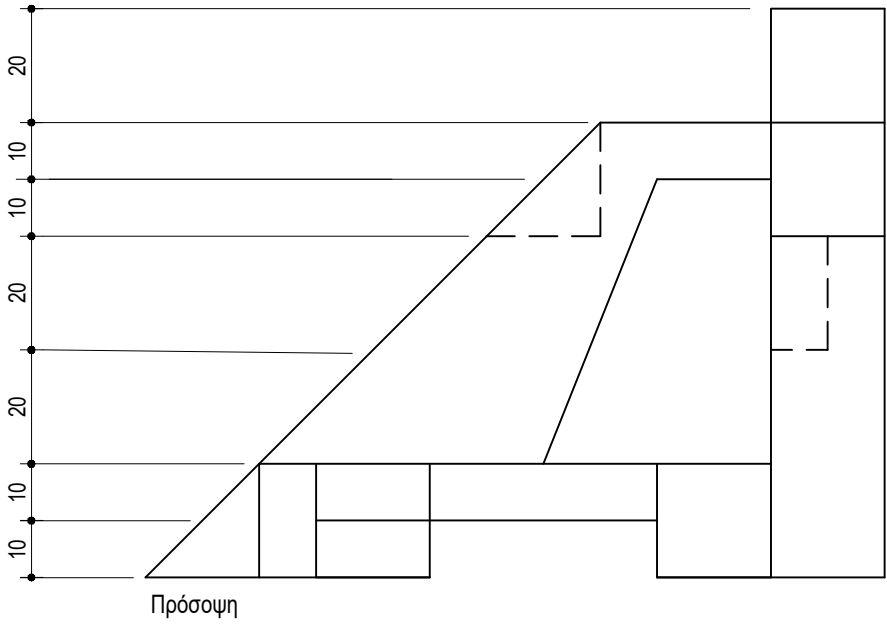

ΠΑΡΑΡΤΗΜΑ 2

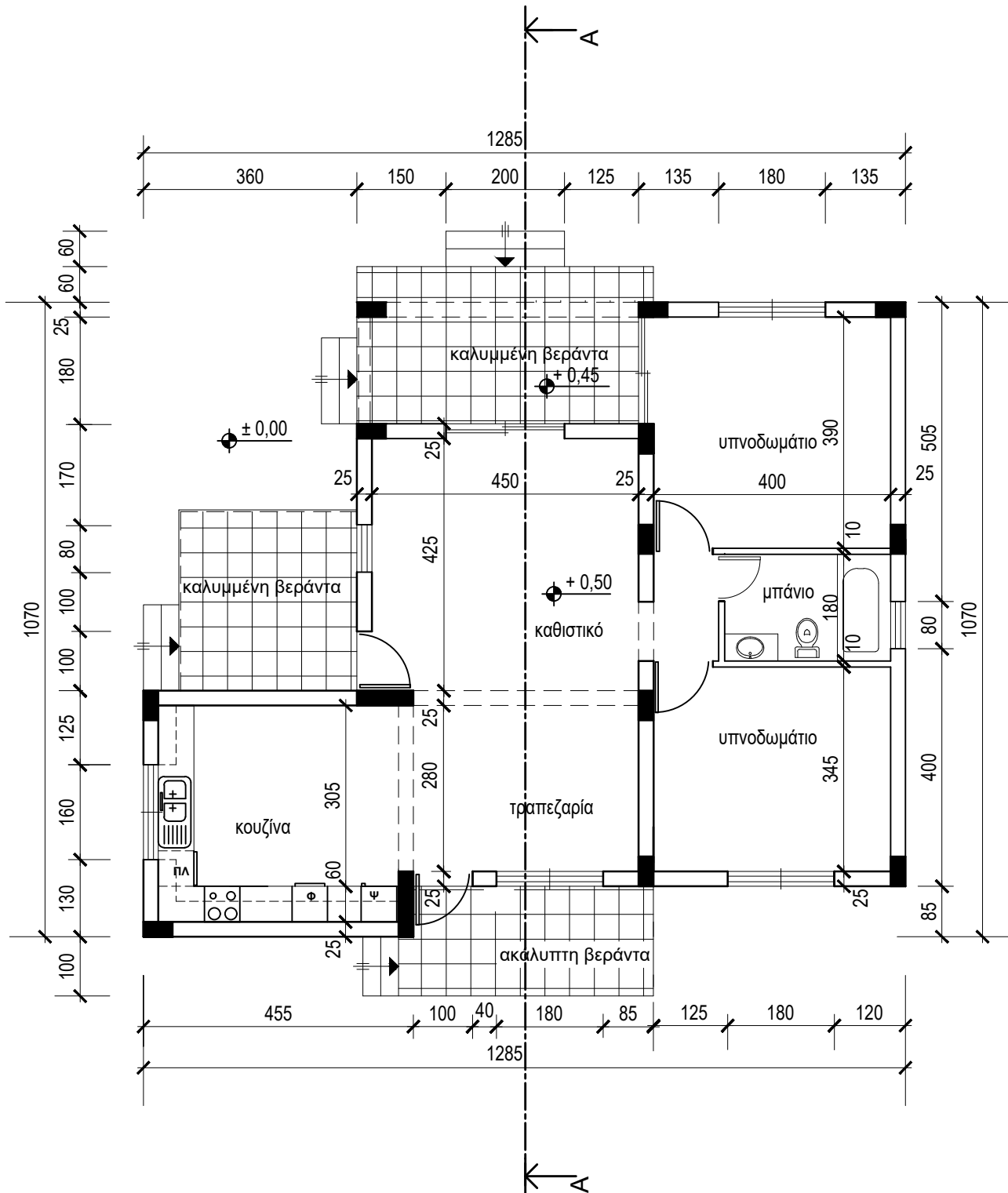

ΚΑΤΟΨΗ

κλίμακα 1:100

ΑΣΚΗΣΗ 1(α) (μονάδες 15)

Εξαγωνικό πρίσμα με πλευρά βάσης **30 mm** και ύψος **80 mm**, τέμνεται από επίπεδο τομής **X-X'**. Το επίπεδο τομής σχηματίζει γωνία 45° με το οριζόντιο επίπεδο όπως φαίνεται στο σχήμα.

Σημείωση :

Συστήνεται να αναγράφονται τα απαραίτητα γράμματα.

- Να σχεδιάσετε σε κλίμακα **1:1**, την πρόσοψη, την κάτοψη, την πλάγια όψη και την πραγματική τομή του τεμνόμενου πρίσματος
- Να γραμμοσκιάσετε τα τεμνόμενα επίπεδα (τομές)
- Να αναγράψετε τους τίτλους(πρόσοψη, κάτοψη, πλάγια όψη, πραγματική τομή)

ΕΠΩΝΥΜΟ :

ΟΝΟΜΑ :

ΚΩΔΙΚΟΣ ΥΠΟΨΗΦΙΟΥ :

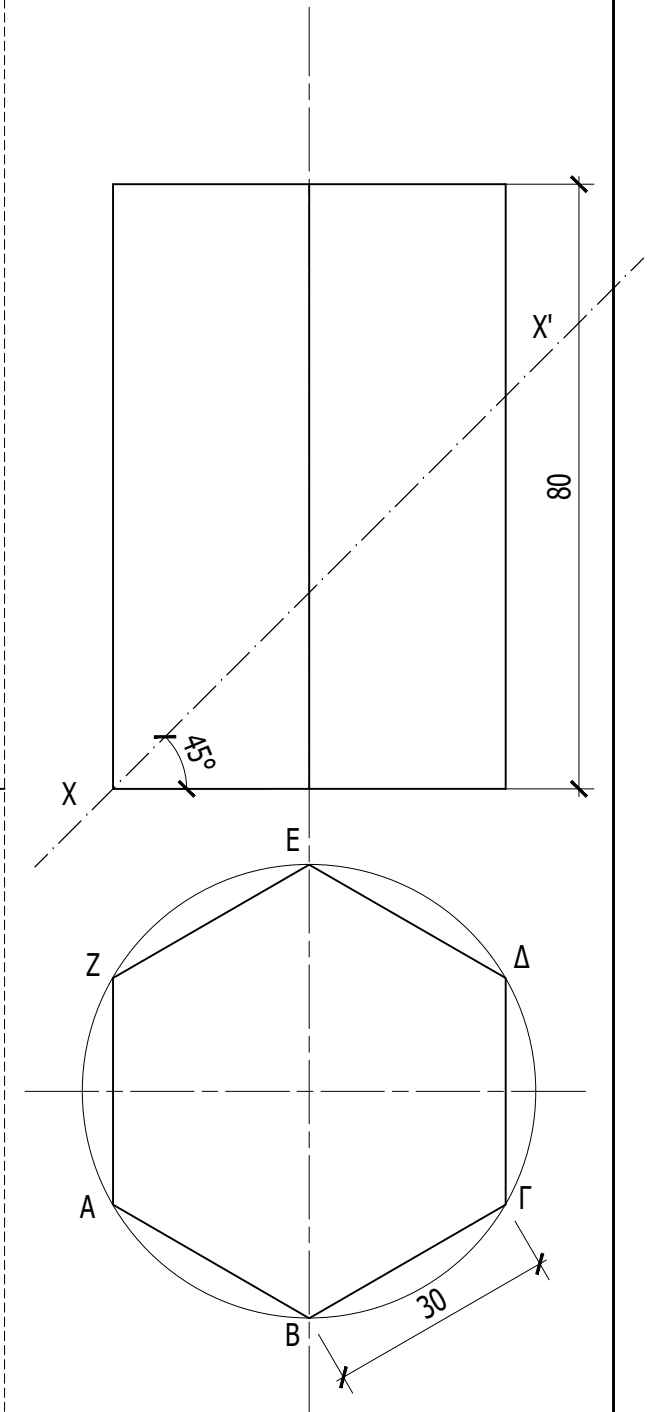
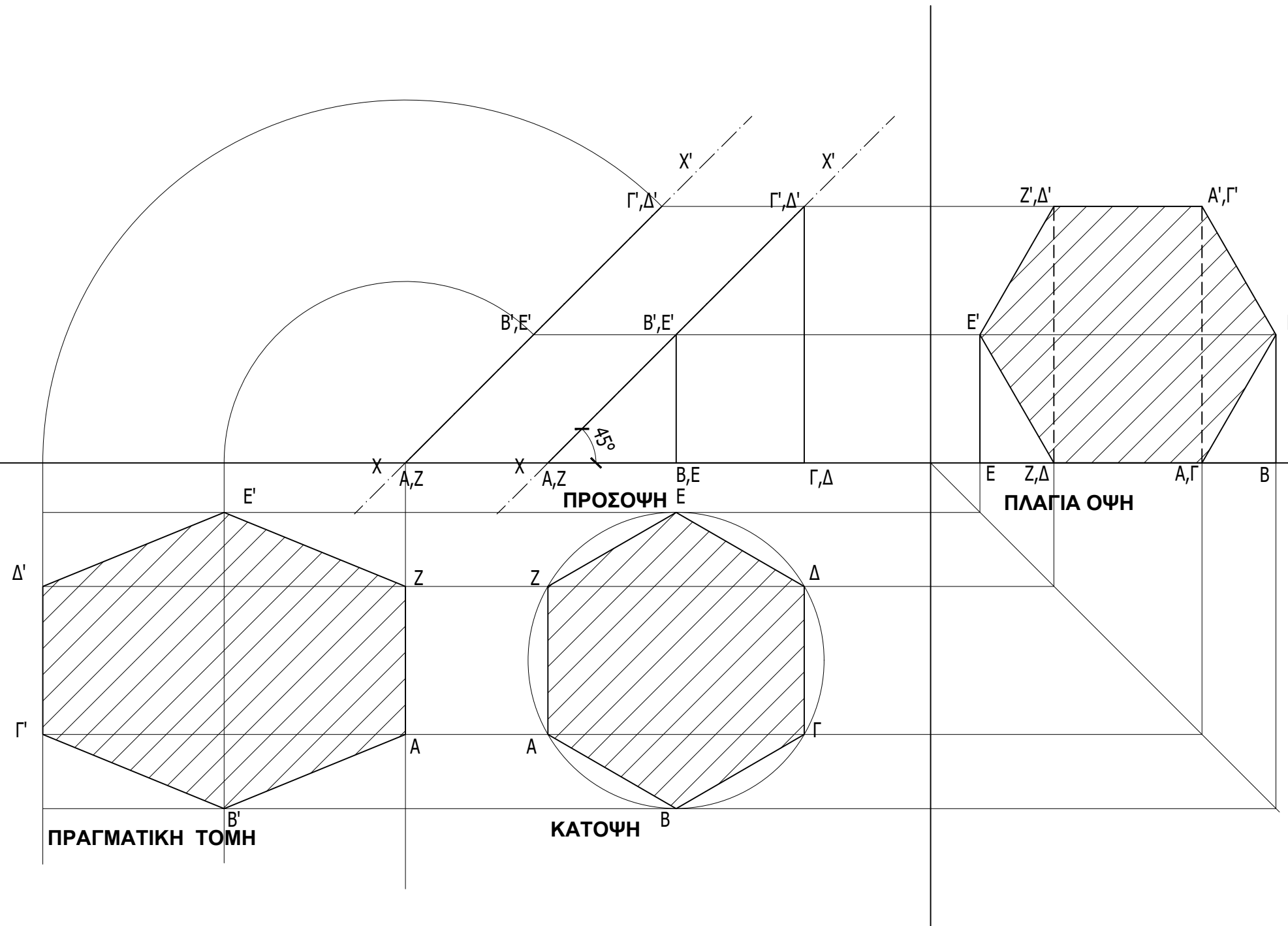

ΑΣΚΗΣΗ 1(β) (μονάδες 10)

- Να σχεδιάσετε σε κλίμακα **1:1**, το ανάπτυγμα του τεμνόμενου εξαγωνικού πρίσματος της άσκησης 1(α)
- Να γραμμοσκιάσετε το επίπεδο της πραγματικής τομής

Σημείωση :

Συστήνεται να αναγράφονται τα απαραίτητα γράμματα.

ΕΠΩΝΥΜΟ :

ΟΝΟΜΑ :

ΚΩΔΙΚΟΣ ΥΠΟΨΗΦΙΟΥ :

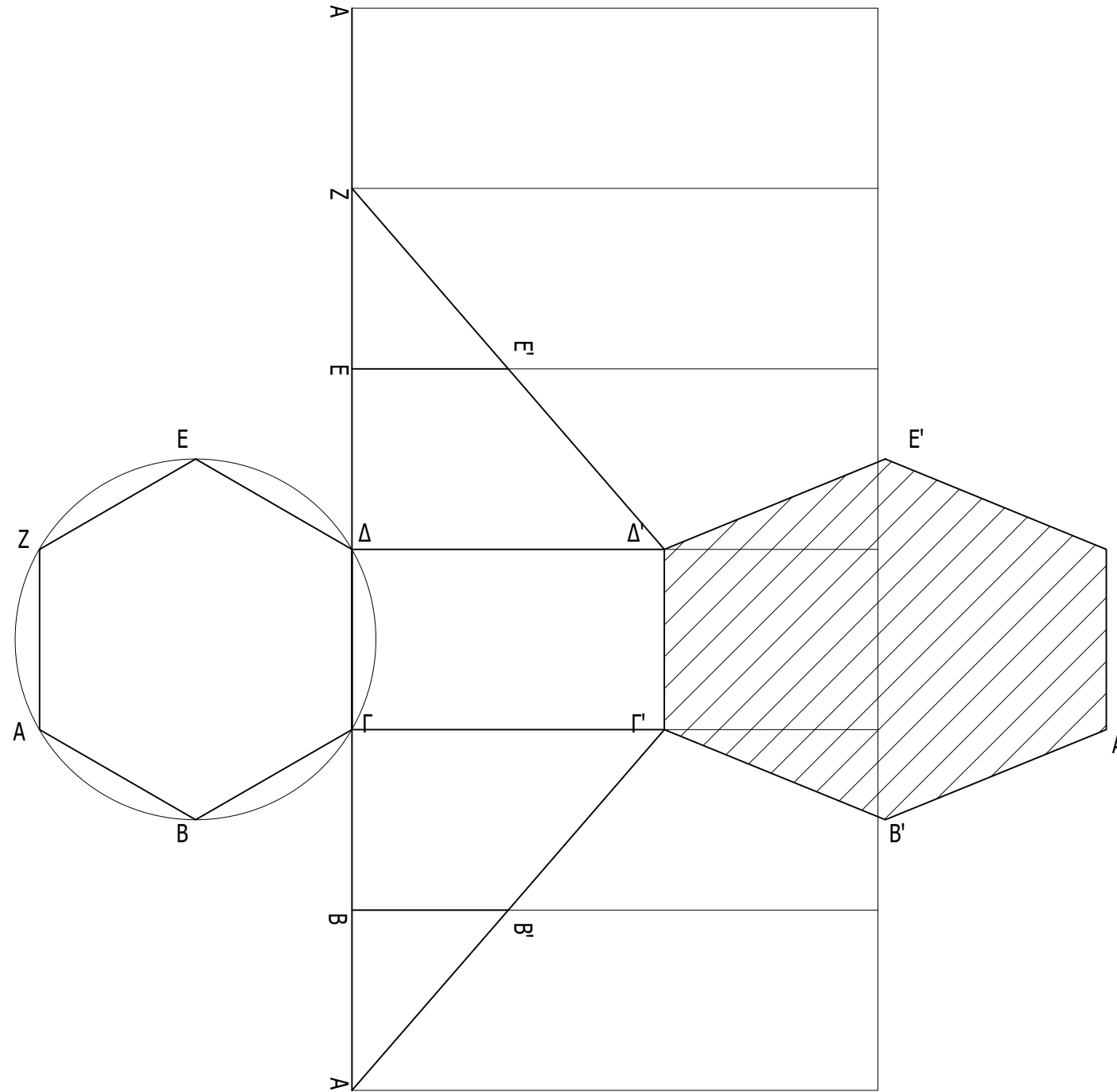

ΑΝΑΠΤΥΓΜΑ

ΑΣΚΗΣΗ 3 (30 μονάδες)

Στο Παράρτημα 1, δίνεται η ορθογραφική προβολή στερεού εκτός κλίμακας.

Να σχεδιάσετε, σε κλίμακα **1:1**, την ισομετρική προβολή του στερεού, με την πρόσοψη στο δεξιό ισομετρικό άξονα.

Σημειώσεις :

- Οι διαστάσεις δίνονται σε χιλιοστά (mm).
- Συστήνεται να φαίνονται οι βοηθητικές γραμμές στη μέθοδο σχεδίασης του κύκλου.

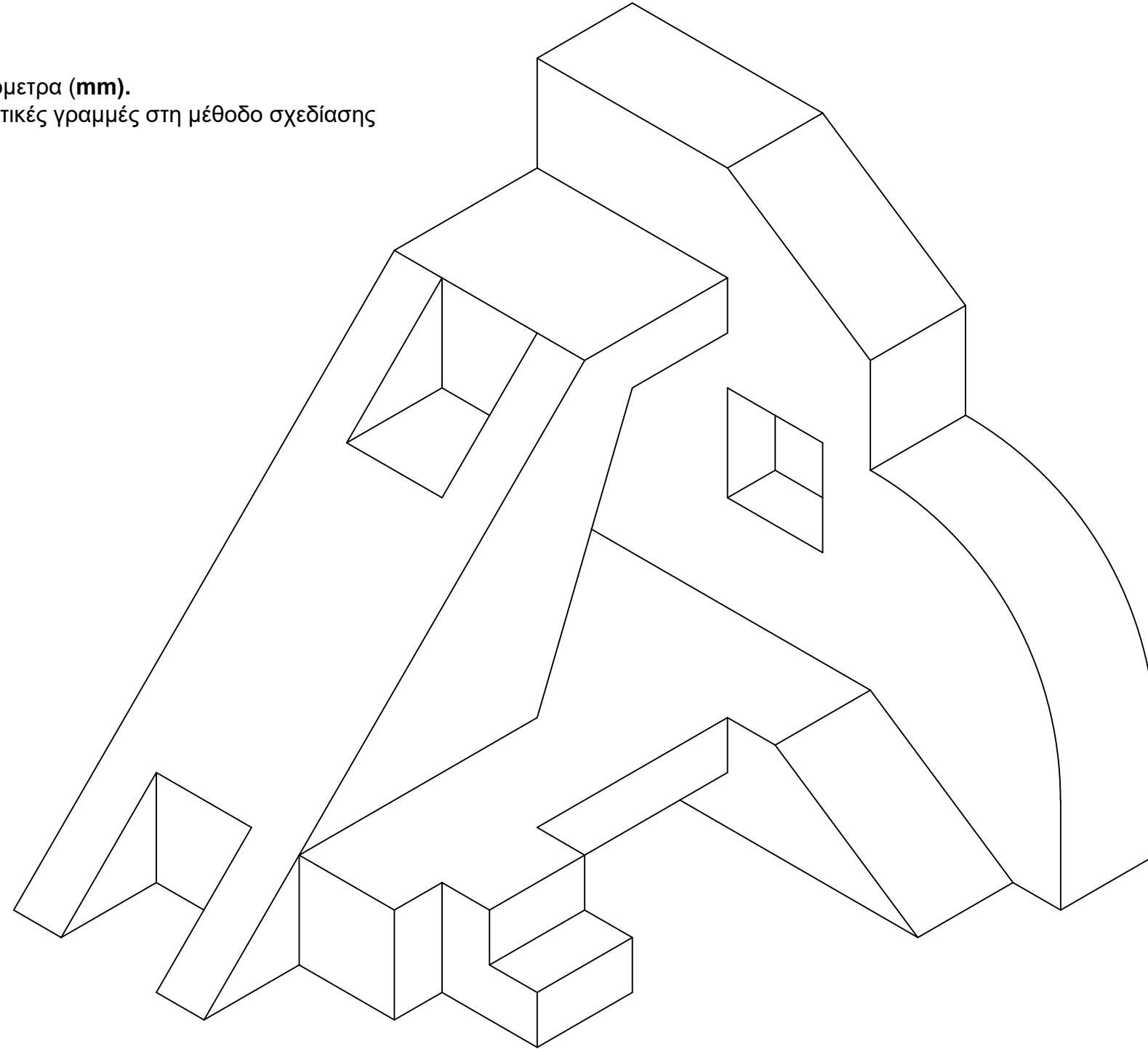

ΕΠΩΝΥΜΟ :

ΟΝΟΜΑ :

ΚΩΔΙΚΟΣ ΥΠΟΨΗΦΙΟΥ :

ΑΣΚΗΣΗ 4 (30 μονάδες)

Στο Παράρτημα 2, δίνεται η κάτοψη κατοικίας σε κλίμακα 1:100.

- α) Να σχεδιάσετε σε κλίμακα **1:50**, την **τομή Α - Α** της κατοικίας, λαμβάνοντας υπόψη όλες τις πληροφορίες που δίνονται στις σημειώσεις και στο τμήμα της τυπικής τομής.
- β) Να αναγράψετε τα απαραίτητα υψόμετρα (υψόμετρο εδάφους, δαπέδου βεράντας, δαπέδου εσωτερικού χώρου, πάνω μέρους πλάκας οροφής και στηθαίου οροφής).
- γ) Να αναγράψετε τον τίτλο και την κλίμακα του σχεδίου.

Σημειώσεις :

- Οι διαστάσεις δίνονται σε **εκατοστόμετρα (cm)** και τα υψόμετρα σε **μέτρα (m)**. Όπου δεν αναγράφονται οι διαστάσεις να υπολογιστούν σε συνάρτηση με τις δοσμένες διαστάσεις.
- Το ύψος της πάνω πλευράς των ανοιγμάτων των θυρών και των παραθύρων (ανώφλι) είναι 220 cm από το δάπεδο του εσωτερικού χώρου της κατοικίας.
- Το ύψος του κάτω μέρους των παραθύρων (ποδιά) είναι 100 cm από το δάπεδο του εσωτερικού χώρου της κατοικίας, εκτός από εκείνο της κουζίνας που είναι 120 cm από το δάπεδο.

ΕΠΩΝΥΜΟ :

ΟΝΟΜΑ :

ΚΩΔΙΚΟΣ ΥΠΟΨΗΦΙΟΥ :

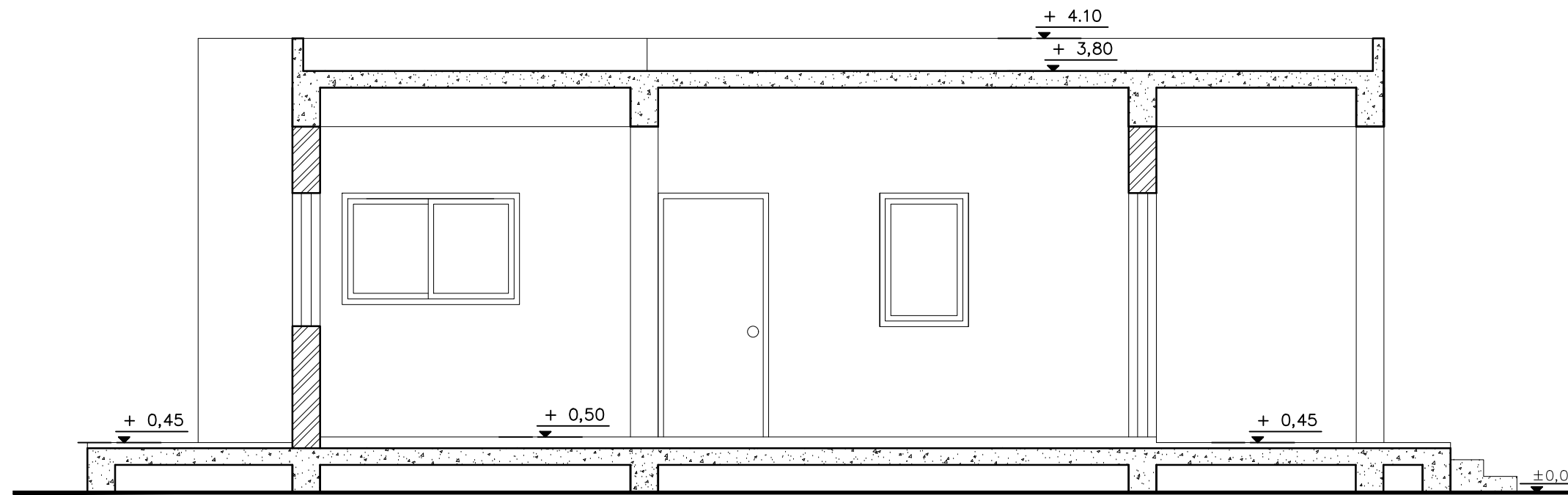

ΤΟΜΗ Α - Α 1:50

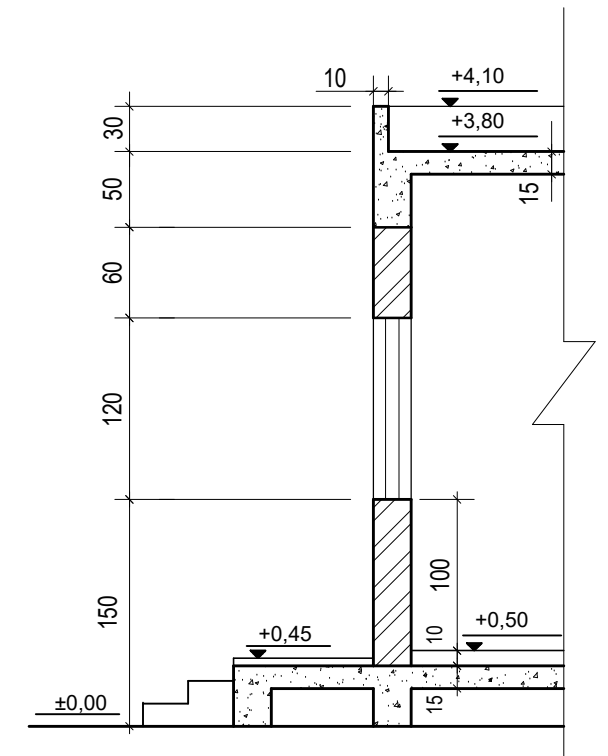

ΤΥΠΙΚΗ ΤΟΜΗ
Κλίμακα 1:50