

ΕΠΩΝΥΜΟ :

ΟΝΟΜΑ :

ΚΩΔΙΚΟΣ ΥΠΟΨΗΦΙΟΥ :

ΑΣΚΗΣΗ 1 (6 μονάδες)

Να αναγνωρίσετε και να κατονομάσετε τα πρωταρχικά στερεά (φόρμες) που έχουν εφαρμοστεί στη σχεδίαση των κτηρίων και τα οποία παρουσιάζονται στις πιο κάτω φωτογραφίες.



Κύλινδρος



Κύβος



Πυραμίδα

ΑΣΚΗΣΗ 2 (6 μονάδες)

Να σχεδιάσετε με ελεύθερο χέρι τρεις (3) διαφορετικούς μετασχηματισμούς της μορφής και να τους κατονομάσετε.

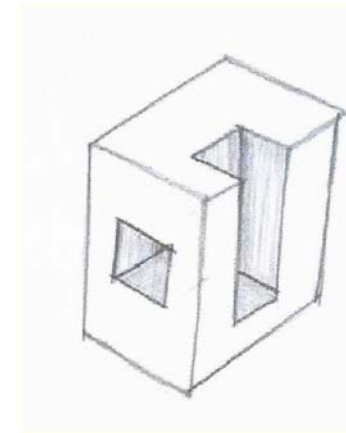

**Αφαιρετικός
Μετασχηματισμός**

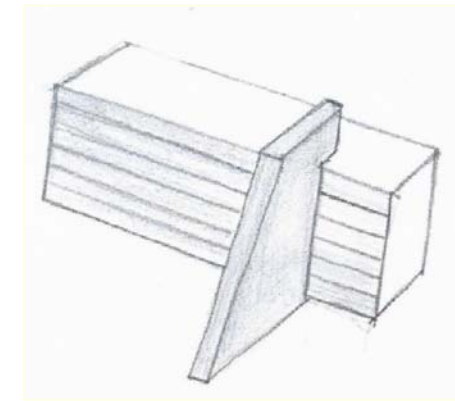

**Διαστασιολογικός
Μετασχηματισμός**

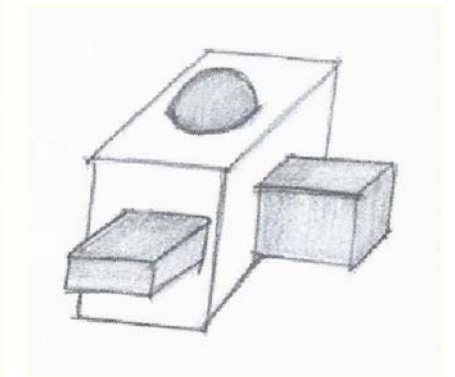

**Προσθετικός
Μετασχηματισμός**

ΑΣΚΗΣΗ 3 (6 μονάδες)

Να αναγνωρίσετε και να κατονομάσετε τα τρία (3) διαφορετικά οριζόντια επίπεδα, που προσδιορίζουν το χώρο και τα οποία παρουσιάζονται στις πιο κάτω φωτογραφίες.



Ανυψωμένο επίπεδο βάσης



Βυθισμένο επίπεδο βάσης

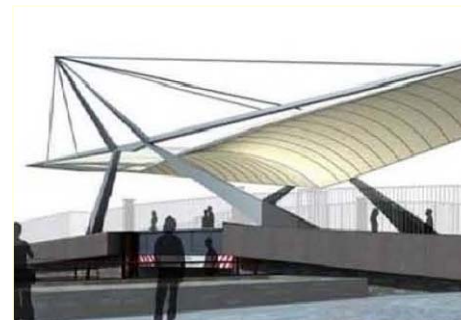

Υπερυψωμένο επίπεδο

ΑΣΚΗΣΗ 4 (6 μονάδες)

Η μορφή μπορεί να οργανωθεί στο χώρο ως κεντρική, γραμμική, ακτινωτή, συγκεντρωτική και δικτυωτή. Να σχεδιάσετε με ελεύθερο χέρι και να κατονομάσετε, από ένα παράδειγμα κεντρικής, γραμμικής και ακτινωτής οργάνωσης μορφής.

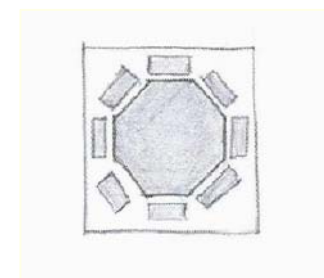

**Κεντρική
οργάνωση**

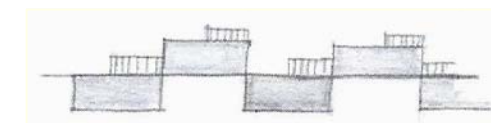

**Γραμμική
οργάνωση**

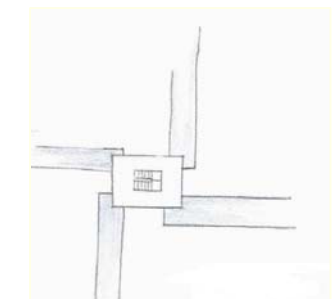

**Ακτινωτή
οργάνωση**

ΕΠΩΝΥΜΟ :

ΟΝΟΜΑ :

ΚΩΔΙΚΟΣ ΥΠΟΨΗΦΙΟΥ :

ΑΣΚΗΣΗ 5 (6 μονάδες)

Στις πιο κάτω φωτογραφίες παρουσιάζονται τρεις (3) διαφορετικές διαμορφώσεις επιπέδων. Να αναγνωρίσετε και να κατονομάσετε κάτω από την κάθε φωτογραφία το είδος της διαμόρφωσης που αντιστοιχεί.



Επίπεδο σε σχήμα L



Μοναδικό κατακόρυφο επίπεδο



Επίπεδο σε σχήμα U

ΑΣΚΗΣΗ 6 (6 μονάδες)

Το μονοπάτι μπορεί να διαμορφωθεί ως γραμμικό, ακτινωτό, σπειροειδές, σύνθετο, με τη μορφή δικτύου και με τη διάταξη κάρναβου. Να σχεδιάσετε με ελεύθερο χέρι και να κατονομάσετε, από ένα παράδειγμα για γραμμική, ακτινωτή και σπειροειδή διαμόρφωση.

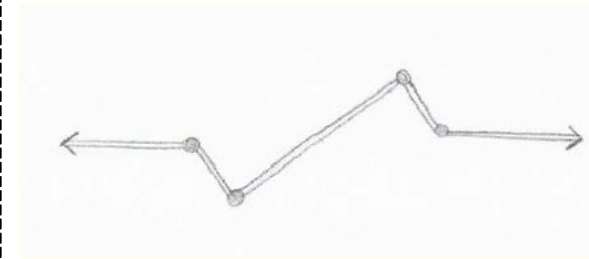

Γραμμική Διαμόρφωση

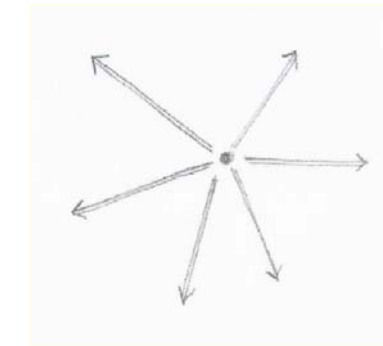

Ακτινωτή Διαμόρφωση

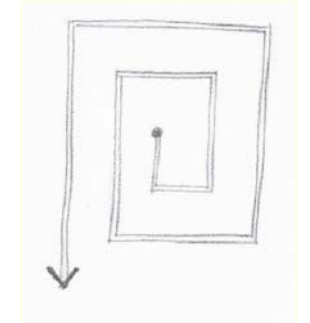

Σπειροειδής Διαμόρφωση

ΑΣΚΗΣΗ 7 (6 μονάδες)

Χρησιμοποιώντας δύο τετράγωνα να σχεδιάσετε με ελεύθερο χέρι, τις πιο κάτω γεωμετρικές συγκρούσεις:

- α. Η μια από τις δύο μορφές να περικλύει την άλλη εντελώς μέσα στον όγκο της.
- β. Οι δύο μορφές να διατηρούν τις ατομικές τους ταυτότητες και να μοιράζονται το κοινό κομμάτι του όγκου τους.
- γ. Οι δύο μορφές να συγχωνεύονται σε μια νέα σύνθετη μορφή.

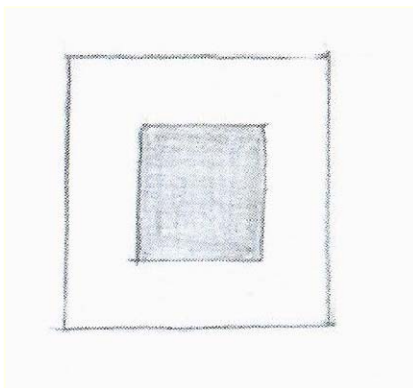

α

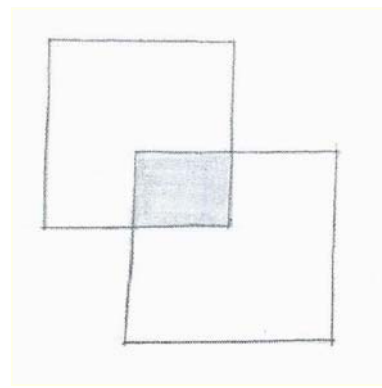

β

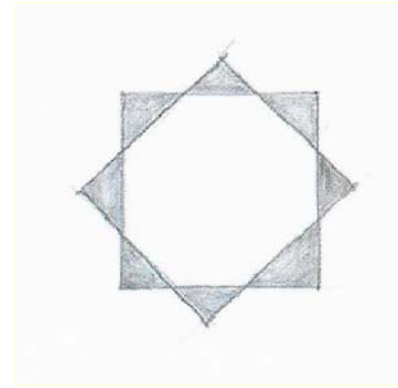

γ

ΑΣΚΗΣΗ 8 (6 μονάδες)

Οι αρχές διάταξης είναι ο άξονας, η συμμετρία, η ιεράρχηση, ο ρυθμός, το δεδομένο, η επανάληψη και ο μετασχηματισμός.

Να σχεδιάσετε με ελεύθερο χέρι, ένα παράδειγμα για τις πιο κάτω αρχές διάταξης.

- α. Άξονας
- β. Συμμετρία
- γ. Ιεράρχηση

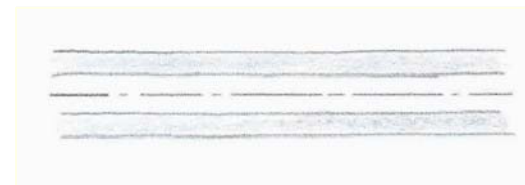

α

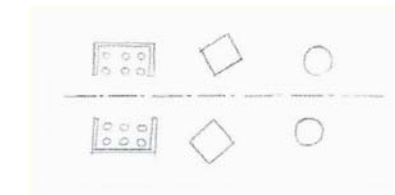

β

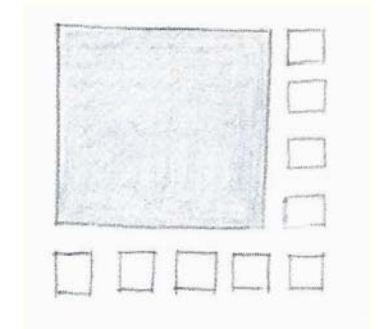

γ

ΕΠΩΝΥΜΟ :

ΟΝΟΜΑ :

ΚΩΔΙΚΟΣ ΥΠΟΨΗΦΙΟΥ :

ΑΣΚΗΣΗ 9 (8 μονάδες)

Να σχεδιάσετε σε κλίμακα **1:100**, τέσσερις (4) κατόψεις δωματίων (**3:4, 1:2, 2:3, 3:5**), σύμφωνα με τα επτά (7) ιδεώδη σχήματα δωματίων του Andréa Palladio (Θεωρία της Αναγέννησης), όταν η μικρότερη πλευρά, είναι **300 cm**.

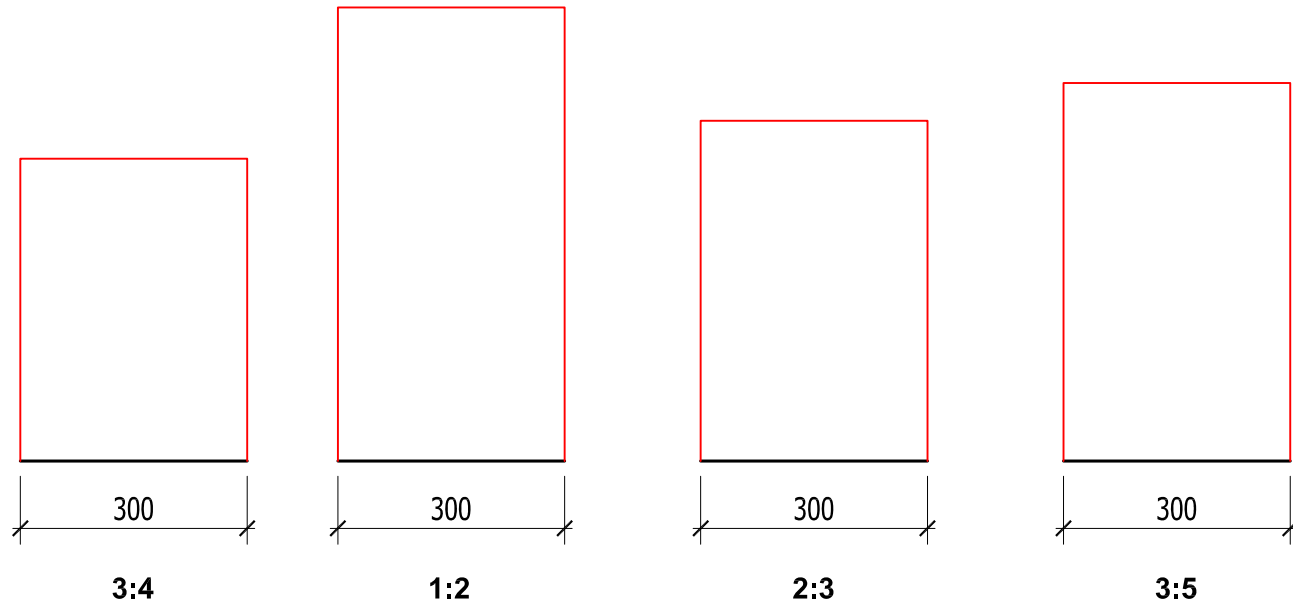

ΑΣΚΗΣΗ 10 (8 μονάδες)

Χρησιμοποιώντας τη γραφική μέθοδο, να σχεδιάσετε σε κλίμακα **1:1**, τη μεγαλύτερη διάσταση **β** της χρυσής τομής και να αναγράψετε το μήκος της, όταν η μικρότερη διάσταση **α = 4 cm**

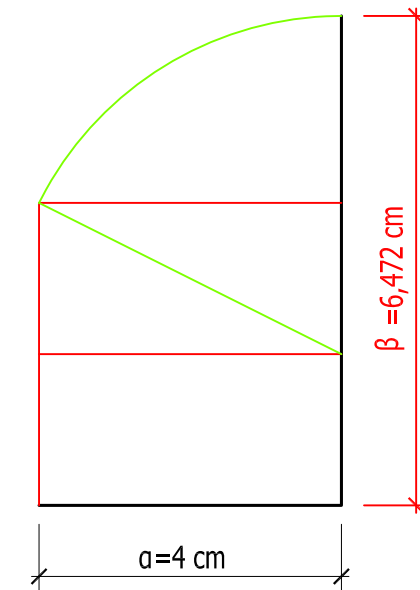

ΑΣΚΗΣΗ 11 (8 μονάδες)

Ο Le Corbusier, ανέπτυξε ένα σύστημα διαστάσεων βασισμένο στις αναλογίες της χρυσής τομής και στις αναλογίες του ανθρωπίνου σώματος.
 α. Να κατονομάσετε αυτό το σύστημα αναλογιών.
 β. Να καταγράψετε στο διπλανό σκαρίφημα, τις τρεις διαστάσεις που ορίζουν το χώρο και καταλαμβάνεται από το ανθρώπινο σώμα.

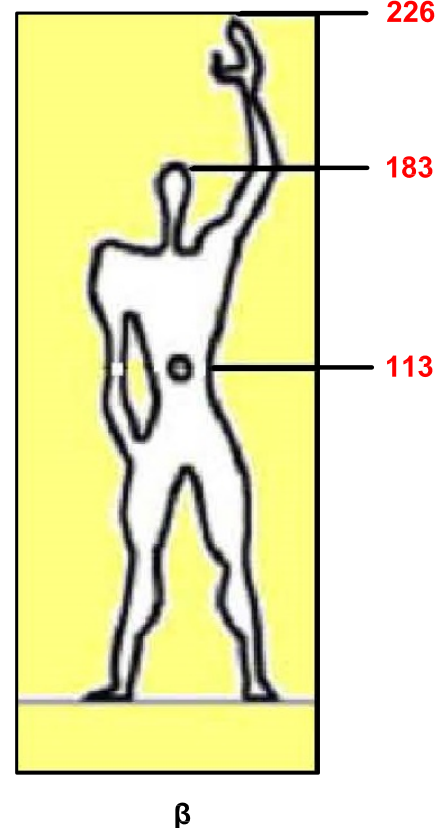

Modulor
 α.

ΑΣΚΗΣΗ 12 (8 μονάδες)

Στις πιο κάτω φωτογραφίες φαίνονται τρεις διαφορετικές οπτικές ενισχύσεις εισόδων. Να κατονομάσετε τον τύπο κάθε οπτικής ενίσχυσης εισόδου, σε κάθε φωτογραφία που αντιστοιχεί.

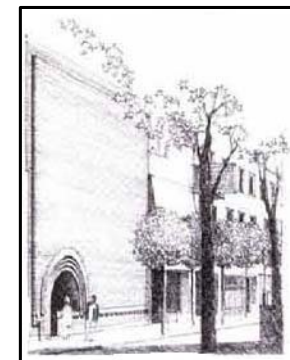

Είσοδος χαμηλότερη από την αναμενόμενη

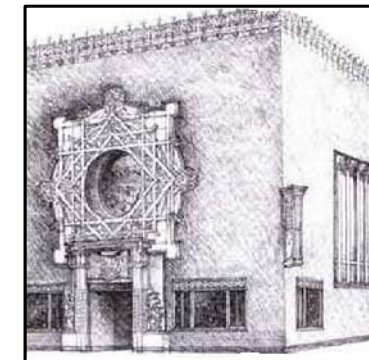

Τονισμός εισόδου με διακόσμηση

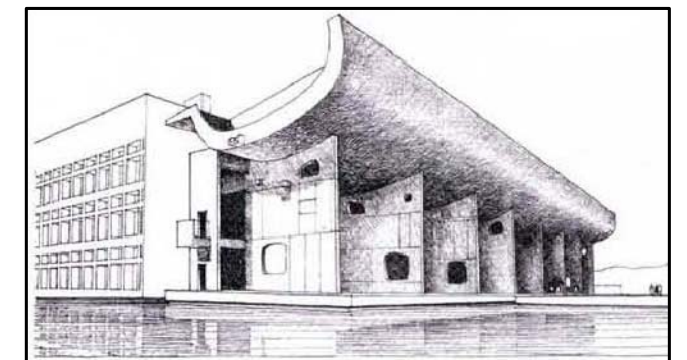

Βαθιά είσοδος

ΦΥΛΛΟ ΣΧΕΔΙΑΣΗΣ 4 - ΜΕΡΟΣ Γ'

ΑΣΚΗΣΗ 13 (20 μονάδες)

Δίνεται κάτοψη μέρους πλατείας, σε κλίμακα 1:100. Ο άξονας διακίνησης καταλήγει σε εξέδρα εκδηλώσεων.

α. Να αναδείξετε τον άξονα διακίνησης, χρησιμοποιώντας κατακόρυφα επίπεδα σε σχήμα L.

β. Να ορίσετε το χωρικό πεδίο της εξέδρας με κατακόρυφα γραμμικά στοιχεία.

γ. Να διαμορφώσετε τον υπόλοιπο χώρο, δεξιά και αριστερά του άξονα διακίνησης, χρησιμοποιώντας: Δέντρα, θάμνους, γρασίδι, πλακόστρωτα, πέργολες, κίосκια, συντριβάνια και παγκάκια.

δ. Να ενισχύσετε την εξέδρα εκδηλώσεων ανυψώνοντας το επίπεδο βάσης. ΣΗΜΕΙΩΣΕΙΣ:

- Τα κατακόρυφα επίπεδα σε σχήμα L, μπορεί να είναι χαμηλά τοιχαράκια ή θάμνοι ή συνδυασμός και των δύο.
- Για την ανύψωση του επιπέδου βάσης της εξέδρας, να χρησιμοποιηθούν σκαλιά και ράμπες.
- Για κατακόρυφα γραμμικά στοιχεία ορισμού του χωρικού πεδίου της εξέδρας, να χρησιμοποιήσετε κολώνες.

ΕΠΩΝΥΜΟ :

ΟΝΟΜΑ :

ΚΩΔΙΚΟΣ ΥΠΟΨΗΦΙΟΥ :

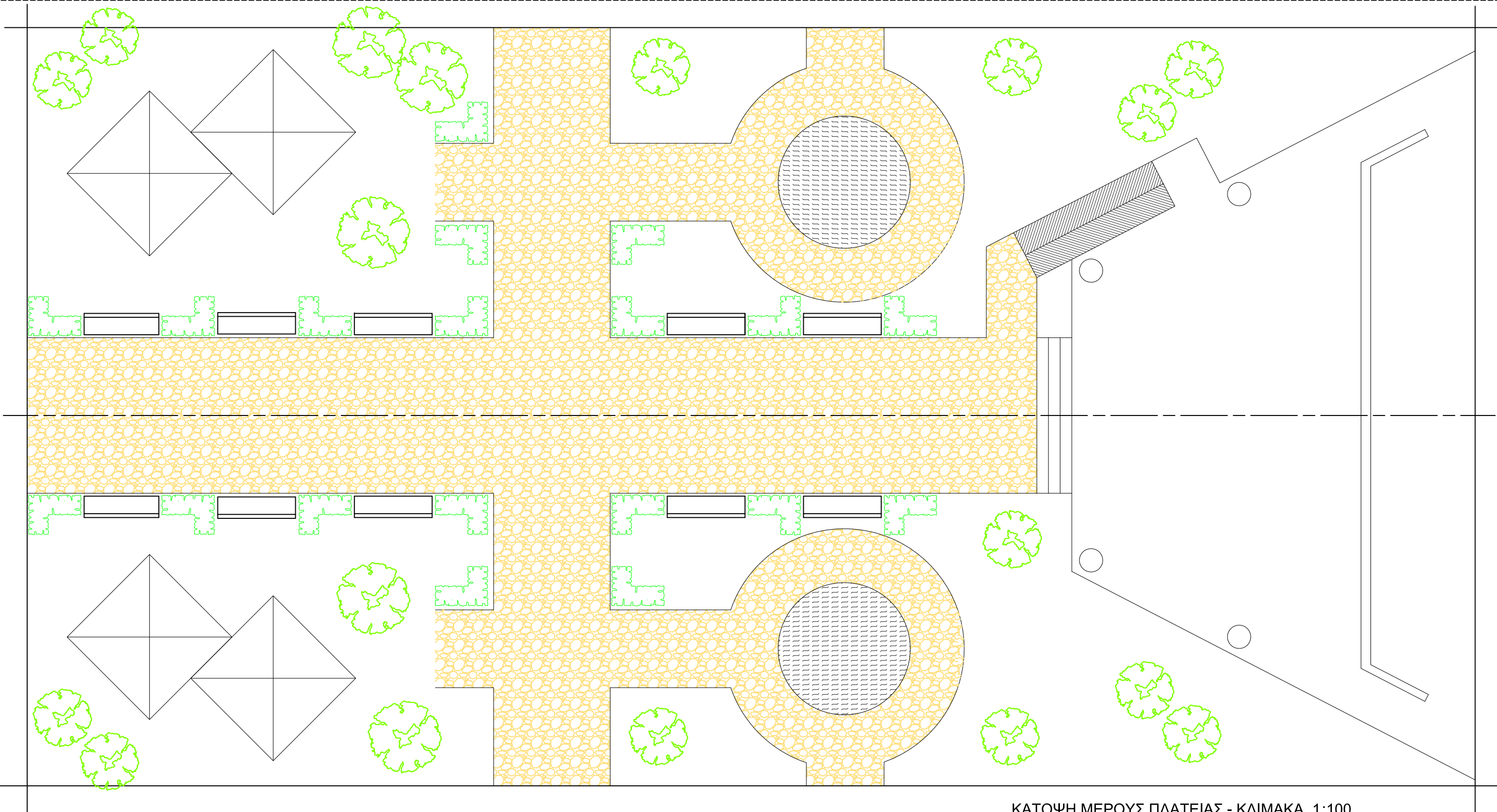

ΚΑΤΟΨΗ ΜΕΡΟΥΣ ΠΛΑΤΕΙΑΣ - ΚΛΙΜΑΚΑ 1:100