

ΥΠΟΥΡΓΕΙΟ ΠΑΙΔΕΙΑΣ, ΠΟΛΙΤΙΣΜΟΥ, ΑΘΛΗΤΙΣΜΟΥ ΚΑΙ ΝΕΟΛΑΙΑΣ
ΔΙΕΥΘΥΝΣΗ ΜΕΣΗΣ ΤΕΧΝΙΚΗΣ ΚΑΙ ΕΠΑΓΓΕΛΜΑΤΙΚΗΣ ΕΚΠΑΙΔΕΥΣΗΣ
ΚΑΙ ΚΑΤΑΡΤΙΣΗΣ

ΕΝΙΑΙΑ ΓΡΑΠΤΗ ΑΞΙΟΛΟΓΗΣΗ ΤΕΤΡΑΜΗΝΩΝ 20 20 - 20 21

Β' ΤΑΞΗΣ ΤΕΣΕΚ

ΣΕΙΡΑ Α'

ΗΜΕΡΟΜΗΝΙΑ : Τετάρτη, 9 Ιουνίου 2021

ΕΞΕΤΑΖΟΜΕΝΟ ΜΑΘΗΜΑ: Μηχανολογικό Σχέδιο (ΠΚ)

ΚΩΔΙΚΟΣ ΜΑΘΗΜΑΤΟΣ : memompms201

ΣΥΝΟΛΙΚΗ ΔΙΑΡΚΕΙΑ ΓΡΑΠΤΗΣ ΕΞΕΤΑΣΗΣ: 90' λεπτά

ΟΔΗΓΙΕΣ ΠΡΟΣ ΤΟ ΕΞΕΤΑΣΤΙΚΟ ΚΕΝΤΡΟ ΚΑΙ ΤΟΥΣ ΕΠΙΤΗΡΗΤΕΣ

Ο/Η κάθε εξεταζόμενος/η θα εφοδιαστεί με τα πιο κάτω:

1. Ένα έντυπο Α4 (χαρτονάκι) στο οποίο ο/η εξεταζόμενος/η θα συμπληρώσει τα στοιχεία του με πέννα χρώματος μπλε.
2. Ένα έντυπο Α4 στο οποίο αναγράφονται οι οδηγίες προς τους εξεταζόμενους.
3. Το εξεταστικό δοκίμιο που αποτελείται από τρία (3) φύλλα σχεδίασης Α3 (120gr), στο οποίο ο/η εξεταζόμενος/η θα συμπληρώσει τα στοιχεία του/της.

Σημείωση:

Μετά την ολοκλήρωση της εξέτασης, το εξεταστικό δοκίμιο (φύλλα σχεδίασης Α3) και το συμπληρωμένο έντυπο Α4 (χαρτονάκι), θα πρέπει να συνδεθούν μεταξύ τους με ευθύνη του επιτηρητή σε δύο τουλάχιστον σημεία, αφού πρώτα επικολληθεί η ειδική αυτοκόλλητη ετικέτα για την επικάλυψη των στοιχείων των εξεταζόμενων στο έντυπο Α4 (χαρτονάκι) και στα φύλλα σχεδίασης Α3.

ΥΠΟΥΡΓΕΙΟ ΠΑΙΔΕΙΑΣ, ΠΟΛΙΤΙΣΜΟΥ, ΑΘΛΗΤΙΣΜΟΥ ΚΑΙ ΝΕΟΛΑΙΑΣ
ΔΙΕΥΘΥΝΣΗ ΜΕΣΗΣ ΤΕΧΝΙΚΗΣ ΚΑΙ ΕΠΑΓΓΕΛΜΑΤΙΚΗΣ ΕΚΠΑΙΔΕΥΣΗΣ
ΚΑΙ ΚΑΤΑΡΤΙΣΗΣ

ΕΝΙΑΙΑ ΓΡΑΠΤΗ ΑΞΙΟΛΟΓΗΣΗ ΤΕΤΡΑΜΗΝΩΝ 20 20 - 20 21

Β' ΤΑΞΗΣ ΤΕΣΕΚ

ΣΕΙΡΑ Α'

ΗΜΕΡΟΜΗΝΙΑ : Τετάρτη, 9 Ιουνίου 2021

ΕΞΕΤΑΖΟΜΕΝΟ ΜΑΘΗΜΑ: Μηχανολογικό Σχέδιο (ΠΚ)

ΚΩΔΙΚΟΣ ΜΑΘΗΜΑΤΟΣ : memompms201

ΣΥΝΟΛΙΚΗ ΔΙΑΡΚΕΙΑ ΓΡΑΠΤΗΣ ΕΞΕΤΑΣΗΣ: 90' λεπτά

ΤΟ ΕΞΕΤΑΣΤΙΚΟ ΔΟΚΙΜΙΟ ΑΠΟΤΕΛΕΙΤΑΙ ΑΠΟ Τέσσερις (4) ΣΕΛΙΔΕΣ

ΟΔΗΓΙΕΣ (για τους εξεταζόμενους)

1. Το δοκίμιο αποτελείται από ένα χαρτονάκι μεγέθους Α4 και τρία (3) φύλλα σχεδίασης μεγέθους Α3.
2. Να συμπληρώσετε τα προσωπικά σας στοιχεία στο χαρτονάκι και στα τρία (3) φύλλα σχεδίασης με πέννα χρώματος μπλε, μόνο στον καθορισμένο χώρο που υπάρχει, με προσοχή ώστε να μην υπερβαίνουν τα όρια του πλαισίου.
3. Σε κανένα άλλο σημείο των φύλλων σχεδίασης ή στο χαρτονάκι να μην γράψετε οποιοδήποτε στοιχείο που να αποκαλύπτεται η ταυτότητα σας.
4. Να απαντήσετε ΟΛΕΣ τις ερωτήσεις στα φύλλα σχεδίασης, χρησιμοποιώντας όργανα σχεδίασης και τα ανάλογα μολύβια.
5. Απαγορεύεται ο δανεισμός γεωμετρικών οργάνων σχεδίασης.

ΣΑΣ ΕΥΧΟΜΑΣΤΕ ΚΑΛΗ ΕΠΙΤΥΧΙΑ

ΜΗΧΑΝΟΛΟΓΙΚΟ ΣΧΕΔΙΟ

ΓΡΑΦΤΗ ΑΞΙΟΛΟΓΗΣΗ ΤΕΤΡΑΜΗΝΩΝ 2020 - 2021 **ΣΕΙΡΑ Α'**

ΚΩΔ. ΜΑΘΗΜΑΤΟΣ: memompms201

ΜΕΡΟΣ Α' 40 ΜΟΝΑΔΕΣ

ΟΔΗΓΙΕΣ:

1. Να απαντήσετε σε όλες τις ερωτήσεις υποχρεωτικά
2. Από τις τέσσερις πιθανές απαντήσεις για τις ερωτήσεις 1 - 6 η ορθή είναι μόνο μια
3. Η απάντηση να δοθεί σημειώνοντας Χ, με πένα, στο κατάλληλο τετραγωνάκι του πίνακα
4. Η κάθε ορθή απάντηση για τις ερωτήσεις 1 - 4 βαθμολογείται με 6 μονάδες και για τις ερωτήσεις 5 και 6 με 8 μονάδες.

ΠΙΝΑΚΑΣ ΑΠΑΝΤΗΣΕΩΝ

| Ερωτήσεις | Απαντήσεις | | | |
|-----------|------------|---|---|---|
| | α | β | γ | δ |
| 1 | | | | |
| 2 | | | | |
| 3 | | | | |
| 4 | | | | |
| 5 | | | | |
| 6 | | | | |

ΑΡ. ΤΑΥΤΟΤΗΤΑΣ: ΑΡ. ΜΗΤΡΩΟΥ:.....

ΕΠΩΝΥΜΟ:

ΟΝΟΜΑ:

ΟΝΟΜΑ ΠΑΤΕΡΑ:

ΤΜΗΜΑ:

ΕΡΩΤΗΣΗ 1.

Ποιος είναι ο ορθός τρόπος να δείξουμε τις διαστάσεις;

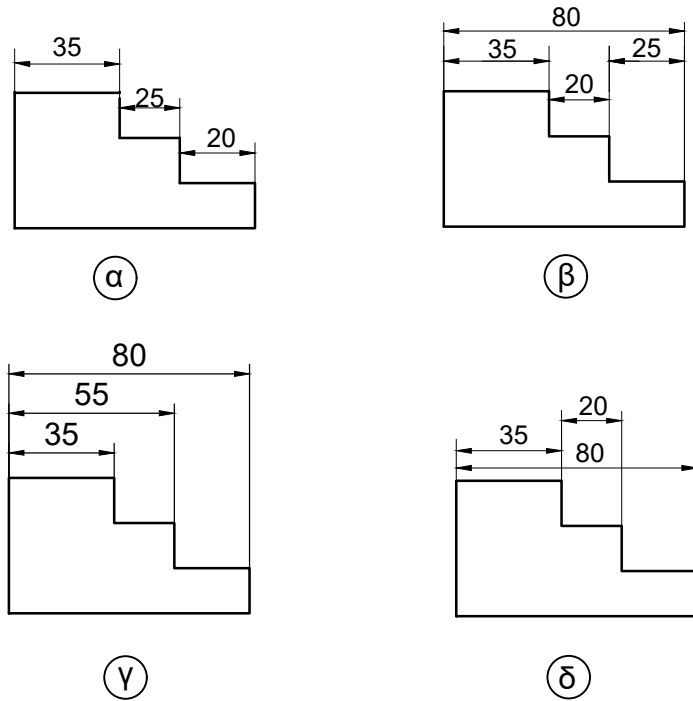

ΕΡΩΤΗΣΗ 2.

Ποιος είναι ο ορθός τρόπος να δείξουμε τις διαστάσεις;

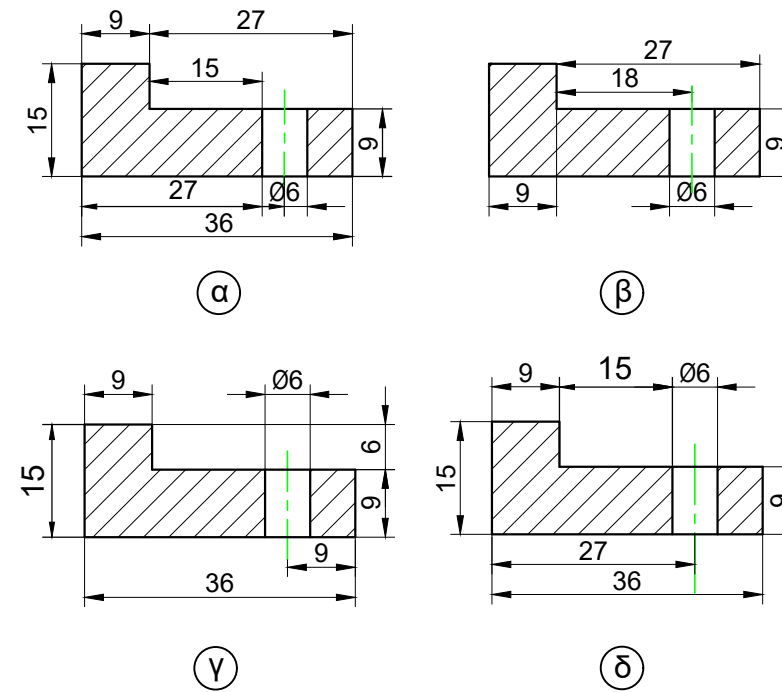

ΕΡΩΤΗΣΗ 3.

Ποια από τις τέσσερις ορθογραφικές προβολές αντιστοιχεί στην ισομετρική προβολή;

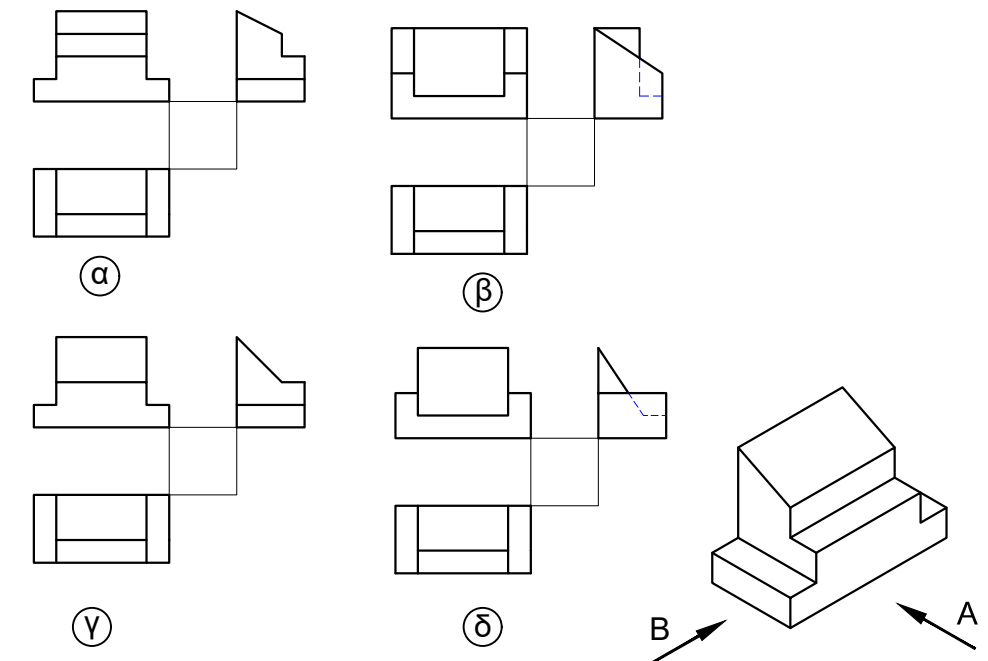

ΕΡΩΤΗΣΗ 4.

Ποια από τις τέσσερις ορθογραφικές προβολές αντιστοιχεί στην ισομετρική προβολή;

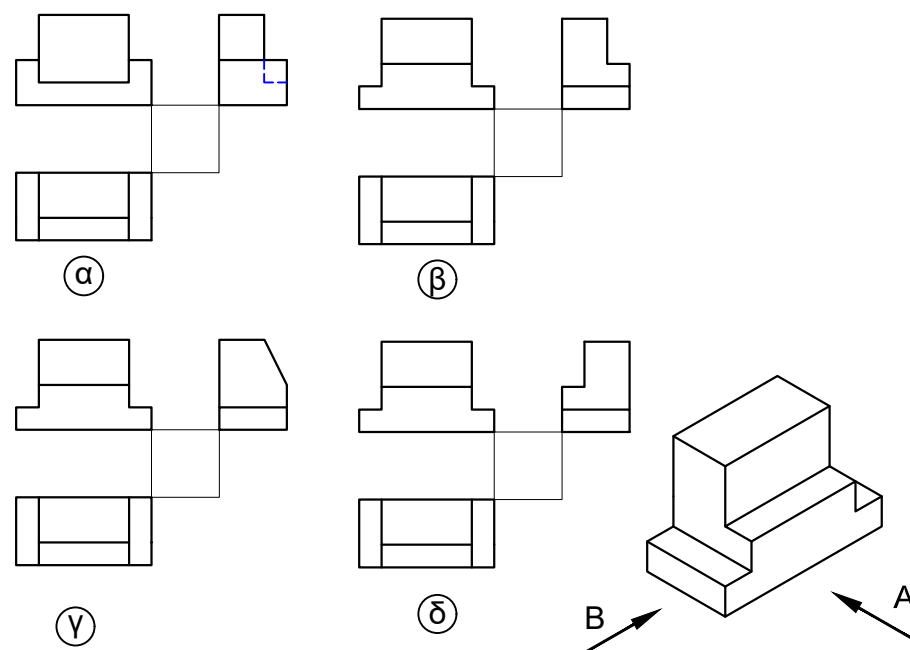

ΕΡΩΤΗΣΗ 5.

Ποιο από τα τέσσερα ισομετρικά σχήματα αντιστοιχεί στην ορθογραφική προβολή;

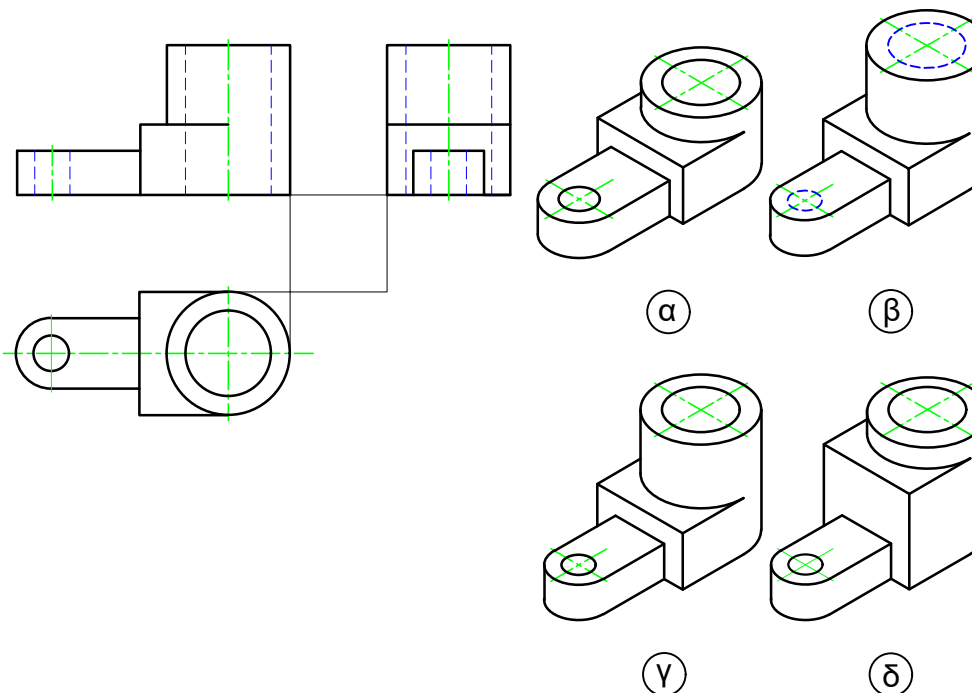

ΕΡΩΤΗΣΗ 6.

Ποιο από τα τέσσερα ισομετρικά σχήματα αντιστοιχεί στην ορθογραφική προβολή;

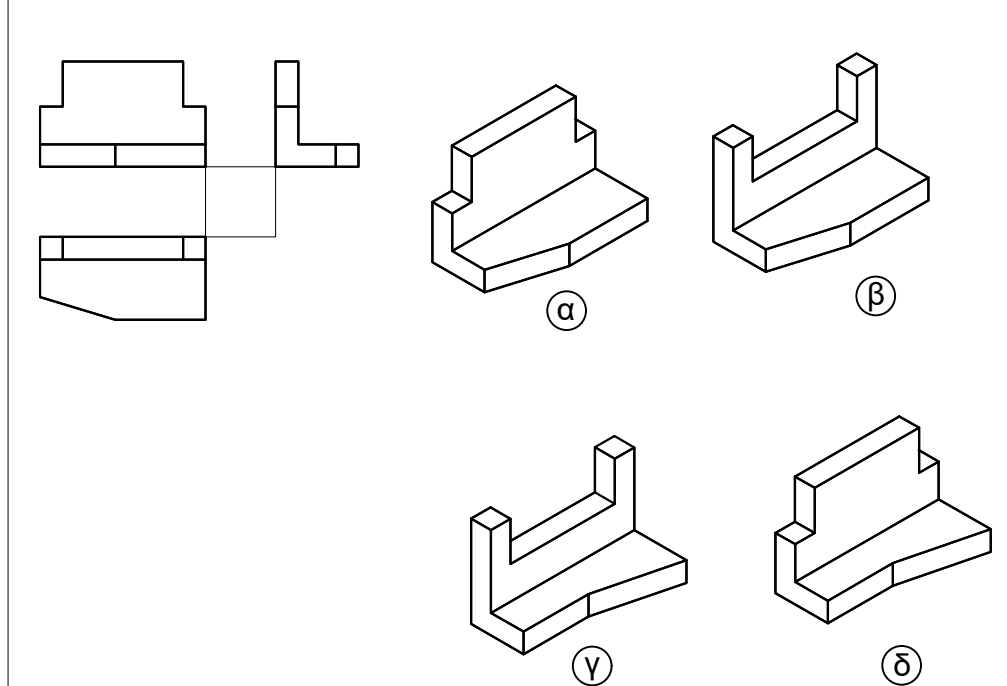

ΜΗΧΑΝΟΛΟΓΙΚΟ ΣΧΕΔΙΟ

ΓΡΑΠΤΗ ΑΞΙΟΛΟΓΗΣΗ ΤΕΤΡΑΜΗΝΩΝ 2020 - 2021 ΣΕΙΡΑ Α'

ΚΩΔ. ΜΑΘΗΜΑΤΟΣ: memompms201

ΜΕΡΟΣ Β'

ΕΡΩΤΗΣΗ 1 (40 ΜΟΝΑΔΕΣ)

Δίδεται η ισομετρική προβολή του πιο κάτω αντικειμένου.

Να σχεδιάσετε σε κλίμακα 1:1, σε 1^η διεδρη γωνία:

- (α) την πρόψη σε τομή Α - Α (17 μονάδες)
- (β) την κάτοψη σε τομή Κ - Κ (19 μονάδες)
- (δ) να τοποθετήσετε 4 κύριες διαστάσεις (4 μονάδες).

ΑΡ. ΤΑΥΤΟΤΗΤΑΣ: ΑΡ. ΜΗΤΡΩΟΥ:.....

ΕΠΩΝΥΜΟ:

ΟΝΟΜΑ:

ΟΝΟΜΑ ΠΑΤΕΡΑ:

ΤΜΗΜΑ:

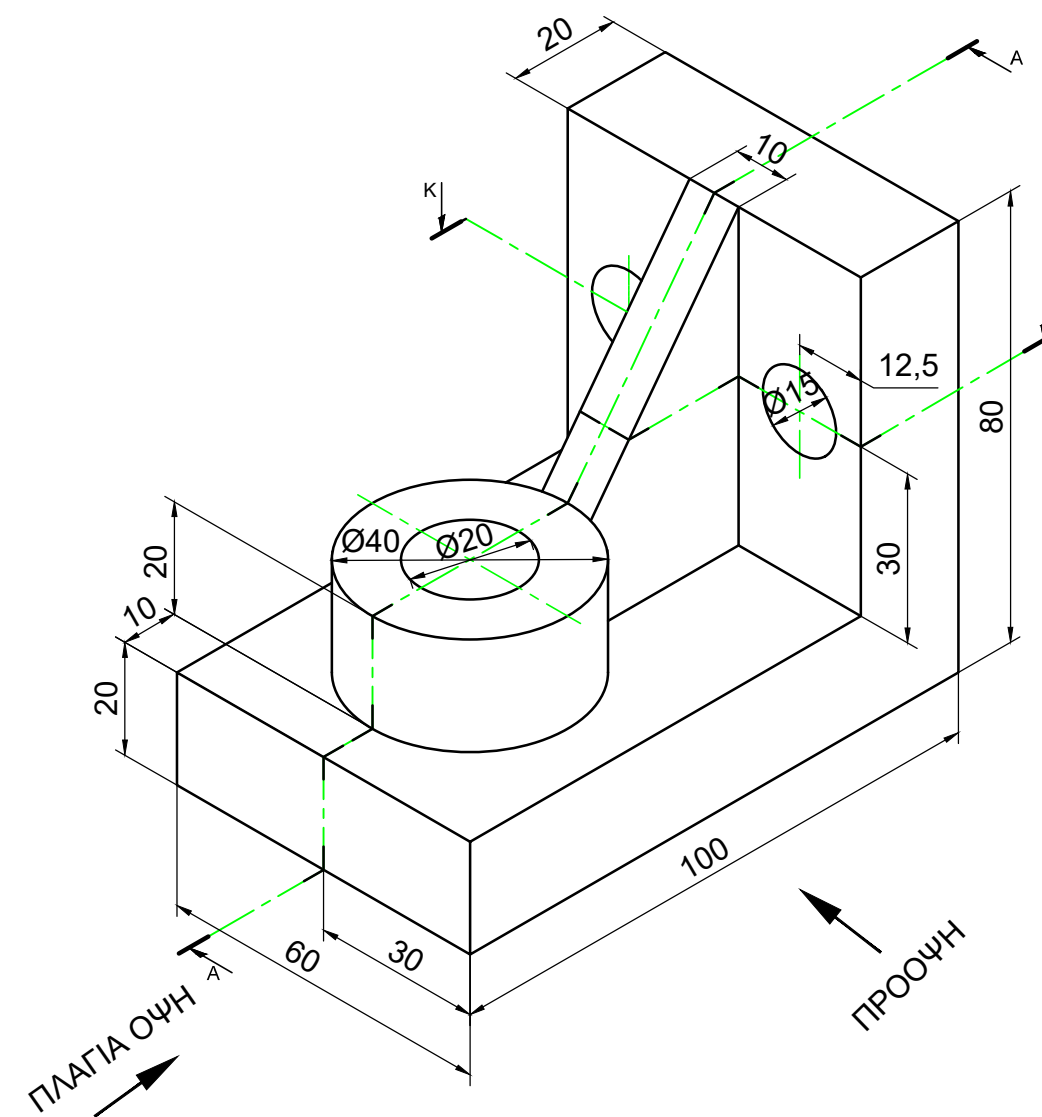
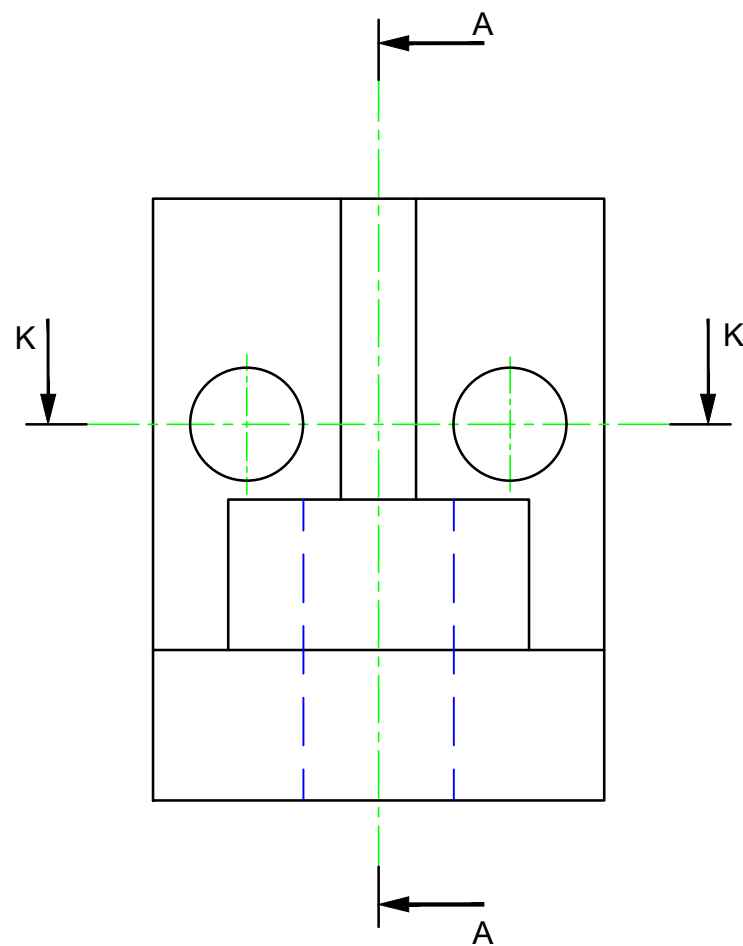
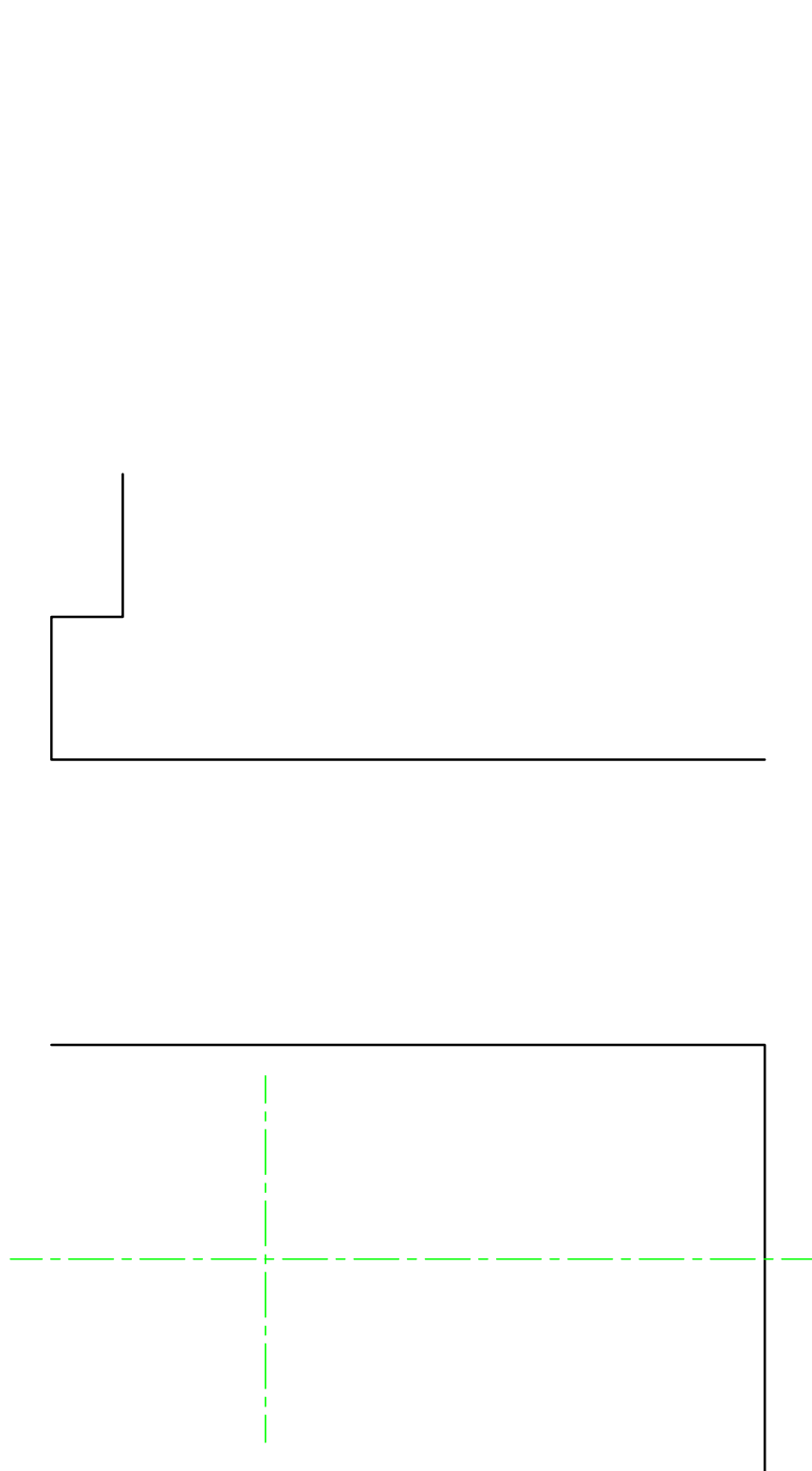

ΜΗΧΑΝΟΛΟΓΙΚΟ ΣΧΕΔΙΟ

ΓΡΑΠΤΗ ΑΞΙΟΛΟΓΗΣΗ ΤΕΤΡΑΜΗΝΩΝ 2020 - 2021 **ΣΕΙΡΑ Α'**

ΚΩΔ. ΜΑΘΗΜΑΤΟΣ: memompms201

ΜΕΡΟΣ Β

ΕΡΩΤΗΣΗ 2 (20 ΜΟΝΑΔΕΣ)

Δίνεται η ισομετρική προβολή του πιο κάτω αντικειμένου:

(α) να αντιγράψετε σε κλίμακα 1:1 την ισομετρική προβολή

(16 ΜΟΝΑΔΕΣ)

(β) να τοποθετήσετε 4 κύριες διαστάσεις

(4 ΜΟΝΑΔΕΣ).

ΑΡ. ΤΑΥΤΟΤΗΤΑΣ: ΑΡ. ΜΗΤΡΩΟΥ:.....

ΕΠΩΝΥΜΟ:

ΟΝΟΜΑ:

ΟΝΟΜΑ ΠΑΤΕΡΑ:

ΤΜΗΜΑ:

