

ΓΕΩΜΕΤΡΙΚΟ ΚΑΙ ΤΕΧΝΙΚΟ ΣΧΕΔΙΟ

ΓΡΑΠΤΗ ΑΞΙΟΛΟΓΗΣΗ ΤΕΤΡΑΜΗΝΩΝ 2020 - 2021 **ΣΕΙΡΑ Α'**

ΚΩΔ. ΜΑΘΗΜΑΤΟΣ: memompms102

ΜΕΡΟΣ Α 60 ΜΟΝΑΔΕΣ

ΟΔΗΓΙΕΣ:

1. Να απαντήσετε σε όλες τις ερωτήσεις υποχρεωτικά
2. Από τις τέσσερις πιθανές απαντήσεις για τις ερωτήσεις 1 - 3 η ορθή είναι μόνο μια
3. Η απάντηση να δοθεί σημειώνοντας Χ, με πένα, στο κατάλληλο τετραγωνάκι του πίνακα
4. Οι ερωτήσεις 4 - 6 να σχεδιαστούν με τη χρήση διαβήτη. Στις απαντήσεις να φαίνονται όλα τα βοηθητικά τόξα και βοηθητικές γραμμές που έχετε σχεδιάσει, σε αντίθετη περίπτωση δεν θα βαθμολογούνται
5. Η κάθε ορθή απάντηση για τις ερωτήσεις 1 - 3 βαθμολογείται με 8 μονάδες και για τις ερωτήσεις 4 - 6 με 12 μονάδες.

ΠΙΝΑΚΑΣ ΑΠΑΝΤΗΣΕΩΝ

Ερωτήσεις	Απαντήσεις			
	α	β	γ	δ
1				
2				
3				

ΑΡ. ΤΑΥΤΟΤΗΤΑΣ: ΑΡ. ΜΗΤΡΩΟΥ:.....

ΕΠΩΝΥΜΟ:

ΟΝΟΜΑ:

ΟΝΟΜΑ ΠΑΤΕΡΑ:

ΤΜΗΜΑ:

ΕΡΩΤΗΣΗ 1.

Ποιος είναι ο ορθός τρόπος να δείξουμε τις διαστάσεις;

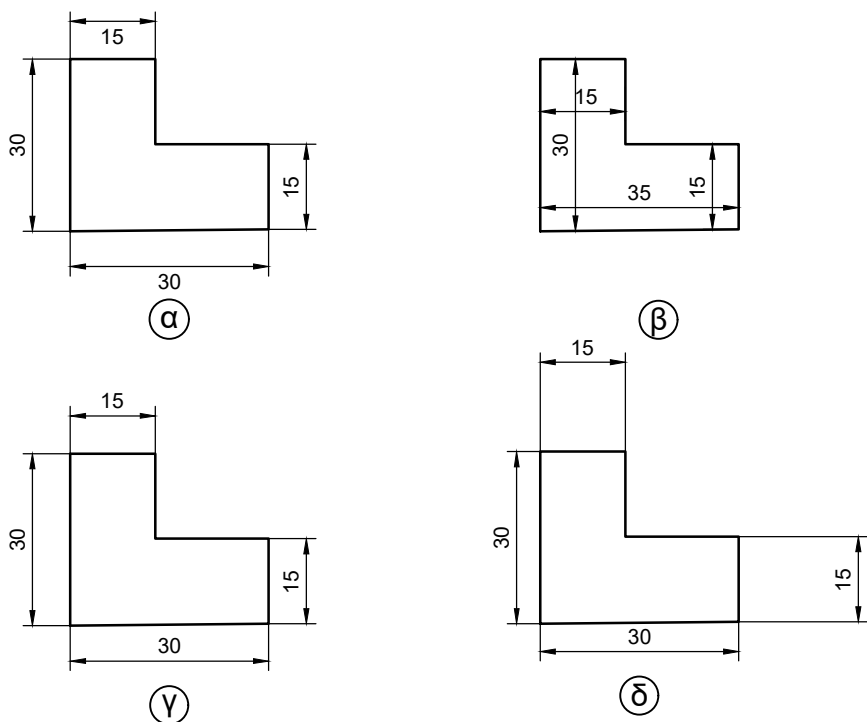

ΕΡΩΤΗΣΗ 2.

Ποια από τις τέσσερις ορθογραφικές προβολές αντιστοιχεί στην ισομετρική προβολή;

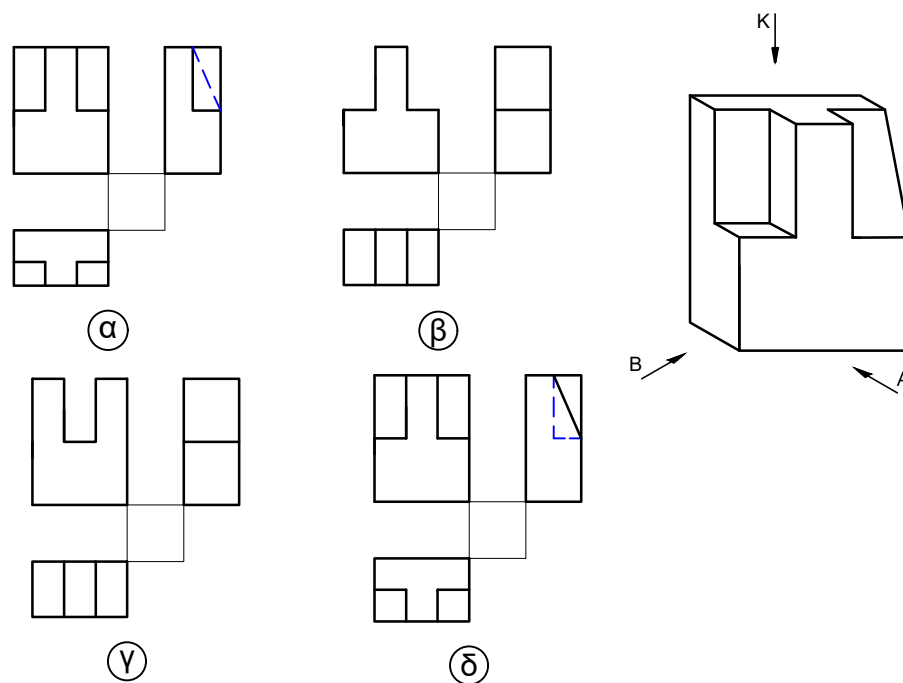

ΕΡΩΤΗΣΗ 3.

Ποιο από τα τέσσερα ισομετρικά σχήματα αντιστοιχεί στην ορθογραφική προβολή;

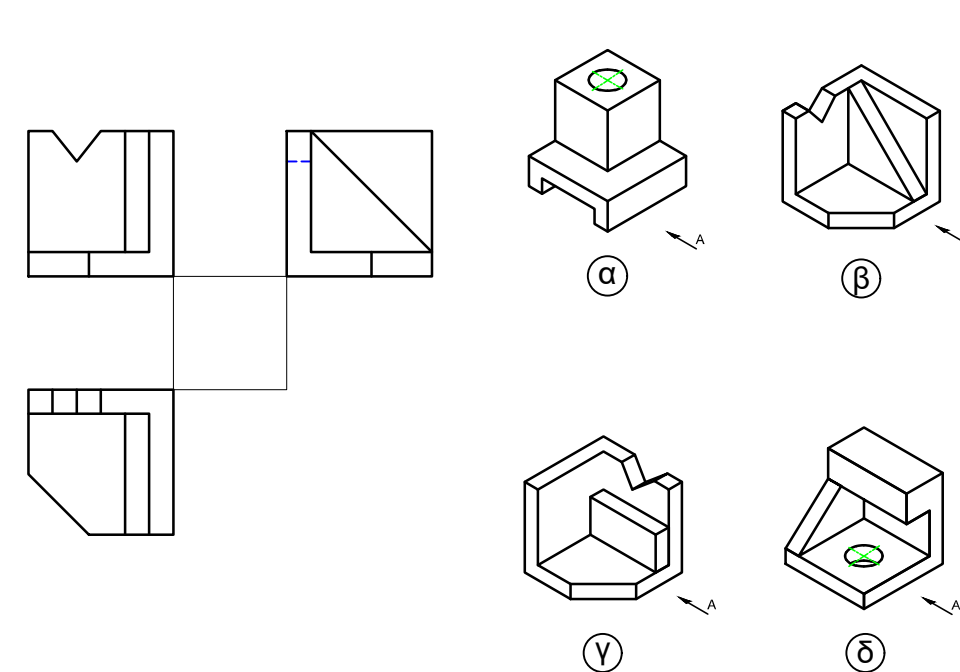

ΕΡΩΤΗΣΗ 4.

- α. Να χαράξετε κάθετη πάνω στο ευθύγραμμο τμήμα AB στο σημείο A.
- β. Να αντιγράψετε στις κενές γραμμές, που βρίσκονται στο κάτω μέρος της άσκησης, την πιο κάτω πρόταση με κεφαλαία γράμματα: "ΣΧΕΔΙΑΣΗ ΚΑΘΕΤΗΣ ΠΑΝΩ ΣΕ ΕΥΘΥΓΡΑΜΜΟ ΤΜΗΜΑ"

A ————— B

ΕΡΩΤΗΣΗ 5.

- α. Να τριχοτομήσετε την ορθή γωνία ΓΑΒ, που είναι σχεδιασμένη.
- β. Να αντιγράψετε στις κενές γραμμές, που βρίσκονται στο κάτω μέρος της άσκησης, την πιο κάτω πρόταση με κεφαλαία γράμματα: "ΤΡΙΧΟΤΟΜΗΣΗ ΟΡΘΗΣ ΓΩΝΙΑΣ"

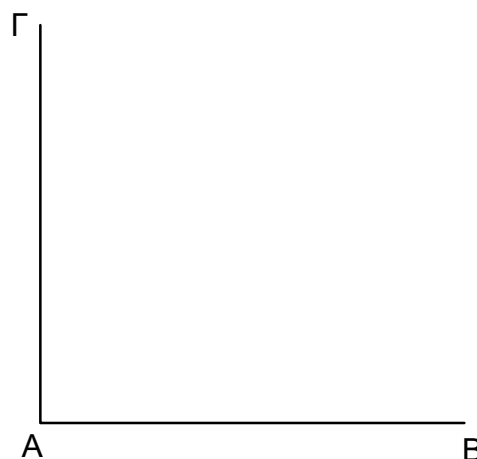

ΕΡΩΤΗΣΗ 6.

- α. Να σχεδιάσετε τρίγωνο ΑΒΓ. Δίδεται η πλευρά ΑΒ, η οποία είναι σχεδιασμένη και το μήκος της πλευράς ΑΓ. Η γωνία μεταξύ των πλευρών ΑΒ και ΑΓ είναι ίση με 60°.
- β. Να αντιγράψετε στις κενές γραμμές, που βρίσκονται στο κάτω μέρος της άσκησης, την πιο κάτω πρόταση με κεφαλαία γράμματα: "ΣΧΕΔΙΑΣΗ ΤΡΙΓΩΝΟΥ ΑΒΓ"

A ————— Γ

A ————— B

ΓΕΩΜΕΤΡΙΚΟ ΚΑΙ ΤΕΧΝΙΚΟ ΣΧΕΔΙΟ

ΓΡΑΠΤΗ ΑΞΙΟΛΟΓΗΣΗ ΤΕΤΡΑΜΗΝΩΝ 2020 - 2021 **ΣΕΙΡΑ Α'**

ΚΩΔ. ΜΑΘΗΜΑΤΟΣ: memompms102

ΜΕΡΟΣ Β 40 ΜΟΝΑΔΕΣ

Δίδεται η ισομετρική προβολή του πιο κάτω αντικειμένου.

Να σχεδιάσετε σε κλίμακα 1:1, σε 1^η διεδρη γωνία:

- (α) την πρόοψη (14 μονάδες)
- (β) την κάτοψη (12 μονάδες)
- (γ) την πλάγια όψη (10 μονάδες)
- (δ) να τοποθετήσετε 4 κύριες διαστάσεις (4 μονάδες).

ΑΡ. ΤΑΥΤΟΤΗΤΑΣ: ΑΡ. ΜΗΤΡΩΟΥ:.....

ΕΠΩΝΥΜΟ:

ΟΝΟΜΑ:

ΟΝΟΜΑ ΠΑΤΕΡΑ:

ΤΜΗΜΑ:

