

# ΓΕΩΜΕΤΡΙΚΟ ΚΑΙ ΤΕΧΝΙΚΟ ΣΧΕΔΙΟ

ΓΡΑΠΤΗ ΑΞΙΟΛΟΓΗΣΗ ΤΕΤΡΑΜΗΝΩΝ 2020 - 2021 **ΣΕΙΡΑ Α'**

ΚΩΔ. ΜΑΘΗΜΑΤΟΣ: memompms102

**ΜΕΡΟΣ Α 60 ΜΟΝΑΔΕΣ**

## ΟΔΗΓΙΕΣ:

1. Να απαντήσετε σε όλες τις ερωτήσεις υποχρεωτικά
2. Από τις τέσσερις πιθανές απαντήσεις για τις ερωτήσεις 1 - 3 η ορθή είναι μόνο μια
3. Η απάντηση να δοθεί σημειώνοντας X, με πένα, στο κατάλληλο τετραγωνάκι του πίνακα
4. Οι ερωτήσεις 4 - 6 να σχεδιαστούν με τη χρήση διαβήτη. Στις απαντήσεις να φαίνονται όλα τα βοηθητικά τόξα και βοηθητικές γραμμές που έχετε σχεδιάσει, σε αντίθετη περίπτωση δεν θα βαθμολογούνται
5. Η κάθε ορθή απάντηση για τις ερωτήσεις 1 - 3 βαθμολογείται με 8 μονάδες και για τις ερωτήσεις 4 - 6 με 12 μονάδες.

## ΠΙΝΑΚΑΣ ΑΠΑΝΤΗΣΕΩΝ

Ερωτήσεις	Απαντήσεις			
	α	β	γ	δ
1			X	
2	X			
3		X		

ΑΡ. ΤΑΥΤΟΤΗΤΑΣ: ..... ΑΡ. ΜΗΤΡΩΟΥ:.....

ΕΠΩΝΥΜΟ: .....

ΟΝΟΜΑ: .....

ΟΝΟΜΑ ΠΑΤΕΡΑ: .....

ΤΜΗΜΑ: .....

### ΕΡΩΤΗΣΗ 1.

Ποιος είναι ο ορθός τρόπος να δείξουμε τις διαστάσεις;

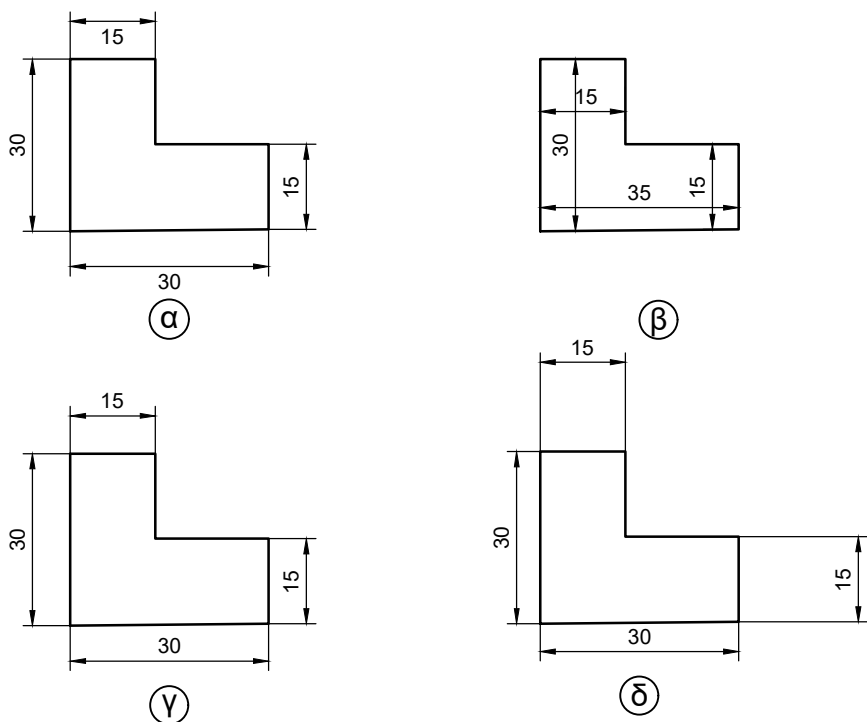

### ΕΡΩΤΗΣΗ 2.

Ποια από τις τέσσερις ορθογραφικές προβολές αντιστοιχεί στην ισομετρική προβολή;

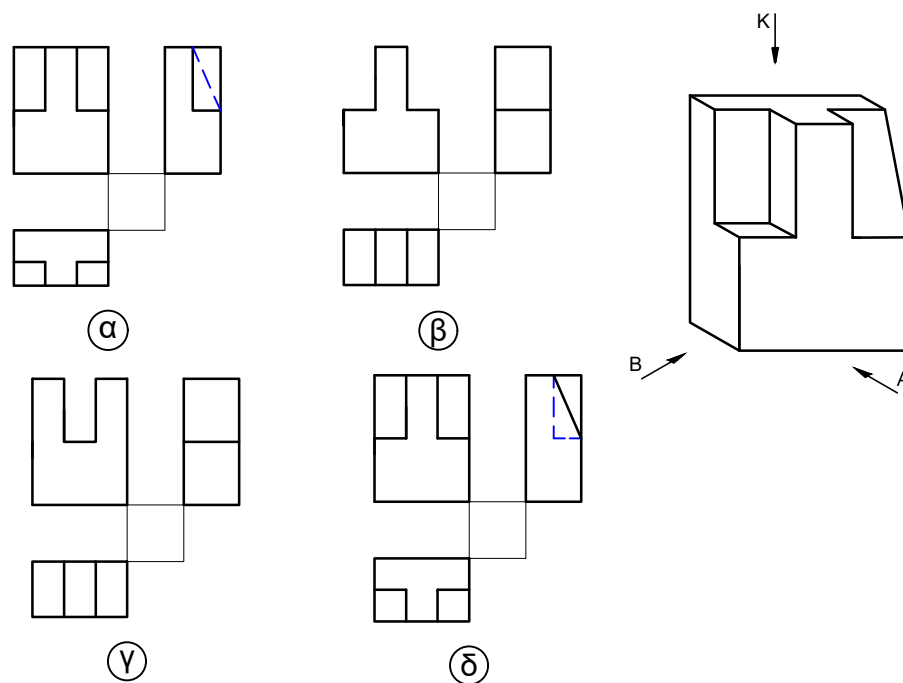

### ΕΡΩΤΗΣΗ 3.

Ποιο από τα τέσσερα ισομετρικά σχήματα αντιστοιχεί στην ορθογραφική προβολή;

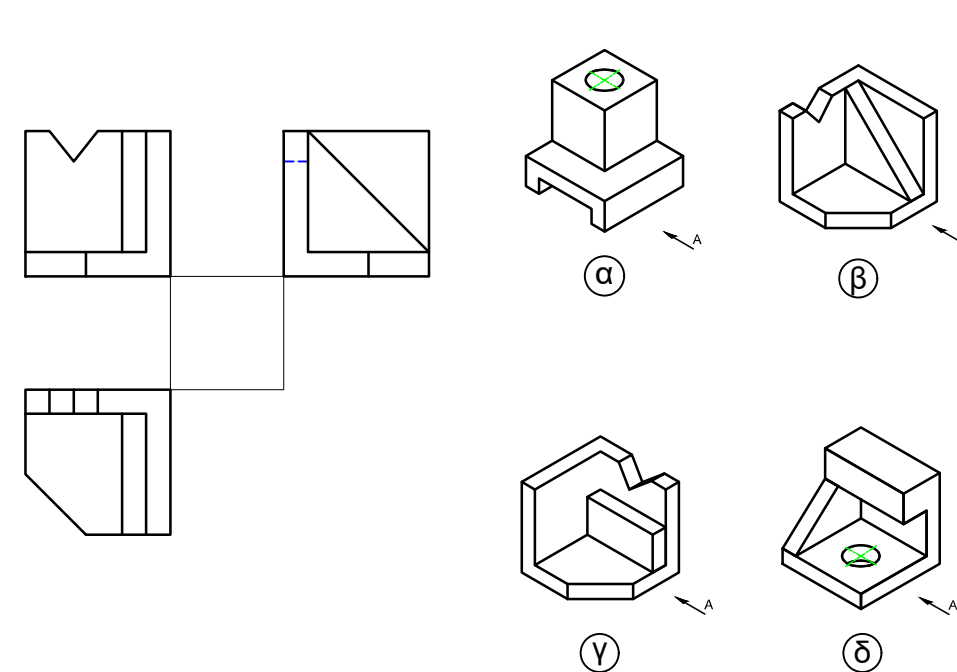

### ΕΡΩΤΗΣΗ 4.

- α. Να χαράξετε κάθετη πάνω στο ευθύγραμμο τμήμα AB στο σημείο A.
- β. Να αντιγράψετε στις κενές γραμμές, που βρίσκονται στο κάτω μέρος της άσκησης, την πιο κάτω πρόταση με κεφαλαία γράμματα: "ΣΧΕΔΙΑΣΗ ΚΑΘΕΤΗΣ ΠΑΝΩ ΣΕ ΕΥΘΥΓΡΑΜΜΟ ΤΜΗΜΑ"

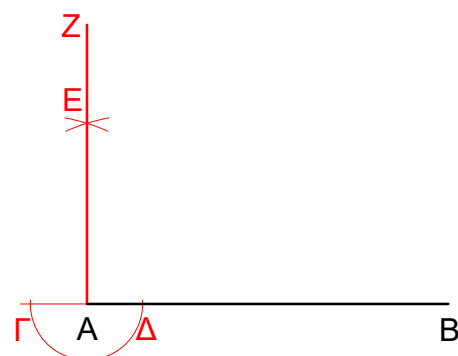

ΣΧΕΔΙΑΣΗ ΚΑΘΕΤΗΣ ΠΑΝΩ ΣΕ ΕΥΘΥΓΡΑΜΜΟ ΤΜΗΜΑ

### ΕΡΩΤΗΣΗ 5.

- α. Να τριχοτομήσετε την ορθή γωνία ΓAB, που είναι σχεδιασμένη.
- β. Να αντιγράψετε στις κενές γραμμές, που βρίσκονται στο κάτω μέρος της άσκησης, την πιο κάτω πρόταση με κεφαλαία γράμματα: "ΤΡΙΧΟΤΟΜΗΣΗ ΟΡΘΗΣ ΓΩΝΙΑΣ"

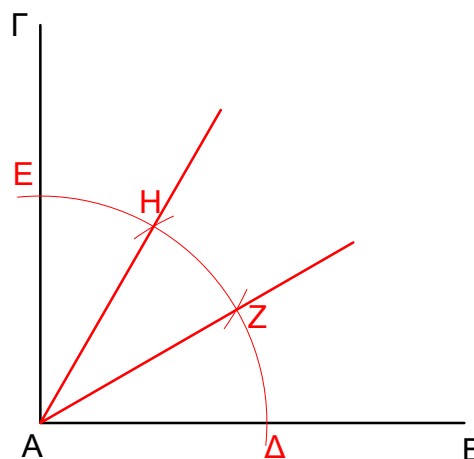

ΤΡΙΧΟΤΟΜΗΣΗ ΟΡΘΗΣ ΓΩΝΙΑΣ

### ΕΡΩΤΗΣΗ 6.

- α. Να σχεδιάσετε τρίγωνο ABΓ. Δίδεται η πλευρά AB, η οποία είναι σχεδιασμένη και το μήκος της πλευράς ΑΓ. Η γωνία μεταξύ των πλευρών AB και ΑΓ είναι ίση με 60°.
- β. Να αντιγράψετε στις κενές γραμμές, που βρίσκονται στο κάτω μέρος της άσκησης, την πιο κάτω πρόταση με κεφαλαία γράμματα: "ΣΧΕΔΙΑΣΗ ΤΡΙΓΩΝΟΥ ΑΒΓ"

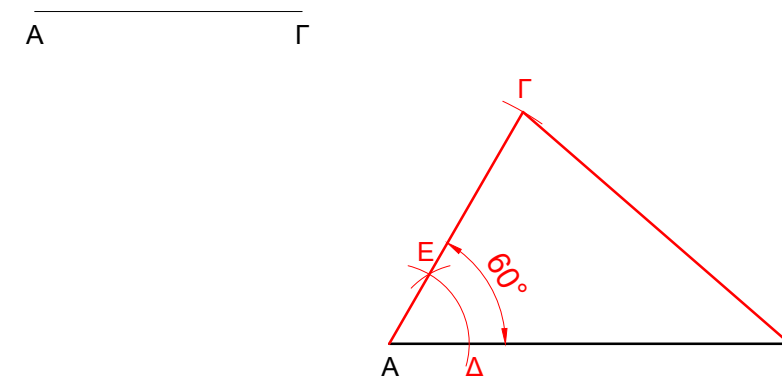

ΣΧΕΔΙΑΣΗ ΤΡΙΓΩΝΟΥ ΑΒΓ

# ΓΕΩΜΕΤΡΙΚΟ ΚΑΙ ΤΕΧΝΙΚΟ ΣΧΕΔΙΟ

ΓΡΑΠΤΗ ΑΞΙΟΛΟΓΗΣΗ ΤΕΤΡΑΜΗΝΩΝ 2020 - 2021 **ΣΕΙΡΑ Α'**

ΚΩΔ. ΜΑΘΗΜΑΤΟΣ: memompms102

**ΜΕΡΟΣ Β 40 ΜΟΝΑΔΕΣ**

Δίδεται η ισομετρική προβολή του πιο κάτω αντικειμένου.

Να σχεδιάσετε σε κλίμακα 1:1, σε 1<sup>η</sup> διεδρη γωνία:

- (α) την πρόοψη (14 μονάδες)
- (β) την κάτοψη (12 μονάδες)
- (γ) την πλάγια όψη (10 μονάδες)
- (δ) να τοποθετήσετε 4 κύριες διαστάσεις (4 μονάδες).

ΑΡ. ΤΑΥΤΟΤΗΤΑΣ: ..... ΑΡ. ΜΗΤΡΩΟΥ:.....

ΕΠΩΝΥΜΟ: .....

ΟΝΟΜΑ: .....

ΟΝΟΜΑ ΠΑΤΕΡΑ: .....

ΤΜΗΜΑ: .....

