

**ΥΠΟΥΡΓΕΙΟ ΠΑΙΔΕΙΑΣ, ΠΟΛΙΤΙΣΜΟΥ, ΑΘΛΗΤΙΣΜΟΥ ΚΑΙ ΝΕΟΛΑΙΑΣ
ΔΙΕΥΘΥΝΣΗ ΜΕΣΗΣ ΤΕΧΝΙΚΗΣ ΚΑΙ ΕΠΑΓΓΕΛΜΑΤΙΚΗΣ ΕΚΠΑΙΔΕΥΣΗΣ
ΚΑΙ ΚΑΤΑΡΤΙΣΗΣ**

ΕΝΙΑΙΑ ΓΡΑΠΤΗ ΑΞΙΟΛΟΓΗΣΗ ΤΕΤΡΑΜΗΝΩΝ 20 20 - 20 21

Α' ΤΑΞΗΣ ΤΕΣΕΚ

ΣΕΙΡΑ Α'

ΗΜΕΡΟΜΗΝΙΑ : Δευτέρα, 31 Μαΐου 2021

ΕΞΕΤΑΖΟΜΕΝΟ ΜΑΘΗΜΑ: Σχέδιο Επίπλου και Αντικειμένων Ι

ΚΩΔΙΚΟΣ ΜΑΘΗΜΑΤΟΣ : ex102

ΣΥΝΟΛΙΚΗ ΔΙΑΡΚΕΙΑ ΓΡΑΠΤΗΣ ΕΞΕΤΑΣΗΣ: 90' λεπτά

**ΤΟ ΕΞΕΤΑΣΤΙΚΟ ΔΟΚΙΜΙΟ ΑΠΟΤΕΛΕΙΤΑΙ ΑΠΟ ΟΚΤΩ (8) ΣΕΛΙΔΕΣ
Α4 ΚΑΙ ΤΡΙΑ (3) ΦΥΛΛΑ ΣΧΕΔΙΑΣΗΣ Α3**

ΟΔΗΓΙΕΣ (για τους εξεταζόμενους)

1. **Να απαντήσετε ΟΛΑ τα ερωτήματα**
2. Το δοκίμιο αποτελείται από τρία μέρη (Α', Β' και Γ').
3. Το μέρος Α, να απαντηθεί στο εξεταστικό δοκίμιο.
4. Τα μέρη Β και Γ, να απαντηθούν στα φύλλα σχεδίασης Α3.
5. Να μη γράψετε πουθενά το όνομα σας στο εξεταστικό δοκίμιο εκτός του καθορισμένου χώρου στα φύλλα σχεδίασης Α3 και στο χαρτονάκι που σας έχει δοθεί.
6. Να απαντήσετε σε όλα τα θέματα μόνο **με πένα χρώματος μπλε ανεξίτηλης μελάνης**. Μολύβι επιτρέπεται, μόνο αν το ζητάει η εκφώνηση, και μόνο για σχήματα, πίνακες, διαγράμματα κλπ.
7. Απαγορεύεται η χρήση διορθωτικού υγρού και διορθωτικής ταινίας.
8. Επιτρέπεται η χρήση μη προγραμματιζόμενης υπολογιστικής μηχανής.

ΣΑΣ ΕΥΧΟΜΑΣΤΕ ΚΑΛΗ ΕΠΙΤΥΧΙΑ

ΜΕΡΟΣ Α: Αποτελείται από πέντε (5) ερωτήσεις.

Κάθε ερώτηση βαθμολογείται με οκτώ (8) μονάδες.

1. Η πιο κάτω Εικόνα Αρ.1, απεικονίζει μια κουζίνα.

Στον Πίνακα Απαντήσεων Αρ.1, να βάλετε ✓ στο σωστό Κουτί Απάντησης στο οποίο ανταποκρίνεται η μέθοδος σχεδίασης της κουζίνας.

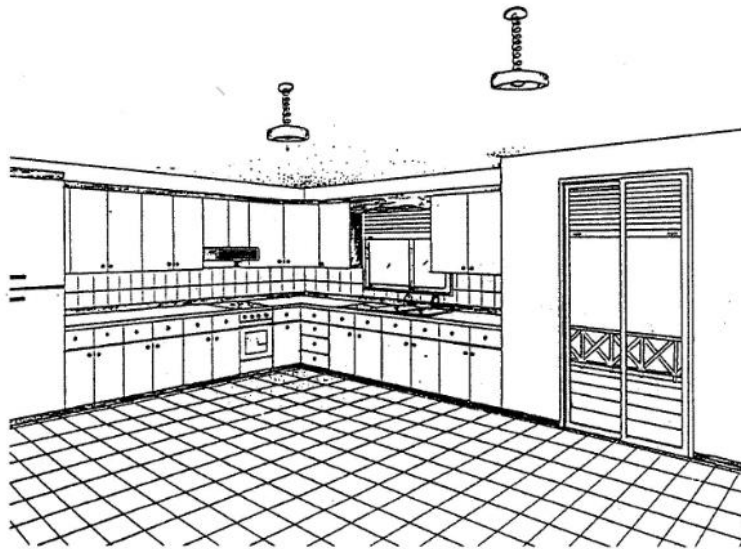

Εικόνα Αρ.1

	Μέθοδοι Σχεδίασης	Κουτί Απάντησης
A)	Ισομετρική Προβολή	
B)	Πλάγια Προβολή	
Γ)	Προοπτικό Σχέδιο	
Δ)	Ορθογραφική Προβολή	

Πίνακας Απαντήσεων Αρ. 1

(Μονάδες 8)

2. Να αντιστοιχίσετε στη Στήλη Αντιστοίχισης, τους αριθμούς των ονομασιών των συνδέσεων της Στήλης Α με τα γράμματα των εικόνων των συνδέσεων της Στήλης Β.

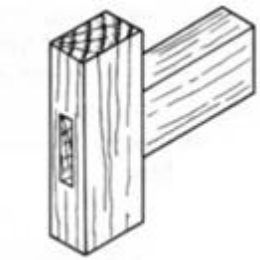
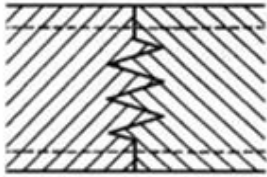
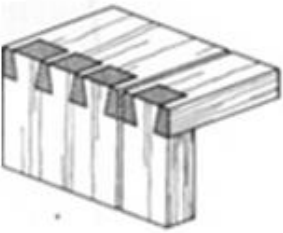
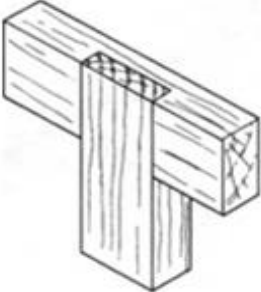
Στήλη Α	Στήλη Β	Στήλη Αντιστοίχισης
1. Σύνδεση χελιδνοουράς	<p>A.</p> 	1 →
2. Σύνδεση μόρσου περαστού	<p>B.</p> 	2 →
3. Σύνδεση μισοχάρακτη σε σχήμα ταυ	<p>Γ.</p> 	3 →
4. Σύνδεση με τράβηγμα	<p>Δ.</p> 	4 →

(Μονάδες 8)

3. Στην πιο κάτω γραφική παράσταση (Ραβδόγραμμα) Αρ.1, φαίνονται καθορισμένα ύψη επίπλων σε χιλιοστά (mm). Λαμβάνοντας υπόψη τα ανθρωπομετρικά δεδομένα, να επιλέξετε και να γράψετε στο σωστό κενό κουτί στον Πίνακα Απαντήσεων Αρ.2 που ακολουθεί, τις ονομασίες των πιο κάτω επίπλων που είναι στην παρένθεση.

(κρεβάτι, πολυθρόνα, κάθισμα καρέκλας, πάγκος εργασίας)

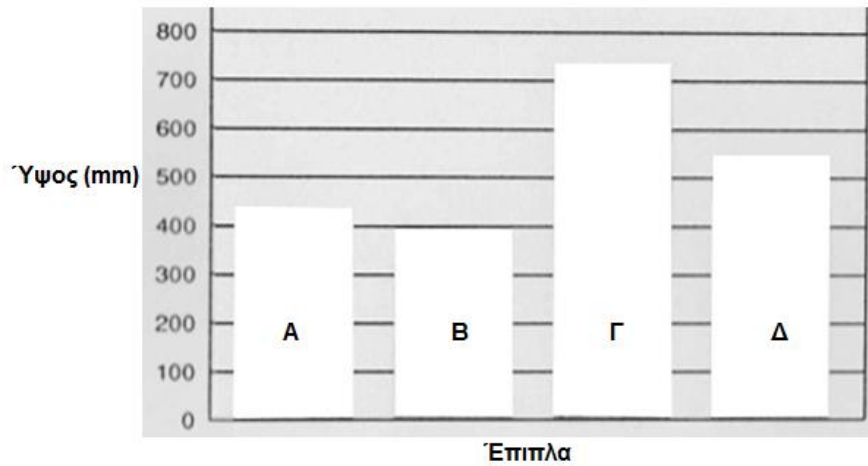

Ραβδόγραμμα Αρ.1

A/A	ΟΝΟΜΑ ΕΠΙΠΛΟΥ
A	
B	
Γ	
Δ	

Πίνακας Απαντήσεων Αρ.2

(Μονάδες 8)

4. Στην πιο κάτω Εικόνα Αρ.2, βλέπουμε μια κατασκευαστική λεπτομέρεια σε τομή. Στον Πίνακα Αρ.3 που ακολουθεί, να αντιστοιχίσετε στη Στήλη Αντιστοίχισης, τους συμβολισμούς της Στήλης Α, με τα γράμματα που περιέχουν τη σωστή περιγραφή της Στήλης Β.

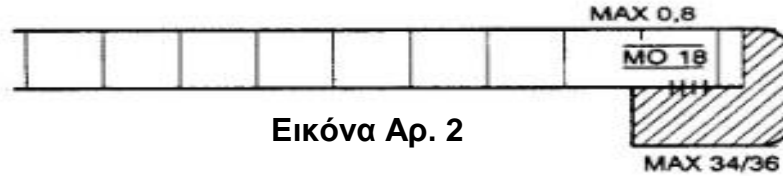

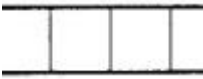
Στήλη Α	Στήλη Β	Στήλη Αντιστοίχισης
1. MAX 34/36	Α. Μοριόπλακα επενδυμένη και από τις δύο πλευρές.	1 →
2. 	Β. Επένδυση φύλλου μαχόκани πάχους 0.8 χιλιοστών.	2 →
3. 	Γ. Τεχνητή ξυλεία.	3 →
4. MAX 0.8	Δ. Μαχόκани διαστάσεων 34 χιλιοστά X 36 χιλιοστά.	4 →

Πίνακας Αρ.3

(Μονάδες 8)

5. Στο πιο κάτω σχήμα Αρ.1, φαίνεται η τομή ενός καπακιού το οποίο αποτελείται από κομμάτια ατόφιας ξυλείας, συνδεδεμένα κατά πλάτος με σύνδεση τύπου «μπισκότο». Να σχεδιάσετε μέσα στο σχήμα με ελεύθερο χέρι, τους σωστούς κατασκευαστικούς συμβολισμούς της τομής στα ξύλα και στα «μπισκότα». **Προσοχή!** Να λάβετε υπόψη ότι τα ξύλα πρέπει να μπουν με τέτοιο τρόπο, ώστε να αποφευχθεί το στρέβλωμα του καπακιού.

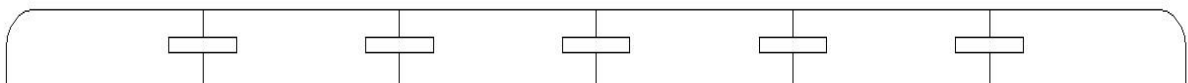

Σχήμα Αρ. 1

(Μονάδες 8)

ΜΕΡΟΣ Β: Αποτελείται από δύο (2) ασκήσεις.

Η κάθε άσκηση βαθμολογείται με δεκαπέντε (15) μονάδες.

6. Στο Σχέδιο Αρ.1, παρουσιάζεται Έπιπλο τύπου κιβωτίου κατασκευασμένο από τεχνητή ξυλεία πάχους 18χιλιοστών.

Στο Φύλλο Σχεδίασης Αρ.1, να σχεδιάσετε με μολύβι σε κλίμακα 1:10:

- α) τις δύο (2) όψεις από τις θέσεις (Α) και (Β) και
- β) να συμπεριλάβετε τις έξι (6) κυριότερες διαστάσεις σε χιλιοστά (mm).

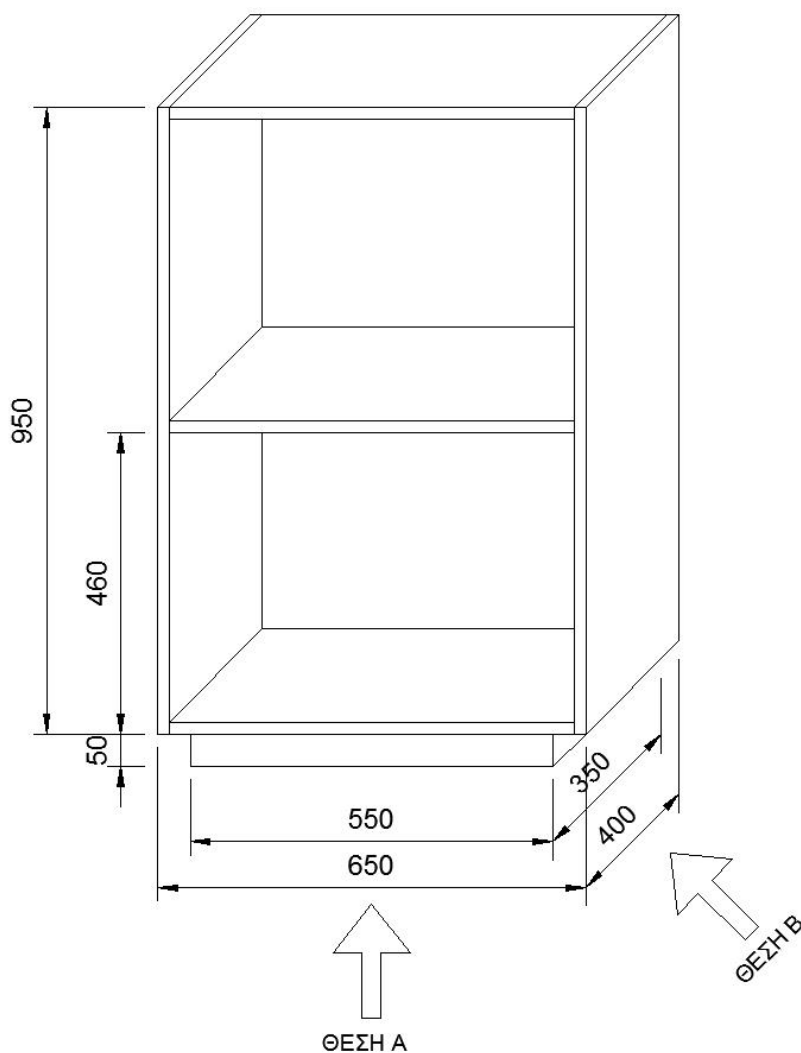

Σχέδιο Αρ.1

Τα κριτήρια αξιολόγησης για τη βαθμολόγηση του σχεδίου που θα σχεδιάσετε είναι:

- Ορθότητα σχεδίασης (Μονάδες 10)
 - Διαστάσεις (Μονάδες 3)
 - Γενική παρουσίαση σχεδίου (τοποθέτηση, καθαρότητα κλπ.) (Μονάδες 2)
- (Σύνολο Μονάδων 15)

7. Στο Σχέδιο Αρ.2, παρουσιάζεται τραπεζάκι κατασκευασμένο από απόφια ξυλεία. Στο Φύλλο Σχεδίασης Αρ.2, να σχεδιάσετε με μολύβι σε κλίμακα 1:4
- α) τις δύο (2) όψεις από τις θέσεις (Α) και (Β)
- β) να συμπεριλάβετε τις έξι (6) κυριότερες διαστάσεις σε χιλιοστά (mm).

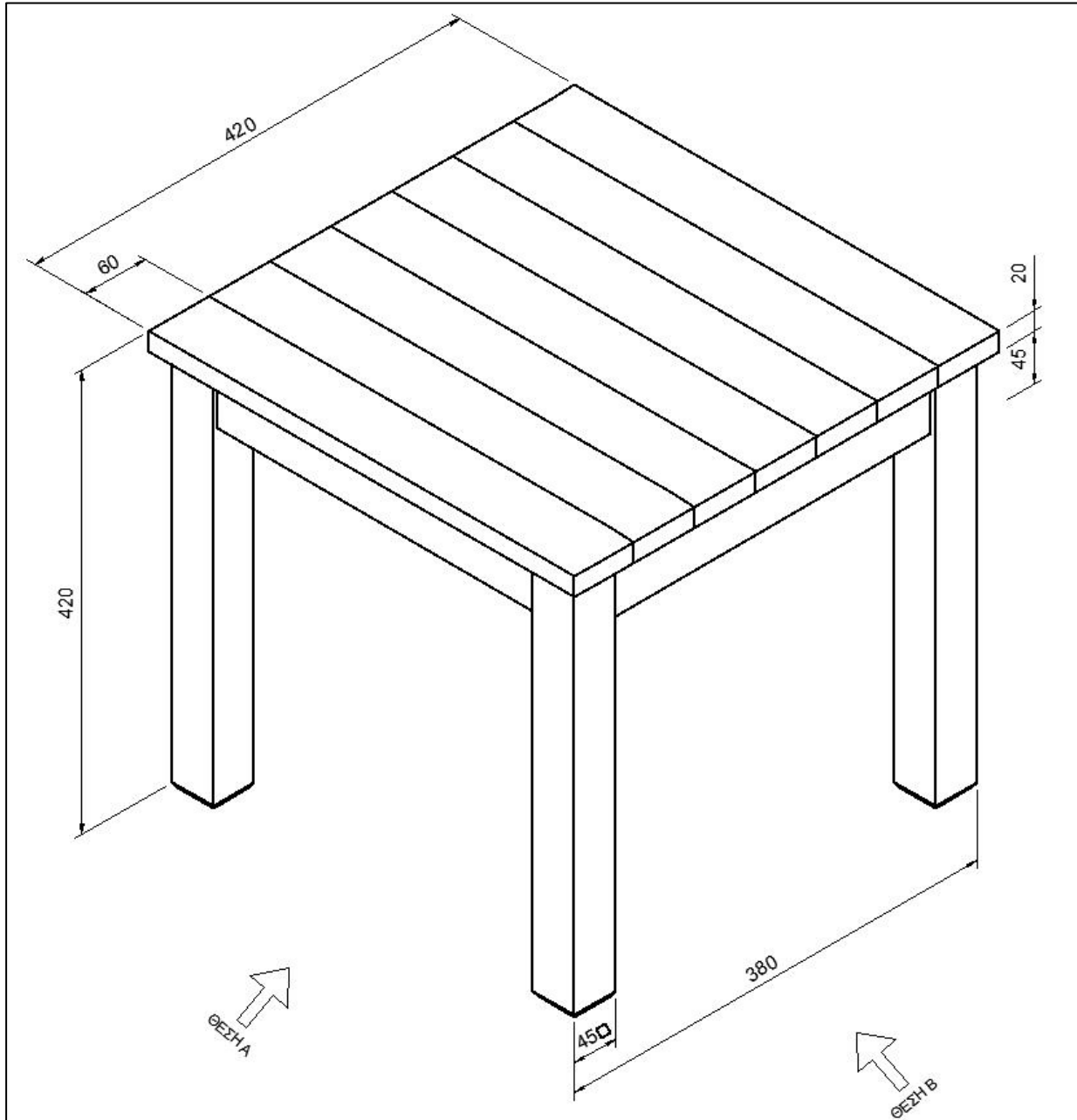

Σχέδιο Αρ.2

Τα κριτήρια αξιολόγησης για τη βαθμολόγηση του σχεδίου που θα σχεδιάσετε είναι:

- Ορθότητα σχεδίασης (Μονάδες 10)
- Διαστάσεις (Μονάδες 3)
- Γενική παρουσίαση σχεδίου (τοποθέτηση, καθαρότητα κλπ.) (Μονάδες 2)

(Σύνολο Μονάδων 15)

ΜΕΡΟΣ Γ: Αποτελείται από μία (1) άσκηση.

Η άσκηση βαθμολογείται με τριάντα (30) μονάδες.

Στο σχέδιο Αρ.3, παρουσιάζεται κρεβάτι το οποίο είναι κατασκευασμένο από ατόφια ξυλεία πάχους 30 χιλιοστών (mm).

Στο Φύλλο Σχεδίασης Αρ.3:

α) Να σχεδιάσετε με μολύβι σε κλίμακα 1: 10 την θέση Α, Β και Γ.

β) να συμπεριλάβετε τις έξι (6) κυριότερες διαστάσεις σε χιλιοστά (mm)

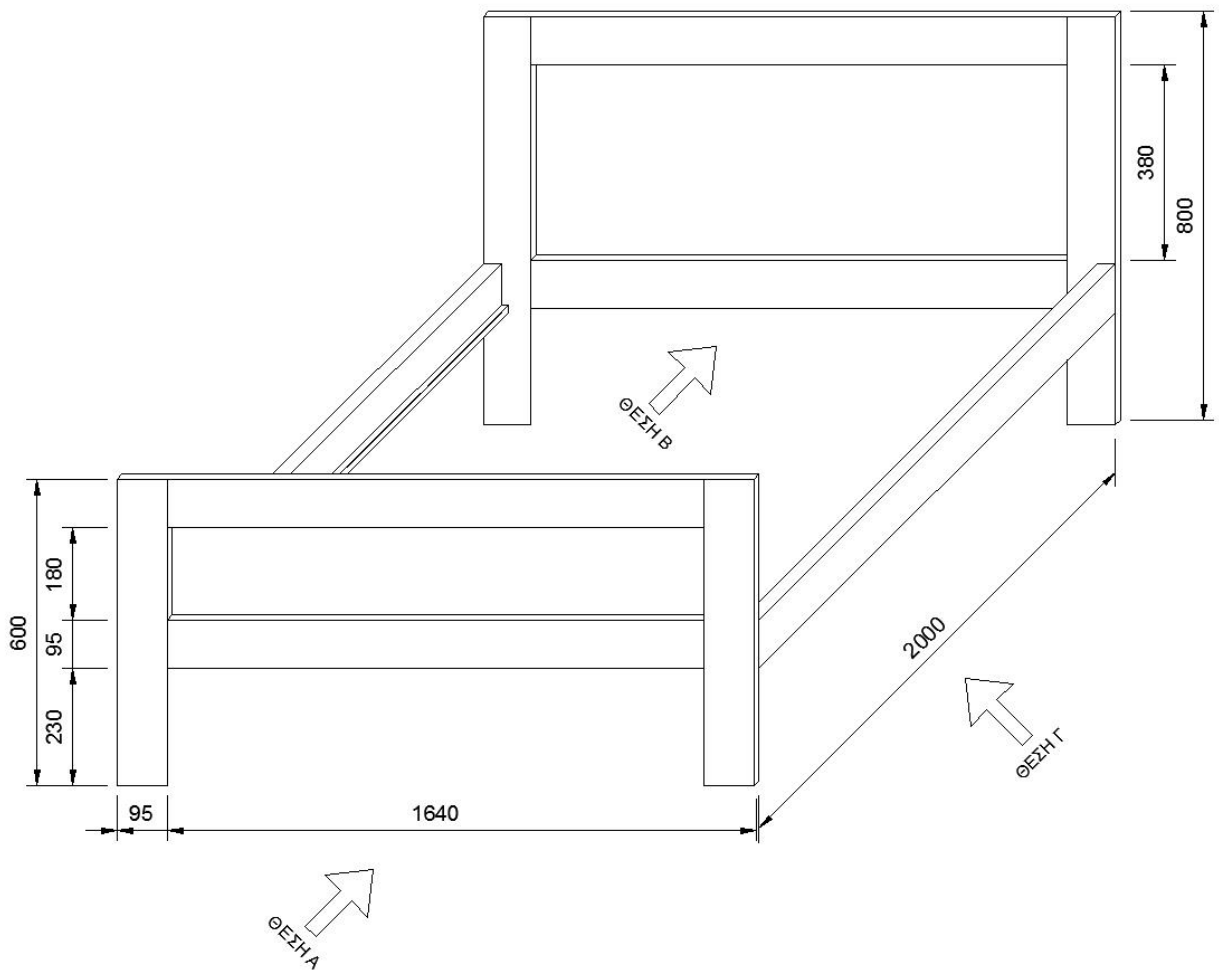

Σχέδιο Αρ.3

Τα κριτήρια αξιολόγησης για τη βαθμολόγηση του σχεδίου που θα σχεδιάσετε είναι:

- Ορθότητα σχεδίασης (Μονάδες 20)
- Διαστάσεις (Μονάδες 6)
- Γενική παρουσίαση σχεδίου (τοποθέτηση, καθαρότητα κλπ.) (Μονάδες 4)

(Σύνολο Μονάδων 30)

{-ΤΕΛΟΣ ΕΞΕΤΑΣΤΙΚΟΥ ΔΟΚΙΜΙΟΥ-}