

ΥΠΟΥΡΓΕΙΟ ΠΑΙΔΕΙΑΣ ΚΑΙ ΠΟΛΙΤΙΣΜΟΥ
ΥΠΗΡΕΣΙΑ ΕΞΕΤΑΣΕΩΝ

ΠΑΓΚΥΠΡΙΕΣ ΕΞΕΤΑΣΕΙΣ 2018

ΤΕΧΝΟΛΟΓΙΑ (I) ΠΡΑΚΤΙΚΗΣ ΚΑΤΕΥΘΥΝΣΗΣ

ΜΑΘΗΜΑ : **ΑΡΧΙΤΕΚΤΟΝΙΚΟ ΚΑΙ ΠΡΟΟΠΤΙΚΟ ΣΧΕΔΙΟ / ΔΙΑΚΟΣΜΗΣΗ (256)**
ΗΜΕΡΟΜΗΝΙΑ : **ΠΕΜΠΤΗ 24 ΜΑΪΟΥ 2018**
ΩΡΑ : **8:00 – 10:30**

Επιτρεπόμενη διάρκεια γραπτού 2,5 ώρες (150 λεπτά)

Το εξεταστικό δοκίμιο αποτελείται από μία (1) σελίδα A4 και τέσσερα (4) Φύλλα σχεδίασης A3 και περιλαμβάνει δύο μέρη , Α΄ και Β΄.

Ο/Η κάθε εξεταζόμενος/η να εφοδιαστεί με τα πιο κάτω:

- Το εξεταστικό δοκίμιο
- Ένα έντυπο A4 (χαρτονάκι) στο οποίο, αφού συμπληρώσει τα στοιχεία του/της, να επισυναφθούν και τα τέσσερα φύλλα σχεδίασης A3.

ΟΔΗΓΙΕΣ

Να λύσετε όλες τις ασκήσεις στα τέσσερα φύλλα σχεδίασης A3.

1. Να συμπληρωθούν τα στοιχεία σας με μελάνι στο έντυπο A4 και στα τέσσερα φύλλα σχεδίασης.
2. Να προσέξετε τη διάταξη των σχεδίων στο κάθε φύλλο σχεδίασης.
3. Να προσέξετε τη γραμμογραφία, τα γράμματα, τους αριθμούς και τους συμβολισμούς.
4. Να προσέξετε την όλη εμφάνιση και την καθαρότητα των σχεδίων σας.
5. Οι βοηθητικές γραμμές να παραμείνουν στα σχέδια.
6. Διαστάσεις που δεν αναφέρονται, να υπολογιστούν σε συνάρτηση με τις δοσμένες διαστάσεις.
7. Επιτρέπεται η χρήση κλιμακόμετρου.
8. Επιτρέπεται η χρήση μη προγραμματιζόμενης υπολογιστικής μηχανής.

ΦΥΛΛΟ ΣΧΕΔΙΑΣΗΣ 1 - ΜΕΡΟΣ Α'

ΑΣΚΗΣΗ 1 (10 μονάδες)

Στο σχήμα 1 δίνεται η κάτοψη κατοικίας, σε κλίμακα 1:50, χωρίς διαστάσεις.

Να διαρρυθμίσετε, κατά τρόπο λειτουργικό και με βάση τα εργονομικά μεγέθη, τον χώρο της τραπεζαρίας,

σχεδιάζοντας :

- α. τραπέζι και καρέκλες για έξι άτομα
- β. ένα έπιπλο τραπεζαρίας (μπουφέ)

ΑΣΚΗΣΗ 2 (10 μονάδες)

Στην ίδια κάτοψη του σχήματος 1, να διαρρυθμίσετε, κατά τρόπο λειτουργικό και με βάση τα εργονομικά μεγέθη, το χώρο του καθιστικού, **σχεδιάζοντας:**

- α. ένα τριθέσιο καναπέ,
- β. ένα διθέσιο καναπέ,
- γ. ένα κεντρικό τραπεζάκι,
- δ. δύο πλαϊνά τραπεζάκια και
- ε. ένα έπιπλο τηλεόρασης.

ΑΣΚΗΣΗ 3 (5 μονάδες)

Δίνεται, στο σχήμα 2, κατασκευαστική λεπτομέρεια τοιχοποιίας και πλάκας οροφής κατοικίας σε κλίμακα 1:20.

Σε κάθε αριθμημένο πλαίσιο, να κατανομάσετε

- α. το δομικό στοιχείο και
- β. το υλικό από το οποίο κατασκευάζεται

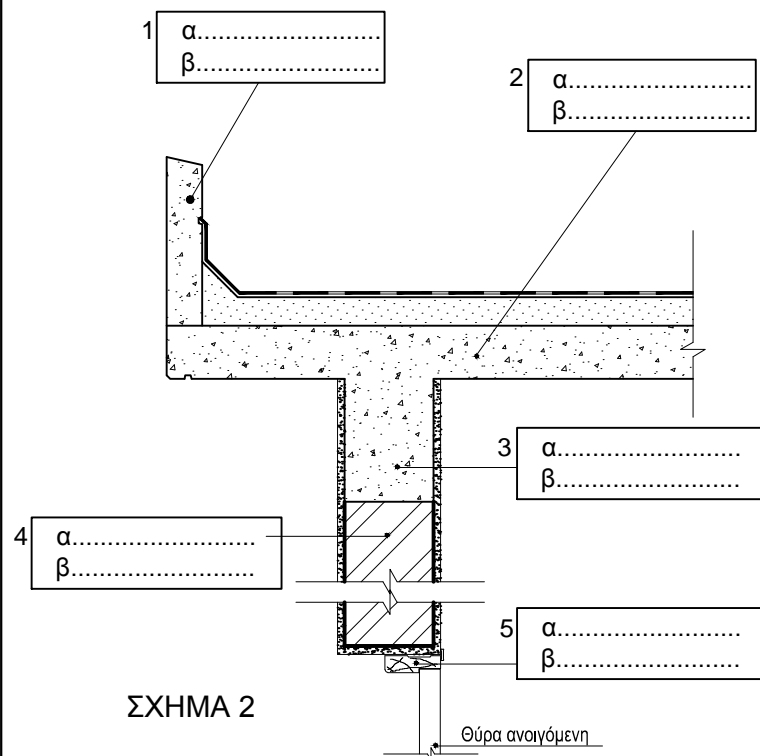

ΣΧΗΜΑ 2

ΕΠΩΝΥΜΟ :

ΟΝΟΜΑ :

ΚΩΔΙΚΟΣ ΕΞΕΤΑΖΟΜΕΝΟΥ :

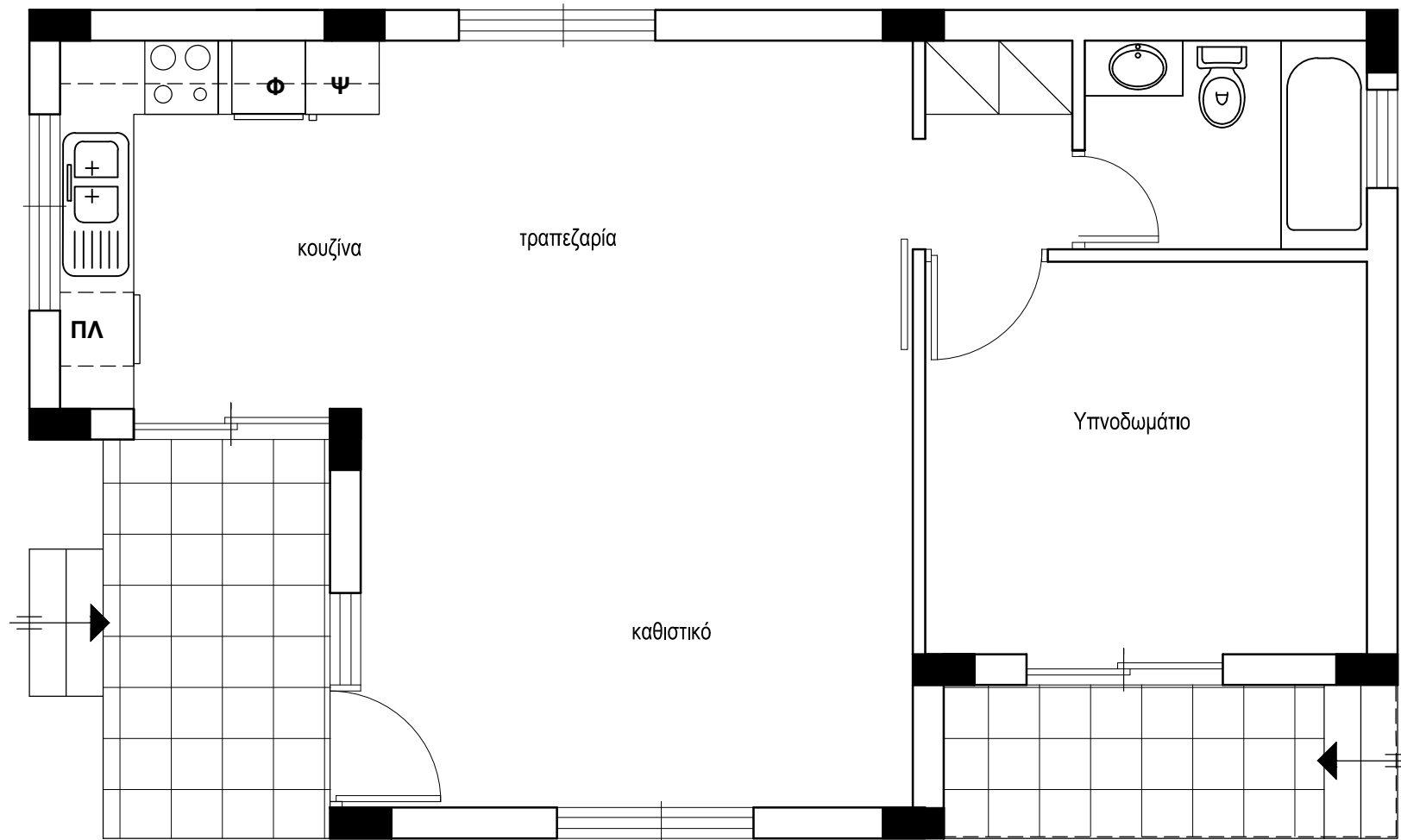

ΣΧΗΜΑ 1

ΚΑΤΟΨΗ
Κλίμακα 1:50

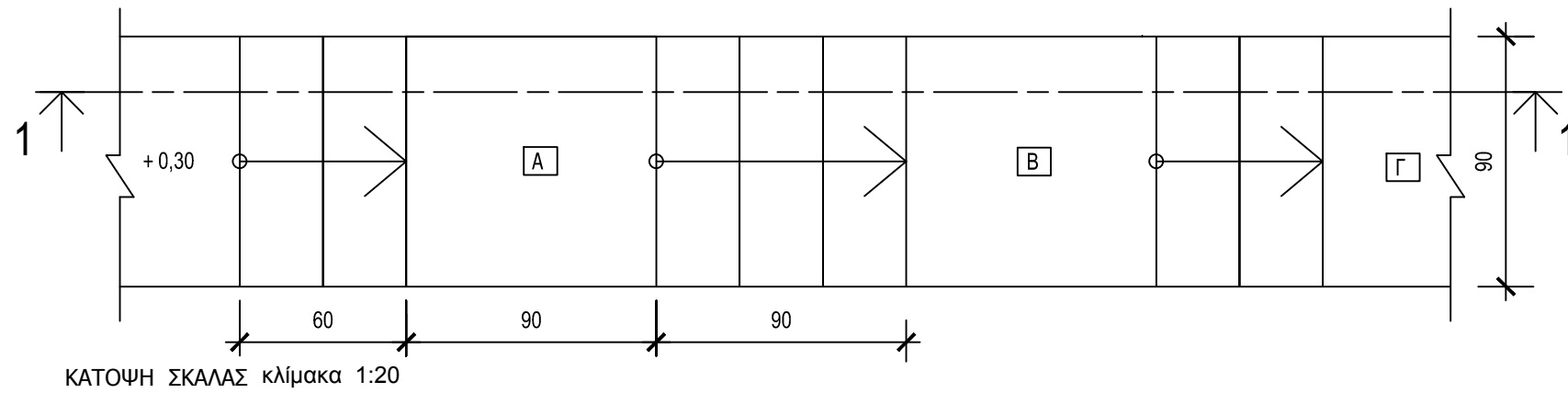

ΕΠΩΝΥΜΟ :

ΟΝΟΜΑ :

ΚΩΔΙΚΟΣ ΕΞΕΤΑΖΟΜΕΝΟΥ :

ΑΣΚΗΣΗ 3 (15 μονάδες)

Δίνεται η **κάτοψη σκάλας** (κλίμακας) σε κλίμακα **1:20**.

Να σχεδιάσετε σε κλίμακα 1:20, την **τομή 1-1** της σκάλας (κλίμακας).

Να υπολογίσετε και να αναγράψετε στην τομή τα υψόμετρα στα επίπεδα Α, Β και Γ.

ΣΗΜΕΙΩΣΗ :

Το πλάτος (πάτημα) των βαθμίδων της σκάλας είναι 30 cm και το ύψος 18 cm. Η σκάλα είναι κατασκευασμένη από οπλισμένο σκυρόδεμα και το πάχος της πλάκας της είναι 15 cm.

ΕΠΩΝΥΜΟ :

ΟΝΟΜΑ :

ΚΩΔΙΚΟΣ ΕΞΕΤΑΖΟΜΕΝΟΥ :

ΓΟ (ΓΡΑΜΜΗ ΟΡΙΖΟΝΤΑ)



ΓΕ (ΓΡΑΜΜΗ ΕΔΑΦΟΥΣ)



Π (ΠΙΝΑΚΑΣ ΠΡΟΒΟΛΗΣ)





ΑΣΚΗΣΗ 5 (25 μονάδες)

Να σχεδιάσετε, σε κλίμακα **1:1**, το **προοπτικό σχέδιο** του πιο κάτω στερεού, με δύο σημεία φυγής, σύμφωνα με τα πιο κάτω δεδομένα :

- Ορθογραφική προβολή του στερεού σε κλίμακα 1:1
- Κάτοψη του στερεού υπο γωνία 45°
- Οπτικό σημείο (θέση παρατηρητή)
- Πίνακας προβολής
- Γραμμή εδάφους
- Γραμμή ορίζοντα.

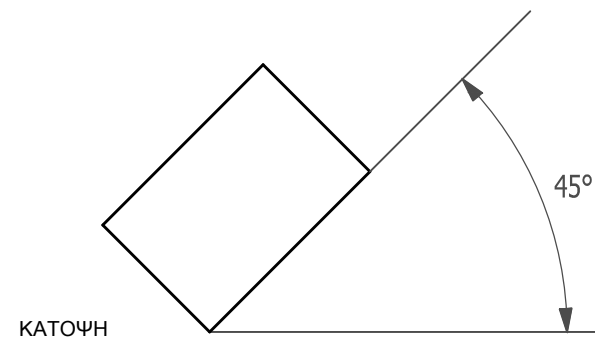
Οι διαστάσεις δίνονται σε mm.



 ΟΣ (ΟΠΤΙΚΟ ΣΗΜΕΙΟ)
 (ΘΕΣΗ ΠΑΡΑΤΗΡΗΤΗ)

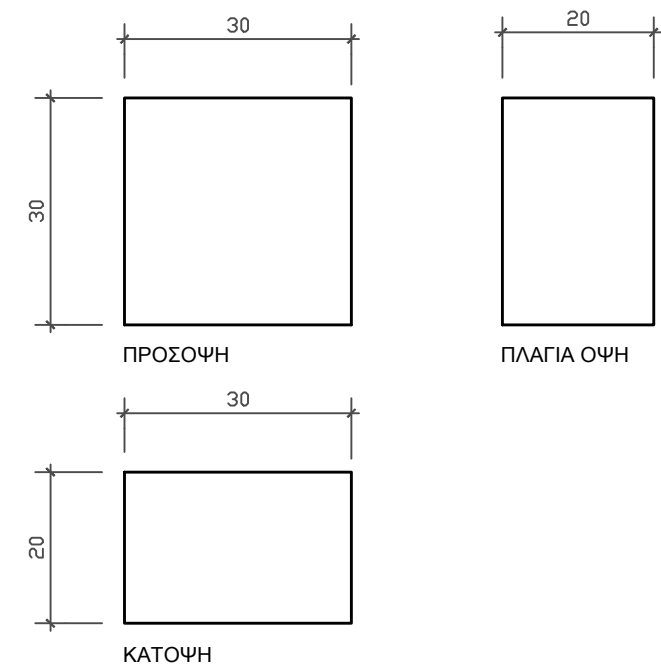

ΟΡΘΟΓΡΑΦΙΚΗ ΠΡΟΒΟΛΗ ΣΤΕΡΕΟΥ ΚΛ. 1:1

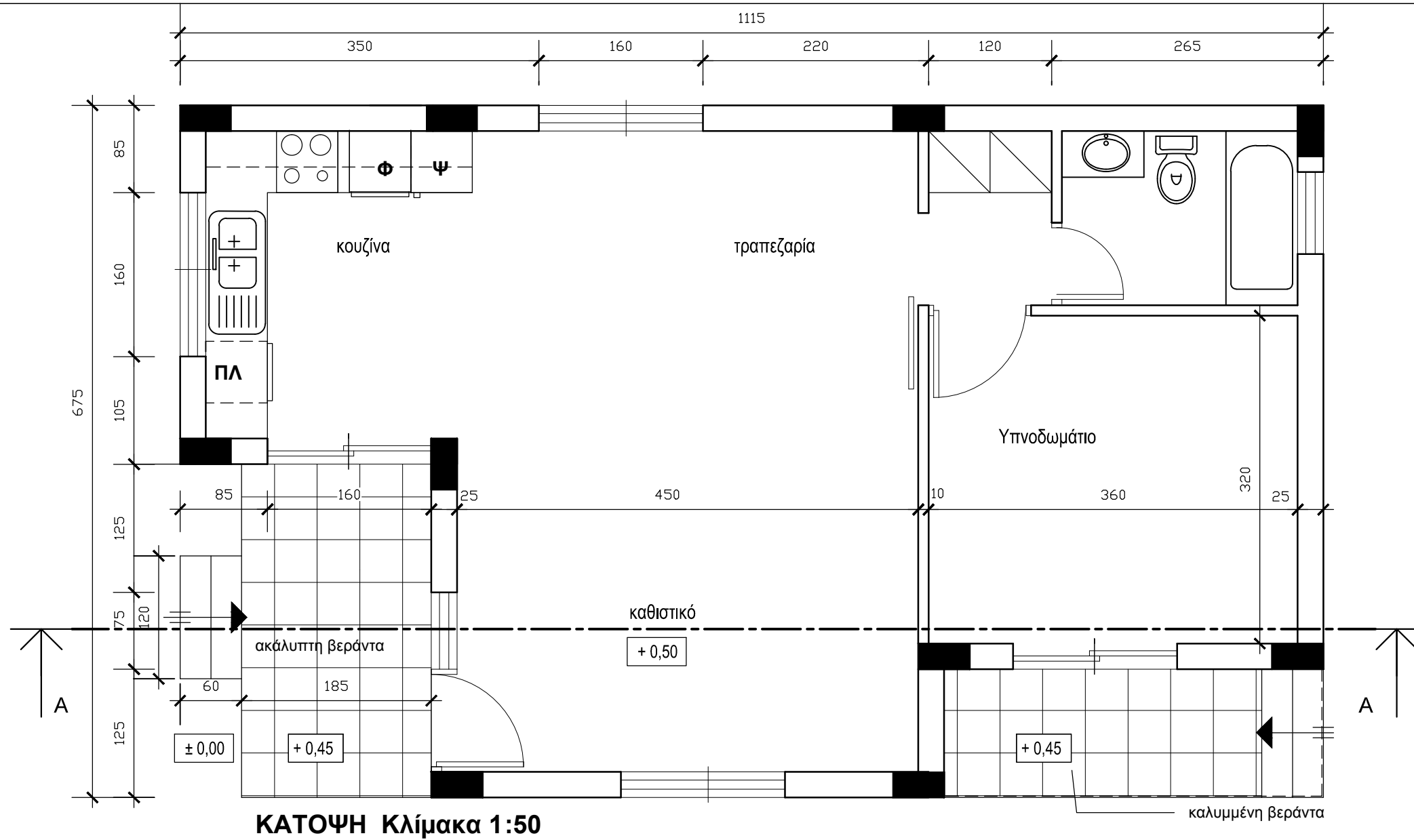

ΚΑΤΟΨΗ Κλίμακα 1:50

ΕΠΩΝΥΜΟ :

ΟΝΟΜΑ :

ΚΩΔΙΚΟΣ ΕΞΕΤΑΖΟΜΕΝΟΥ:

ΑΣΚΗΣΗ 6 (35 μονάδες)

Δίνεται η κάτοψη κατοικίας σε κλίμακα 1:50.
 Να σχεδιάσετε σε κλίμακα 1:50, την τομή A - A της κατοικίας, λαμβάνοντας υπόψη όλες τις πληροφορίες που δίνονται στο τμήμα της τυπικής τομής.
 Να αναγράψετε τα απαραίτητα υψόμετρα (υψόμετρα εδάφους, δαπέδων βεράντας και εσωτερικών χώρων, πάνω μέρους πλάκας οροφής, στηθαίου οροφής).

Σημειώσεις :

- Οι διαστάσεις δίνονται σε εκατοστόμετρα (cm) και τα υψόμετρα σε μέτρα (m). Όπου δεν αναγράφονται διαστάσεις να μετρηθούν από την κάτοψη.
- Το ύψος της πάνω πλευράς των ανοιγμάτων των θυρών και των παραθύρων (ανώφλι) είναι 220 cm από το δάπεδο της κατοικίας.

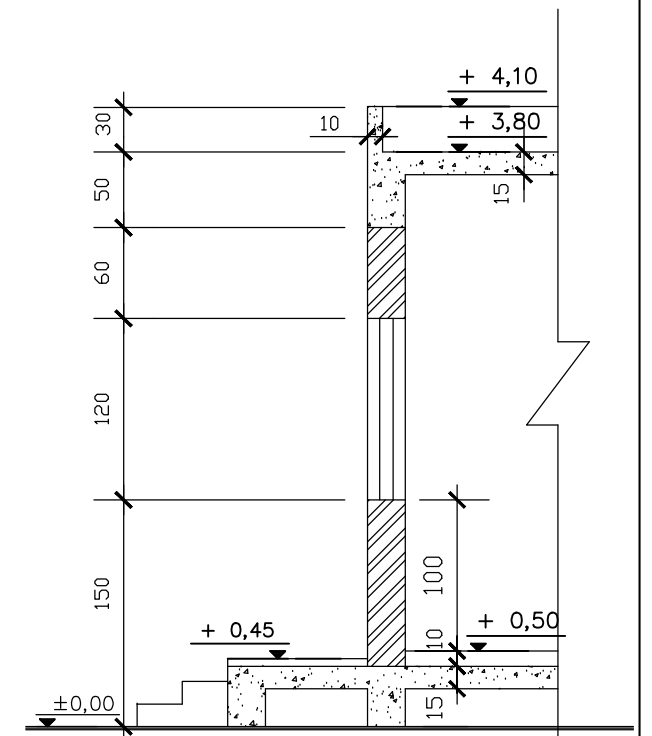

ΤΥΠΙΚΗ ΤΟΜΗ κλίμακα 1:50