

**ΥΠΟΥΡΓΕΙΟ ΠΑΙΔΕΙΑΣ, ΑΘΛΗΤΙΣΜΟΥ ΚΑΙ ΝΕΟΛΑΙΑΣ
ΔΙΕΥΘΥΝΣΗ ΜΕΣΗΣ ΤΕΧΝΙΚΗΣ ΚΑΙ ΕΠΑΓΓΕΛΜΑΤΙΚΗΣ ΕΚΠΑΙΔΕΥΣΗΣ
ΚΑΙ ΚΑΤΑΡΤΙΣΗΣ**

**ΕΝΙΑΙΕΣ ΤΕΛΙΚΕΣ ΠΡΟΑΓΩΓΙΚΕΣ ΚΑΙ
ΑΠΟΛΥΤΗΡΙΕΣ ΓΡΑΠΤΕΣ ΕΞΕΤΑΣΕΙΣ**

20 25 - 20 26

Γ΄ ΤΑΞΗΣ ΤΕΣΕΚ

ΣΕΙΡΑ Α΄

ΠΡΑΚΤΙΚΗ ΚΑΤΕΥΘΥΝΣΗ

ΗΜΕΡΟΜΗΝΙΑ : Τετάρτη, 13 Μαΐου 2026

ΕΞΕΤΑΖΟΜΕΝΟ ΜΑΘΗΜΑ: Ηλεκτρολογία ΙΙΙ-ΤΕΜ1

ΚΩΔΙΚΟΣ ΜΑΘΗΜΑΤΟΣ : ieis301

ΣΥΝΟΛΙΚΗ ΔΙΑΡΚΕΙΑ ΓΡΑΠΤΗΣ ΕΞΕΤΑΣΗΣ: 90΄ λεπτά

ΤΟ ΕΞΕΤΑΣΤΙΚΟ ΔΟΚΙΜΙΟ ΜΑΖΙ ΜΕ ΤΟ ΤΥΠΟΛΟΓΙΟ ΑΠΟΤΕΛΕΙΤΑΙ ΑΠΟ ΔΕΚΑΤΕΣΣΕΡΙΣ (14) ΣΕΛΙΔΕΣ.

ΤΑ ΜΕΡΗ ΤΟΥ ΕΞΕΤΑΣΤΙΚΟΥ ΔΟΚΙΜΙΟΥ ΕΙΝΑΙ ΤΡΙΑ (Α΄, Β΄ ΚΑΙ Γ΄).

ΟΔΗΓΙΕΣ (για τους εξεταζόμενους)

- 1. Να απαντήσετε ΟΛΑ τα ερωτήματα πάνω στο εξεταστικό δοκίμιο.**
- 2. Να μη γράψετε πουθενά το όνομα σας στο εξεταστικό δοκίμιο εκτός του καθορισμένου χώρου στο χαρτονάκι που σας έχει δοθεί.**
- 3. Να απαντήσετε σε όλα τα θέματα μόνο με πένα χρώματος μπλε ανεξίτηλης μελάνης. Μολύβι επιτρέπεται, μόνο αν το ζητάει η εκφώνηση, και μόνο για σχήματα, πίνακες, διαγράμματα κλπ.**
- 4. Απαγορεύεται η χρήση διορθωτικού υγρού και διορθωτικής ταινίας.**
- 5. Επιτρέπεται η χρήση μη προγραμματιζόμενης υπολογιστικής μηχανής.**

ΣΑΣ ΕΥΧΟΜΑΣΤΕ ΚΑΛΗ ΕΠΙΤΥΧΙΑ

ΟΔΗΓΙΕΣ (για την επιτροπή εξετάσεων)

- 1. Το εξεταστικό δοκίμιο να εκτυπωθεί και στις δύο όψεις.**

ΤΟ ΕΞΕΤΑΣΤΙΚΟ ΔΟΚΙΜΙΟ ΝΑ ΕΚΤΥΠΩΘΕΙ: **ΜΑΥΡΟΑΣΠΡΟ**

ΜΕΡΟΣ Α΄: Αποτελείται από έξι (6) ερωτήσεις. Κάθε ορθή απάντηση βαθμολογείται με οκτώ (8) μονάδες.

Για κάθε μια από τις ερωτήσεις 1 – 3, να βάλετε σε κύκλο τη σωστή απάντηση.

1. Δίνεται το κύκλωμα του Σχήματος 1.1.

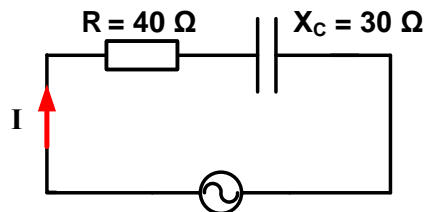

$f = 50 \text{ Hz}$

Σχήμα 1.1

(α) Αν η συχνότητα f της εναλλασσόμενης τάσης μειωθεί κατά δύο (2) φορές τότε:

(4-Mov.)

- i. $R = 40 \Omega, X_C = 60 \Omega$
- ii. $R = 4 \Omega, X_C = 30 \Omega$
- iii. $R = 40 \Omega, X_C = 15 \Omega$
- iv. $R = 4 \Omega, X_C = 60 \Omega$

(β) Η σύνθετη αντίσταση του κυκλώματος Z είναι:

(4-Mov.)

- i. $Z = 70 \Omega$
- ii. $Z = 50 \Omega$
- iii. $Z = 40 \Omega$
- iv. $Z = 35 \Omega$

2. (α) Ένα από τα πλεονεκτήματα που έχει το τριφασικό ρεύμα έναντι του μονοφασικού ρεύματος είναι η δυνατότητα:

(4-Mov.)

- i. μεταφοράς της ηλεκτρικής ενέργειας με δύο αγωγούς
- ii. μεταφοράς της ηλεκτρικής ενέργειας με έξι αγωγούς
- iii. τροφοδοσίας τριφασικών και μονοφασικών καταναλωτών
- iv. σύνδεσης κινητήρων συνεχούς ρεύματος.

(β) Τα τρία (3) πηνία στις τριφασικές γεννήτριες έχουν μεταξύ τους:

(4-Mov.)

- i. διαφορά φάσης 30°
- ii. διαφορά φάσης 60°
- iii. διαφορά φάσης 90°
- iv. διαφορά φάσης 120°

3. Δίνεται το ηλεκτρικό κύκλωμα του Σχήματος 3.1.

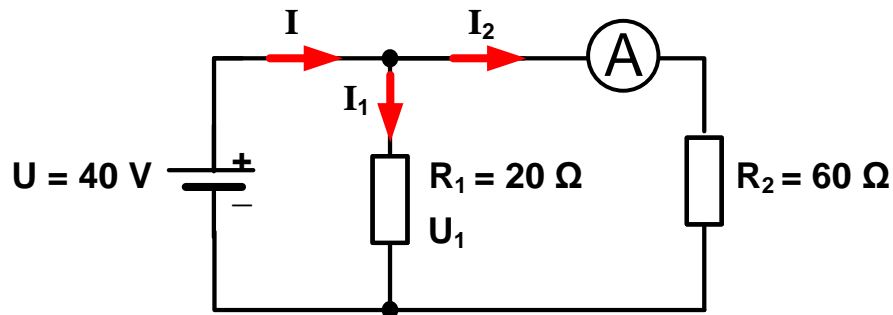

Σχήμα 3.1

(α) Η τάση U_1 στα άκρα του αντιστάτη R_1 είναι:

(4-Mov.)

- i. $U_1 = 20\text{ V}$
- ii. $U_1 = 30\text{ V}$
- iii. $U_1 = 40\text{ V}$
- iv. $U_1 = 60\text{ V}$

(β) Η ένταση του ρεύματος I_2 που θα μετρήσει το αμπερόμετρο A είναι:

(4-Mov.)

- i. $I_2 = 0,2\text{ A}$
- ii. $I_2 = 0,6\text{ A}$
- iii. $I_2 = 2\text{ A}$
- iv. $I_2 = 2,6\text{ A}$

4. Να σημειώσετε μέσα στο τετράγωνο δίπλα από κάθε πρόταση το γράμμα «Σ» αν είναι σωστή ή το γράμμα «Λ» αν είναι λάθος. (4x2-Mov.)

- (α) Η ένταση του ηλεκτρικού ρεύματος που διαρρέει έναν αντιστάτη είναι ανάλογη της τάσης που εφαρμόζεται στα άκρα του.
- (β) Κόμβος κυκλώματος ονομάζεται το κοινό σημείο σύνδεσης τριών ή περισσότερων αγωγών που διαρρέονται από ρεύμα.
- (γ) Η Άεργος ισχύς Q παρουσιάζεται στο ωμικό μέρος ενός ηλεκτρικού κυκλώματος RL σειράς στο εναλλασσόμενο ρεύμα.
- (δ) Ένα βολτόμετρο μετρά τη μέγιστη τιμή της τάσης μιας πηγής εναλλασσόμενου ρεύματος.

ΤΥΠΟΛΟΓΙΟ ΓΙΑ ΤΟ ΜΑΘΗΜΑ «ΗΛΕΚΤΡΟΛΟΓΙΑ ΙΙΙ»

ΝΟΜΟΣ ΤΟΥ ΩΜ	
Ένταση του ρεύματος	$I = \frac{U}{R}$
Ισοδύναμη αντίσταση αντιστατών σε συνδεσμολογία σειράς	$R_{ολ} = R_1 + R_2 + R_3 + \dots R_i$
Ισοδύναμη αντίσταση αντιστατών σε παράλληλη συνδεσμολογία	$R_{ολ} = \frac{1}{\frac{1}{R_1} + \frac{1}{R_2} + \frac{1}{R_3} + \dots \frac{1}{R_i}}$
Ισοδύναμη αντίσταση δύο (2) αντιστατών σε παράλληλη συνδεσμολογία	$R_{ολ} = \frac{R_1 \cdot R_2}{R_1 + R_2}$
ΚΑΝΟΝΕΣ ΤΟΥ ΚΙΡΧΟΦ	
Κανόνας των ρευμάτων	$\sum I = 0$
Κανόνας των τάσεων	$\sum E = \sum U$
ΔΙΑΙΡΕΤΕΣ ΤΑΣΗΣ ΚΑΙ ΕΝΤΑΣΗΣ	
Διαίρετης τάσης	$U_i = U_s \cdot \frac{R_i}{R_{ολ}}$
Διαίρετης έντασης	$I_i = I_{ολ} \cdot \frac{R_{ολ}}{R_i}$
ΗΛΕΚΤΡΙΚΗ ΕΝΕΡΓΕΙΑ ΚΑΙ ΙΣΧΥΣ	
Ηλεκτρική ενέργεια	$W = P \cdot t$
Ηλεκτρική ισχύς	$P = U \cdot I$
Νόμος του Joule	$W = I^2 \cdot R \cdot t$
Βαθμός απόδοσης ηλεκτροκινητήρα	$\eta = \frac{P_{εξόδου}}{P_{εισόδου}}$
ΕΝΑΛΛΑΣΣΟΜΕΝΟ ΡΕΥΜΑ (Ε.Ρ) ΚΑΙ ΧΑΡΑΚΤΗΡΙΣΤΙΚΑ ΜΕΓΕΘΗ Ε.Ρ.	
Νόμος του Φάραντεϊ για την επαγωγή	$u = N \cdot \frac{\Delta\Phi}{\Delta t}$
Στιγμιαία τιμή της έντασης Ε.Ρ	$i = I_m \cdot \eta\mu\omega t$
Στιγμιαία τιμή της τάσης Ε.Ρ	$u = U_m \cdot \eta\mu\omega t$
Μέγιστη τιμή της έντασης Ε.Ρ	$I_m = \sqrt{2} \cdot I_{εν}$
Μέγιστη τιμή της τάσης Ε.Ρ	$U_m = \sqrt{2} \cdot U_{εν}$
Περίοδος εναλλασσόμενου ρεύματος	$T = \frac{1}{f}$
Κυκλική συχνότητα	$\omega = 2\pi f$
Στιγμιαία φάση	$\varphi = \omega t$

ΔΙΑΝΥΣΜΑΤΙΚΗ ΠΑΡΑΣΤΑΣΗ ΕΝΑΛΛΑΣΣΟΜΕΝΩΝ ΜΕΓΕΘΩΝ	
Στιγμιαία τιμή της έντασης Ε.Ρ με αρχική φάση	$i = I_m \cdot \eta\mu(\omega t + \varphi_0)$
Στιγμιαία τιμή της τάσης Ε.Ρ με αρχική φάση	$u = U_m \cdot \eta\mu(\omega t + \varphi_0)$
Διαφορά φάσης μεταξύ δύο διανυσμάτων	$\Delta\varphi = \varphi_{01} - \varphi_{02}$
Ακτίσιο (rad)	$1\text{rad} = 57,3^\circ$
Μετατροπή από μοίρες σε ακτίνια	$\text{Ακτίνια} = \frac{\pi}{180} \cdot (\text{μοίρες})$
Μετατροπή από ακτίνια σε μοίρες	$\text{Μοίρες} = \frac{180}{\pi} \cdot (\text{ακτίνια})$
ΚΥΚΛΩΜΑ ΜΕ ΜΟΝΟ ΩΜΙΚΗ ΑΝΤΙΣΤΑΣΗ R ΣΤΟ Ε. Ρ.	
Πτώση τάσης στην αντίσταση	$U_R = I \cdot R$
ΚΥΚΛΩΜΑ ΜΕ ΜΟΝΟ ΙΔΑΝΙΚΟ ΠΗΝΙΟ L ΣΤΟ Ε. Ρ.	
Επαγωγική αντίσταση	$X_L = 2\pi f \cdot L$
Πτώση τάσης στο πηνίο	$U_L = I \cdot X_L$
ΚΥΚΛΩΜΑ ΜΕ ΜΟΝΟ ΙΔΑΝΙΚΟ ΠΥΚΝΩΤΗ C ΣΤΟ Ε. Ρ.	
Χωρητική αντίσταση	$X_C = \frac{1}{2\pi f \cdot C}$
Πτώση τάσης στον πυκνωτή	$U_C = I \cdot X_C$
ΚΥΚΛΩΜΑ RL ΣΕ ΣΕΙΡΑ ΣΤΟ Ε. Ρ.	
Σύνθετη αντίσταση	$Z = \sqrt{R^2 + X_L^2}$
Ένταση του ολικού ρεύματος	$I = \frac{U}{Z}$
Πτώση τάσης στην αντίσταση	$U_R = I \cdot R$
Πτώση τάσης στο πηνίο	$U_L = I \cdot X_L$
Συντελεστής ισχύος	$\text{συν}\varphi = \frac{R}{Z}$
Γωνία φάσης	$\varphi = \text{συν}^{-1}\left(\frac{R}{Z}\right)$
Εφαπτομένη της γωνίας φ	$\varepsilon\varphi\varphi = \frac{X_L}{R}$
ΚΥΚΛΩΜΑ RC ΣΕ ΣΕΙΡΑ ΣΤΟ Ε. Ρ.	
Σύνθετη αντίσταση	$Z = \sqrt{R^2 + X_C^2}$
Ένταση του ολικού ρεύματος	$I = \frac{U}{Z}$
Πτώση τάσης στην αντίσταση	$U_R = I \cdot R$
Πτώση τάσης στον πυκνωτή	$U_C = I \cdot X_C$
Συντελεστής ισχύος	$\text{συν}\varphi = \frac{R}{Z}$
Γωνία φάσης	$\varphi = \text{συν}^{-1}\left(\frac{R}{Z}\right)$
Εφαπτομένη της γωνίας φ	$\varepsilon\varphi\varphi = \frac{X_C}{R}$

ΚΥΚΛΩΜΑ RLC ΣΕ ΣΕΙΡΑ ΣΤΟ Ε. Ρ.	
Σύνθετη αντίσταση	$Z = \sqrt{R^2 + (X_L - X_C)^2}$
Ένταση του ολικού ρεύματος	$I = \frac{U}{Z}$
Πτώση τάσης στην αντίσταση	$U_R = I \cdot R$
Πτώση τάσης στο πηνίο	$U_L = I \cdot X_L$
Πτώση τάσης στον πυκνωτή	$U_C = I \cdot X_C$
Συντελεστής ισχύος	$\cos\varphi = \frac{R}{Z}$
Γωνία φάσης	$\varphi = \cos^{-1}\left(\frac{R}{Z}\right)$
Εφαπτομένη της γωνίας φ	$\varepsilon\varphi\varphi = \frac{(X_L - X_C)}{R}$
Η ΙΣΧΥΣ ΣΤΟ ΕΝΑΛΛΑΣΣΟΜΕΝΟ ΡΕΥΜΑ	
Φαινόμενη ισχύς	$S = U \cdot I$
Πραγματική ισχύς	$P = U \cdot I \cdot \cos\varphi$
Άεργος ισχύς	$Q = U \cdot I \cdot \eta\mu\varphi$
Σχέση των ισχύων	$S^2 = P^2 + Q^2$
ΣΥΝΤΕΛΕΣΤΗΣ ΙΣΧΥΟΣ	
Συντελεστής ισχύος	$\cos\varphi = \frac{P}{S}$
Συντελεστής ισχύος	$\cos\varphi = \frac{R}{Z}$
ΤΡΙΦΑΣΙΚΟ ΡΕΥΜΑ – Σύνδεση σε ΑΣΤΕΡΑ	
Πολική τάση	$U_\pi = \sqrt{3} \cdot U_\varphi$
Πολική ένταση	$I_\pi = I_\varphi$
Φασικό Ρεύμα	$I_\varphi = \frac{U_\varphi}{R}$
ΤΡΙΦΑΣΙΚΟ ΡΕΥΜΑ – Σύνδεση σε ΤΡΙΓΩΝΟ	
Πολική τάση	$U_\pi = U_\varphi$
Πολική ένταση	$I_\pi = \sqrt{3} \cdot I_\varphi$
Φασικό Ρεύμα	$I_\varphi = \frac{U_\varphi}{R}$
ΤΡΙΦΑΣΙΚΗ ΙΣΧΥΣ	
Φαινόμενη ισχύς	$S = \sqrt{3} \cdot U_\pi \cdot I_\pi$
Πραγματική ισχύς	$P = \sqrt{3} \cdot U_\pi \cdot I_\pi \cdot \cos\varphi$
Άεργος ισχύς	$Q = \sqrt{3} \cdot U_\pi \cdot I_\pi \cdot \eta\mu\varphi$
Σχέση των ισχύων	$S^2 = P^2 + Q^2$
ΒΕΛΤΙΩΣΗ ΤΟΥ ΣΥΝΤΕΛΕΣΤΗ ΙΣΧΥΟΣ	
Υπολογισμός της χωρητικότητας πυκνωτή για βελτίωση του συντελεστή ισχύος σε μονοφασικό φορτίο	$C = \frac{Q_C}{U^2 \cdot 2\pi f}$

Υπολογισμός της χωρητικότητας πυκνωτή για βελτίωση του συντελεστή ισχύος σε τριφασικό φορτίο, σε σύνδεση τριγώνου	$C_{\Delta} = \frac{Q_{C/3}}{U_{\pi}^2 \cdot 2\pi f}$
Υπολογισμός της χωρητικότητας πυκνωτή για βελτίωση του συντελεστή ισχύος σε τριφασικό φορτίο, σε σύνδεση αστέρα	$C_Y = \frac{Q_{C/3}}{U_{\phi}^2 \cdot 2\pi f}$
Υπολογισμός της άεργης ισχύος πυκνωτή για βελτίωση του συντελεστή ισχύος με χρήση ειδικών πινάκων	$Q_C = P \cdot k$ $Q_C = S \cdot \text{συν}\varphi \cdot k$ <p>(k: Συντελεστής διόρθωσης από πίνακες)</p>