

**ΥΠΟΥΡΓΕΙΟ ΠΑΙΔΕΙΑΣ, ΑΘΛΗΤΙΣΜΟΥ ΚΑΙ ΝΕΟΛΑΙΑΣ
ΔΙΕΥΘΥΝΣΗ ΜΕΣΗΣ ΤΕΧΝΙΚΗΣ ΚΑΙ ΕΠΑΓΓΕΛΜΑΤΙΚΗΣ ΕΚΠΑΙΔΕΥΣΗΣ
ΚΑΙ ΚΑΤΑΡΤΙΣΗΣ**

**ΕΝΙΑΙΕΣ ΓΡΑΠΤΕΣ ΤΕΛΙΚΕΣ ΠΡΟΑΓΩΓΙΚΕΣ ΚΑΙ
ΑΠΟΛΥΤΗΡΙΕΣ ΕΞΕΤΑΣΕΙΣ**

20 23 - 20 24

Α' ΤΑΞΗΣ ΤΕΣΕΚ

ΣΕΙΡΑ Α'

ΠΡΑΚΤΙΚΗ ΚΑΤΕΥΘΥΝΣΗ

ΗΜΕΡΟΜΗΝΙΑ : Τετάρτη, 22 Μαΐου 2024

ΕΞΕΤΑΖΟΜΕΝΟ ΜΑΘΗΜΑ: Σχέδιο Επίπλου και Αντικειμένων Ι

ΚΩΔΙΚΟΣ ΜΑΘΗΜΑΤΟΣ : ex102

ΛΥΣΕΙΣ

ΜΕΡΟΣ Α΄: Αποτελείται από πέντε (5) ερωτήσεις.
Κάθε ερώτηση βαθμολογείται με οκτώ (8) μονάδες.

ΕΡΩΤΗΣΗ 1

Μετά από κάθε πρόταση, να υπογραμμίσετε το ΣΩΣΤΟ εάν η δήλωση είναι Ορθή και ΛΑΘΟΣ εάν η δήλωση είναι Λανθασμένη.

α) Όταν σχεδιάζουμε κάποιο αντικείμενο σε Πλάγια Προβολή το βάθος του αντικειμένου το σχεδιάζουμε στο 1/2 του πραγματικού βάθους.

ΣΩΣΤΟ / ΛΑΘΟΣ

β) Τα στοιχεία που σχετίζονται με τα μέτρα του ανθρωπίνου σώματος ορίζονται από την Ανθρωπομετρία.

ΣΩΣΤΟ / ΛΑΘΟΣ

γ) Όταν σχεδιάζουμε κάποιο αντικείμενο σε Ισομετρική Προβολή χρησιμοποιούμε Ταυ και το τρίγωνο των 90°/45°/45°.

ΣΩΣΤΟ / ΛΑΘΟΣ

δ) Με συνεχή λεπτή γραμμή παρουσιάζουμε το ορατό περίγραμμα του αντικειμένου που σχεδιάζουμε.

ΣΩΣΤΟ / ΛΑΘΟΣ

ΕΡΩΤΗΣΗ 2

Στον **Πίνακα Αρ. 1**, στη Στήλη Α σας δίνονται οι διαστάσεις τεσσάρων (4) διαφορετικών σχεδιαστικών φύλλων σύμφωνα με τα διεθνή πρότυπα ISO και DIN.

Στη Στήλη Β να γράψετε την ονομασία του φύλλου σχεδίασης (A2, A3, A4, A5) που αντιστοιχεί στα μεγέθη της Στήλης Α.

<u>ΠΙΝΑΚΑΣ Αρ. 1</u>	
<u>ΣΤΗΛΗ Α</u>	<u>ΣΤΗΛΗ Β</u>
1) 420 X 297 mm	A3
2) 594 X 420 mm	A2
3) 210 X 148 mm	A5
4) 297 X 210 mm	A4

ΕΡΩΤΗΣΗ 3

Στον Πίνακα Αρ. 2 παρουσιάζονται 4 διαφορετικοί τρόποι προβολής (σχεδίασης) του ίδιου αντικειμένου.

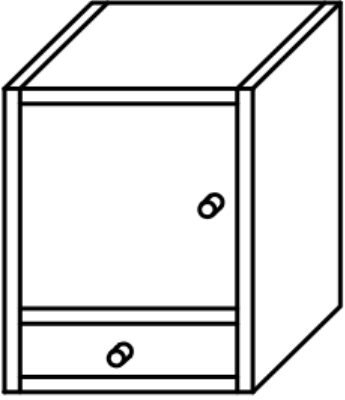
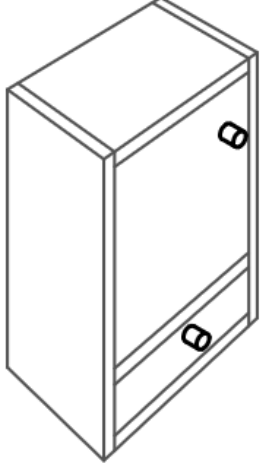
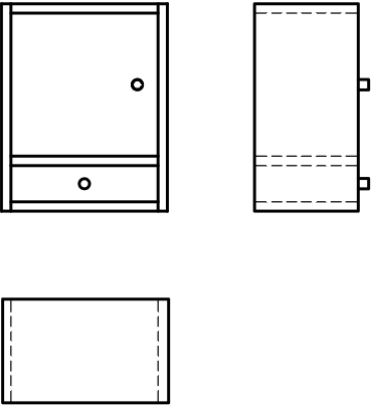
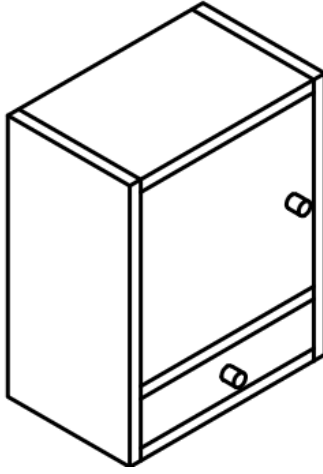

Να αναγνωρίσετε και να ονομάσετε τις πιο κάτω προβολές.

<u>ΠΙΝΑΚΑΣ Αρ. 2</u>	
	
<u>Πλάγια Προβολή</u>	<u>Προοπτικό Σχέδιο</u>
	
<u>Ορθογραφική Προβολή</u>	<u>Ισομετρική προβολή</u>

ΕΡΩΤΗΣΗ 4

Στον **Πίνακα Αρ. 3** παρουσιάζονται (4) τέσσερις διαγραμμίσεις (συμβολισμοί) σύμφωνα με τα διεθνή πρότυπα DIN 919.

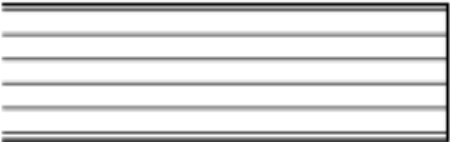
Να αναγνωρίσετε και να γράψετε δίπλα από κάθε εικόνα την ονομασία της κάθε διαγράμμισης.

<u>ΠΙΝΑΚΑΣ Αρ. 3</u>	
	<u>Εγκάρσια τομή ατόφιας ξυλείας</u>
	<u>Τομή κατά μήκος των ινών ατόφιας ξυλείας</u>
	<u>Γενικός συμβολισμός τεχνητής ξυλείας</u>
	<u>Τομή τεχνητής ξυλείας κόντρα πλακέ πάχους 18 χιλιοστών.</u>

ΕΡΩΤΗΣΗ 5

Στον Πίνακα Αριθμός 4 παρουσιάζεται ένα αντικείμενο σε ισομετρική προβολή και οι όψεις του **A**, **B**, και **Γ**. **ΜΙΑ** από αυτές τις όψεις είναι σχεδιαστικά λανθασμένη. Στη **δεξιά στήλη** του πίνακα να σημειώσετε ✓ στην όψη που είναι λανθασμένη.

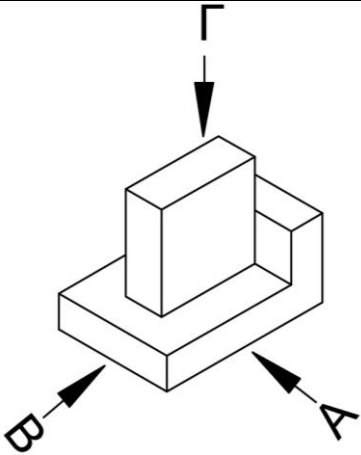
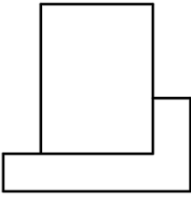
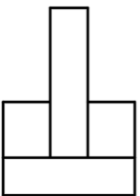
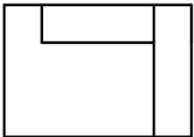
ΠΙΝΑΚΑΣ Αρ. 4	
 <p>ΙΣΟΜΕΤΡΙΚΗ ΠΡΟΒΟΛΗ</p>	
A) 	
B) 	
Γ) 	✓

**ΤΕΛΟΣ ΜΕΡΟΥΣ Α΄
ΑΚΟΛΟΥΘΕΙ ΤΟ ΜΕΡΟΣ Β΄**

ΜΕΡΟΣ Β΄: Αποτελείται από μία (1) ερώτηση.

Η ερώτηση βαθμολογείται με είκοσι (20) μονάδες.

ΕΡΩΤΗΣΗ 6

Στο πιο κάτω **Σχέδιο Αρ.1** παρουσιάζεται η **Ισομετρική προβολή** απλού επίπλου τύπου κιβωτίου με όλες τις απαραίτητες διαστάσεις. Οι διαστάσεις που αναγράφονται στο σχέδιο είναι σε χιλιοστά (mm).

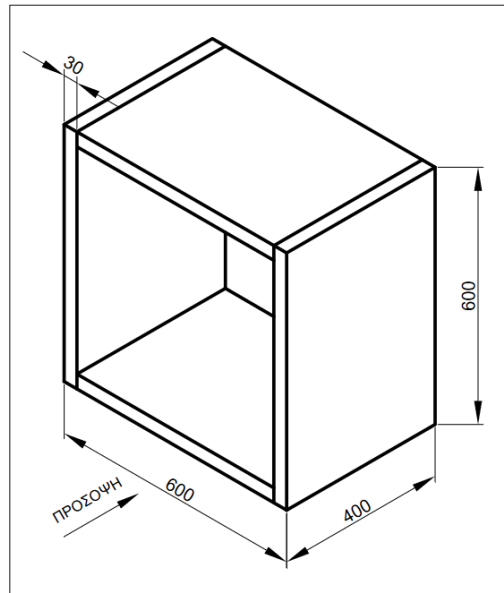

Σχέδιο Αρ.1

Σας ζητείται:

1. Στο **Φύλλο Απαντήσεων Αριθμός 1** να σχεδιάσετε σε κλίμακα 1:10 με όργανα σχεδίασης το πιο πάνω έπιπλο σε **προοπτικό σχέδιο με ένα σημείο φυγής**.

Για μεγαλύτερη ευκολία στο φύλλο σχεδίασης σας δίνονται η γραμμή εδάφους, η γραμμή ορίζοντα, το σημείο φυγής καθώς και η αρχή της πρόσοψης του επίπλου.

Τα κριτήρια αξιολόγησης για τη βαθμολόγηση του σχεδίου είναι:

1. Σχεδίαση της πρόσοψης σε κλίμακα **1:10** και ορθή απόδοση του βάθους του επίπλου. **(10 μονάδες)**
2. Ακρίβεια στη χάραξη των οπτικών ακτίνων. **(5 μονάδες)**
3. Γενική παρουσίαση σχεδίου (τοποθέτηση, καθαρότητα, πάχη γραμμών). **(5 μονάδες)**

(Σύνολο Μονάδων 20)

Η λύση δίνεται σε κλίμακα 1:10 σε φύλλο σχεδίασης A3 (Αρ.1)

ΤΕΛΟΣ ΜΕΡΟΥΣ Β΄

ΑΚΟΛΟΥΘΕΙ ΤΟ ΜΕΡΟΣ Γ΄

ΜΕΡΟΣ Γ΄: Αποτελείται από μία (1) ερώτηση.

Η ερώτηση βαθμολογείται με σαράντα (40) μονάδες.

ΕΡΩΤΗΣΗ 7

Στο πιο κάτω **Σχέδιο Αρ. 2** σας δίνεται η τρισδιάστατη απεικόνιση μικρού επίπλου σε **Ισομετρική προβολή**. Στο σχέδιο παρουσιάζονται επίσης όλες οι απαραίτητες διαστάσεις.

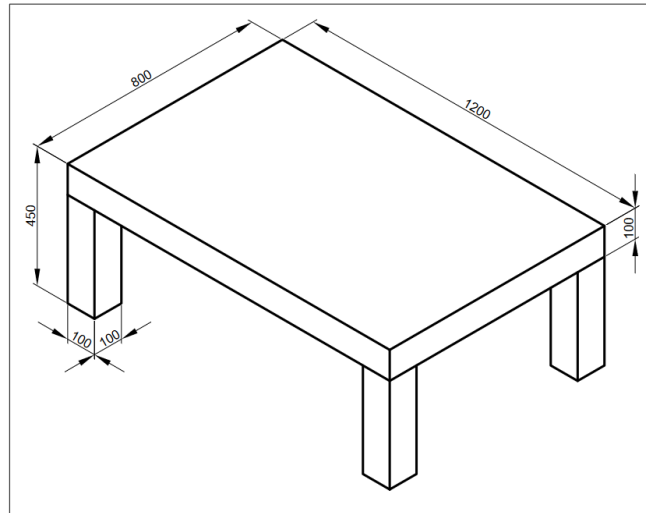

Σχέδιο Αρ.2

Σας ζητείται:

1. Στο **Φύλλο Απαντήσεων Αριθμός 2** στον χώρο που σας υποδεικνύεται να σχεδιάσετε με όργανα σχεδίασης σε κλίμακα **1:10** την Ορθογραφική προβολή του επίπλου.
2. Να χαράξετε με μαύρη συνεχή γραμμή τις ορατές ακμές των όψεων βάσει των διεθνών προδιαγραφών ISO και DIN.
3. Να τοποθετήσετε τουλάχιστον πέντε (5) κύριες διαστάσεις.
4. Να ονομάσετε τις όψεις της ορθογραφικής προβολής.

Τα κριτήρια αξιολόγησης για τη βαθμολόγηση του σχεδίου που θα σχεδιάσετε είναι:

1. Σχεδίαση των όψεων της ορθογραφικής προβολής. **(20 μονάδες)**
2. Τοποθέτηση τουλάχιστον πέντε (5) κύριων διαστάσεων. **(10 μονάδες)**
3. Ονομασία των όψεων. **(5 μονάδες)**
4. Γενική παρουσίαση σχεδίου (τοποθέτηση, καθαρότητα, πάχη γραμμών). **(5 μονάδες)**

(Σύνολο Μονάδων 40)

Η λύση δίνεται σε κλίμακα 1:1 σε φύλλο σχεδίασης A3 (Αρ.2)