

ΥΠΟΥΡΓΕΙΟ ΠΑΙΔΕΙΑΣ, ΠΟΛΙΤΙΣΜΟΥ,
ΑΘΛΗΤΙΣΜΟΥ ΚΑΙ ΝΕΟΛΑΙΑΣ
ΔΙΕΥΘΥΝΣΗ ΑΝΩΤΕΡΗΣ ΕΚΠΑΙΔΕΥΣΗΣ
ΥΠΗΡΕΣΙΑ ΕΞΕΤΑΣΕΩΝ

ΓΡΑΠΤΕΣ ΕΞΕΤΑΣΕΙΣ ΓΙΑ ΕΓΓΡΑΦΗ ΚΑΙ ΚΑΤΑΤΑΞΗ ΣΤΟΥΣ
ΠΙΝΑΚΕΣ ΔΙΟΡΙΣΙΜΩΝ 2019

Εξεταζόμενο αντικείμενο (Κωδικός): Διακοσμητική (629)
Ημερομηνία και ώρα εξέτασης: Δευτέρα, 2 Δεκεμβρίου 2019 και
ώρα 15:30 - 18:30

ΤΟ ΕΞΕΤΑΣΤΙΚΟ ΔΟΚΙΜΙΟ ΑΠΟΤΕΛΕΙΤΑΙ ΑΠΟ
ΕΙΚΟΣΙ (20) ΣΕΛΙΔΕΣ ΚΑΙ ΔΥΟ (2) ΜΕΡΗ

ΛΥΣΕΙΣ ΕΞΕΤΑΣΤΙΚΟΥ ΔΟΚΙΜΙΟΥ

ΟΔΗΓΙΕΣ:

1. Να απαντήσετε **ΟΛΕΣ** τις ερωτήσεις.
2. Το εξεταστικό δοκίμιο αποτελείται από δύο μέρη:
ΜΕΡΟΣ Α΄ ΚΑΙ ΜΕΡΟΣ Β΄.
3. Το **ΜΕΡΟΣ Α΄** αποτελείται από δεκατρείς (13) ερωτήσεις, βαθμολογείται με εξήντα (60) μονάδες και θα εκτελεστεί στο εξεταστικό δοκίμιο.
4. Το **ΜΕΡΟΣ Β΄** αποτελείται από μία (1) ερώτηση με τρία (3) μέρη και βαθμολογείται με σαράντα (40) μονάδες. Όλα τα μέρη θα εκτελεστούν στα τρία (3) Φύλλα Σχεδίασης A3.
5. Οι συνολικές μονάδες της κάθε ερώτησης αναγράφονται δίπλα από την κάθε ερώτηση.
6. Οι απαντήσεις πρέπει να είναι γραμμένες με πένα χρώματος μπλε. Στις σχεδιαστικές ασκήσεις να χρησιμοποιηθεί το υλικό με βάση τις οδηγίες/σημειώσεις που δίνονται για κάθε μία από αυτές.
7. Επιτρέπεται η χρήση μη προγραμματιζόμενης υπολογιστικής μηχανής.
8. Απαγορεύεται η χρήση διορθωτικού υγρού.

ΜΕΡΟΣ Α΄: (Μονάδες 60)

Αποτελείται από δεκατρείς (13) ερωτήσεις (ασκήσεις).

Ερώτηση 1

(Μονάδες 3)

Η **Εικόνα Αρ.1** παρουσιάζει σχέδιο μαθητή στο μάθημα Σχεδιαστικές Εφαρμογές Ι, στην ενότητα «Βασικές Αρχές Σχεδίου».



Εικόνα Αρ.1

(ΤΕΣΕΚ ΜΑΚΑΡΙΟΣ Γ΄)

Να καταγράψετε στον Πίνακα Αρ.1, τρία (3) στοιχεία από τη συγκεκριμένη ενότητα που έχουν εφαρμοστεί στο πιο πάνω σχέδιο.

Λύση

Πίνακας Αρ.1
Στοιχεία εφαρμογής
Μέθοδος Μέτρησης
Άξονες (κάθετοι – οριζόντιοι)
Βασικά γεωμετρικά σχήματα και αντικείμενα
Γραμμή, Σχήμα, Περίγραμμα, Φόρμα

Ερώτηση 2

(Μονάδες 3)

Ο/η εκπαιδευτικός, στο πλαίσιο του μαθήματος Σχεδιαστικές Εφαρμογές II, διδάσκει την ενότητα «Ελεύθερο Προοπτικό Σχέδιο Εσωτερικού Χώρου». Στόχος του/της είναι ο/η μαθητής/τρια να σχεδιάσει ελεύθερο προοπτικό σχέδιο εσωτερικού χώρου με ένα (1) σημείο φυγής.

2.1 Να σημειώσετε με \checkmark στον Πίνακα Αρ.2 την κατάλληλη άσκηση για εμπέδωση του στόχου.

Λύση

Πίνακας Αρ.2		
A/A	Άσκηση	Επιλογή κατάλληλης άσκησης
1.	Να σχεδιαστεί ελεύθερο προοπτικό σχέδιο εσωτερικού χώρου με ένα (1) σημείο φυγής και να αποδοθούν με φωτοσκίαση τα στοιχεία του χώρου.	
2.	Να σχεδιαστεί ελεύθερο προοπτικό σχέδιο εσωτερικού χώρου μετακινώντας το σημείο του παρατηρητή, σχεδιάζοντας προοπτικό με ένα (1) σημείο φυγής.	
3.	Να σχεδιαστεί ελεύθερο προοπτικό σχέδιο εσωτερικού χώρου με ένα (1) σημείο φυγής, με δεδομένο το σημείο του παρατηρητή.	\checkmark
4.	Να σχεδιαστεί ελεύθερο προοπτικό σχέδιο αντικειμένου με ένα (1) σημείο φυγής.	

Λύση

2.2 Να αιτιολογήσετε την επιλογή σας.

Η ορθή επιλογή είναι το 3. Στόχος του/της εκπαιδευτικού είναι ο/η μαθητής/τρια να σχεδιάσει ελεύθερο προοπτικό σχέδιο εσωτερικού χώρου με ένα (1) σημείο φυγής. Ξεκινούμε με δεδομένο το σημείο του παρατηρητή. Η επιλογή 1 ζητά φωτοσκίαση του χώρου (άσχετο με το στόχο). Η επιλογή 2 ζητά μετακίνηση του παρατηρητή, που είναι σε επόμενο στάδιο (άσχετο με το στόχο). Η επιλογή 4 δεν σχετίζεται αφού αναφέρεται σε σχεδιασμό αντικειμένου και όχι εσωτερικού χώρου.

Ερώτηση 3

(Μονάδες 3)

Ο/η εκπαιδευτικός, στο μάθημα Σχεδιασμός Εσωτερικού Χώρου II, στην ενότητα «Σχεδιασμός Επίπλου», δίνει άσκηση και ζητά από τους/τις μαθητές/τριες να αποδώσουν σχεδιαστικά, με ευφάνταστο τρόπο, μια πολυθρόνα της επιλογής τους, όπως φαίνεται στα πιο κάτω παραδείγματα σχεδίων (Εικόνες Αρ.2 και Αρ.3).



Εικόνα Αρ.2



Εικόνα Αρ.3

(Α' ΤΕΣΕΚ ΛΕΜΕΣΟΥ)

3.1 Να σημειώσετε με \checkmark στον Πίνακα Αρ.3, το στόχο της άσκησης αυτής.

Λύση

Πίνακας Αρ.3		
A/A	Στόχος	Επιλογή
1.	Εργονομία και Λειτουργικότητα Επίπλου	
2.	Σχεδιομελέτη Επίπλου	
3.	Ανάπτυξη της Δημιουργικότητας	\checkmark
4.	Σχεδιασμός όψης επίπλου	
5.	Το Χρώμα στο Έπιπλο	

Λύση

3.2 Να αναπτύξετε το στόχο που έχετε επιλέξει.

Η ανάπτυξη της δημιουργικότητας είναι ο στόχος της ενότητας. Η δημιουργικότητα είναι η τάση να δημιουργούνται ή να αναγνωρίζονται ιδέες, εναλλακτικές λύσεις ή δυνατότητες που μπορούν να είναι χρήσιμες στην επίλυση προβλημάτων, στην επικοινωνία και στη μαθησιακή και προσωπική ανάπτυξη του κάθε μαθητή/τριας. Οι μαθητές/τριες, μέσω της άσκησης, αναπτύσσουν τη δημιουργικότητα και τη δημιουργική σκέψη τους. Είναι η δυνατότητα να ξεπεράσουν τις παραδοσιακές ιδέες, τους κανόνες, τα πρότυπα και να δημιουργήσουν νέες ιδέες μέσα από πρωτοτυπία και φαντασία.

Ερώτηση 4**(Μονάδες 3)**

Ο/η εκπαιδευτικός, στο πλαίσιο του μαθήματος Σχεδιασμός Εσωτερικού Χώρου Ι, διδάσκει την ενότητα «Στυλ Διακόσμησης». Στόχος του/της είναι οι μαθητές/τριες να γνωρίσουν τα διάφορα στυλ διακόσμησης και τα χαρακτηριστικά τους.

Να σημειώσετε με \checkmark στον Πίνακα Αρ.4 τρεις (3) από τις πιο κάτω δραστηριότητες που θα βοηθήσουν τους/τις μαθητές/τριες ώστε να κατανοήσουν το περιεχόμενο της πιο πάνω ενότητας.

Λύση

Πίνακας Αρ.4		
A/A	Δραστηριότητες	Επιλογή
1.	Παρουσίαση εικόνων/φωτογραφιών εσωτερικών χώρων σε διαφορετικά στυλ διακόσμησης.	\checkmark
2.	Παρουσίαση διάφορων υλικών διακόσμησης.	\checkmark
3.	Άσκηση για αλλαγή στη διαρρύθμιση του χώρου βασισμένη σε συγκεκριμένο στυλ διακόσμησης.	
4.	Άσκηση με προοπτικά σχέδια εσωτερικού χώρου για την απόδοση διαφορετικών στυλ.	\checkmark
5.	Άσκηση σχεδίασης προοπτικού σχεδίου εσωτερικού χώρου για την απόδοση διαφορετικών στυλ.	
6.	Άσκηση με αρχιτεκτονικές τομές.	

Ερώτηση 5

(Μονάδες 4)

Στην **Εικόνα Αρ.4** απεικονίζεται αποτέλεσμα ολοκληρωμένης άσκησης στο μάθημα Σχεδιαστικές Εφαρμογές ΙΙΙ.

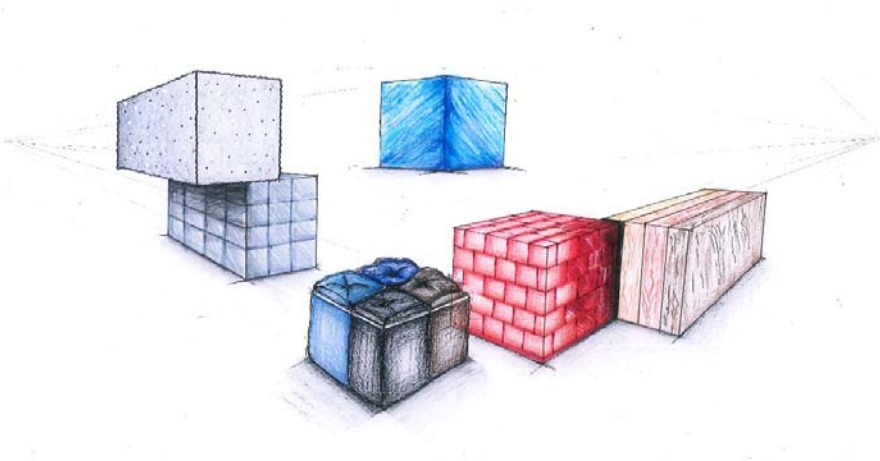

Εικόνα Αρ.4

(Α' ΤΕΣΕΚ ΛΕΥΚΩΣΙΑΣ)

Να καταγράψετε τέσσερις (4) ενότητες / υποενότητες της διδακτέας ύλης στις οποίες έχει βασιστεί η πιο πάνω άσκηση.

Λύση

1. Ο κύβος σε Προοπτικό με 2 Σ.Φ.
2. Φωτοσκίαση
3. Χρώμα
4. Υφή, απεικόνιση υλικών
5. Απόδοση όγκου

Ερώτηση 6

(Μονάδες 4)

Στο ψηφιακό σχεδιασμό με τη χρήση του προγράμματος AUTOCAD, να αναγράψετε στον Πίνακα Αρ.5 τις εντολές (Commands) στη γλώσσα του προγράμματος, που χρησιμοποιήθηκαν για τη μετατροπή του αρχικού τετράγωνου σχήματος σε νέο σχήμα.

Λύση

Πίνακας Αρ.5			
A/A	Αρχικό σχήμα	Εντολή (Command)	Νέο σχήμα
1.		Fillet	
2.		Chamfer	
3.		Stretch	
4.		Stretch	
5.		Rotate	
6.		Break	
7.		Hatch	
8.		Copy Mirror	

Ερώτηση 7

(Μονάδες 5)

7.1 Να γράψετε στο Σχέδιο Αρ.1 τις έξι (6) βασικές διαστάσεις σε εκατοστόμετρα, με βάση τα εργονομικά και ανθρωπομετρικά δεδομένα.

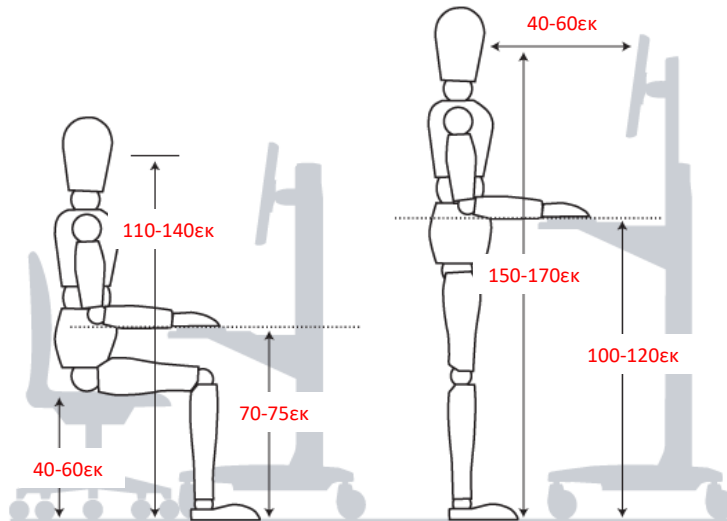

Σχέδιο Αρ.1

7.2 Να γράψετε στο Σχέδιο Αρ.2 τις τέσσερις (4) βασικές διαστάσεις σε εκατοστόμετρα, με βάση τα εργονομικά και ανθρωπομετρικά δεδομένα.

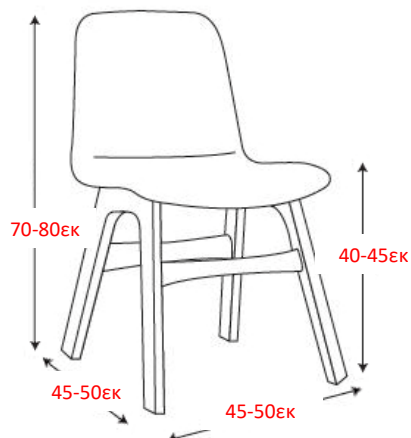

Σχέδιο Αρ.2

Ερώτηση 8

(Μονάδες 5)

8.1 Να καταγράψετε τις τρεις (3) κατηγορίες στις οποίες μπορεί να χωριστεί ο εσωτερικός φωτισμός σε σχέση με τις οπτικές απαιτήσεις ενός χώρου, δίνοντας μια σύντομη περιγραφή για την κάθε μία.

Λύση

1. Γενικός φωτισμός

Είναι διάχυτος, ομοιόμορφος και μπορεί να είναι έμμεσος ή άμεσος.

Αντικαθιστά τον φυσικό φωτισμό της ημέρας.

Μπορεί να είναι κεντρικός στην οροφή, περιμετρικός ή βοηθητικός.

2. Ειδικός φωτισμός

Είναι τοπικός ή συγκεντρωτικός φωτισμός.

Φωτίζει έντονα επιφάνειες εργασίας, χώρους για μελέτη ή τονίζει (φωτίζει) συγκεκριμένα αντικείμενα ή λεπτομέρειες σε ένα χώρο όπως πίνακες ζωγραφικής, γλυπτά, φυτά.

3. Ατμοσφαιρικός φωτισμός

Χρησιμοποιείται για εφέ και φωτοσκιάσεις ή για να τονίσει κάποιες γωνιές του χώρου. Συνήθως δεν φαίνεται η πηγή φωτισμού, ενδείκνυται για χαλάρωση και συνηθίζεται να υπάρχει σε δωμάτια πολλαπλών χρήσεων, όπως το καθιστικό, τα υπνοδωμάτια και το σαλόνι.

Η χρήση αυξομειωτή της έντασης του φωτός δίνει πάντα άριστα αποτελέσματα.

8.2 Να επιλέξετε και να συμπληρώσετε στον Πίνακα Αρ.6 τα είδη φωτιστικών που αντιστοιχούν στις ιδιότητες που αναγράφονται.

Λύση

Είδη φωτιστικών

- Ράγες φωτισμού
- Κρεμαστά φωτιστικά
- Επιτοίχια φωτιστικά
- Επιτραπέζια φωτιστικά
- Συγκεντρωτικά φωτιστικά
- Επιδαπέδια φωτιστικά

Πίνακας Αρ.6	
Είδη φωτιστικών	Ιδιότητες
Επιτοίχια φωτιστικά Επιδαπέδια φωτιστικά	Κατευθύνουν το φως προς τα πάνω ή προς τα κάτω και αντανακλούν στο ταβάνι ή στο πάτωμα.
Συγκεντρωτικά φωτιστικά	Εκπέμπουν ελεγχόμενη δέσμη φωτός σε προκαθορισμένη κατεύθυνση.
Επιτραπέζια φωτιστικά	Παρέχουν χαμηλό τοπικό φως.
Ράγες φωτισμού	Έχουν ευελιξία στον αριθμό φωτιστικών τα οποία μπορούν να αποκτήσουν κλίση και περιστροφή.

Ερώτηση 9

(Μονάδες 6)

Να αναπτύξετε τη σημασία του Τετραδίου Σχεδίου (Sketchbook), του Φακέλου Εργασιών (Portfolio) και του Πίνακα/Δειγματολογίου Υλικών (Moodboard) για τους/τις μαθητές/τριες της ειδικότητας της Διακοσμητικής.

Λύση

1. Τετράδιο Σχεδίου (Sketchbook)

Είναι μια δημιουργική διαδικασία ανάπτυξης και διερεύνησης ιδεών και τεχνικών. Το Τετράδιο Σχεδίου (Sketchbook) είναι ένα εργαλείο μάθησης, ένα μέσο καταγραφής ιδεών, ερευνών, πειραματισμών, προσχεδίων και προσωπικών σκέψεων. Το Τετράδιο Σχεδίου (Sketchbook) είναι το προσωπικό ημερολόγιο του κάθε μαθητή/τριας μέσα στο οποίο ξεχωρίζει η δημιουργικότητα και προσωπικότητα του/της. Όλα αυτά θα το/την βοηθήσουν να δημιουργήσει την τελική του/της σχεδιομελέτη.

2. Φάκελος Εργασιών (Portfolio)

Ο Φάκελος Εργασιών είναι το σύνολο εργασίας/σχεδίων/κατασκευών του κάθε μαθητή/τριας. Ο φάκελος αυτός είναι πολύ σημαντικός καθώς αντιπροσωπεύει τον/την μαθητή/τρια δείχνοντας τις γνώσεις, τα επιτεύγματα, το ταλέντο, την διαφορετικότητα, και την προσωπικότητά του/της.

Εδώ θα βάλει σε τακτοποιημένη σειρά τα πιο σημαντικά έργα του/της (κάποια με προσχέδια), το βιογραφικό του/της, τις δεξιότητες και γνώσεις του/της για να τα παρουσιάσει σε ένα πανεπιστήμιο ή σε ένα γραφείο για πρόσληψη. Ο Φάκελος Εργασιών μπορεί να εξασφαλίσει θέση του μαθητή/τριας σε ανώτερα εκπαιδευτικά ιδρύματα ή και εργασία στον τομέα του/της.

Μπορεί να παρουσιαστεί σε σχεδιαστική μορφή στον φάκελο ή και σε ηλεκτρονική μορφή ανάλογα με την περίπτωση.

3. Πίνακας/Δειγματολόγιο Υλικών (Moodboard)

Ο Πίνακας/Δειγματολόγιο Υλικών είναι ένα είδος πηγής έρευνας και έμπνευσης. Στον Πίνακα/Δειγματολόγιο Υλικών παρουσιάζονται χρώματα, υφές, έπιπλα, φωτισμός και όλα τα είδη που δημιουργούν τον ανάλογο χώρο ή/και θέμα. Ο κάθε χώρος είναι διαφορετικός και ο Πίνακας/Δειγματολόγιο Υλικών, με το δικό του χαρακτήρα και ύφος, έχει σκοπό να βοηθήσει τον/την μαθητή/τρια να εμπνευστεί ώστε να αναδείξει το συγκεκριμένο χώρο. Ο πίνακας αυτός είναι βοηθητικός σε σχεδιομελέτες καθώς παρουσιάζει θεματικά την ιδέα του/της μαθητή/τριας.

Ερώτηση 10**(Μονάδες 6)**

Στο μάθημα Σχεδιασμός Εσωτερικού Χώρου II, ο/η εκπαιδευτικός εξηγεί τα στάδια που πρέπει να ακολουθήσουν οι μαθητές/τριες με την ολοκλήρωση μιας Σχεδιομελέτης Επίπλου.

Να ιεραρχήσετε, στον Πίνακα Αρ.7, τα πιο κάτω στάδια Σχεδιομελέτης Επίπλου και να δώσετε μια επεξηγηματική περιγραφή για το κάθε στάδιο.

Στάδια σχεδιομελέτης

- Υλικά
- Προσχέδια
- Δειγματολόγιο
- Κατασκευαστικά σχέδια
- Ιδεοθύελλα / Έρευνα
- Σκίτσα

Λύση

Πίνακας Αρ.7		
Στάδια Σχεδιομελέτης		Επεξηγηματική Περιγραφή Σταδίου
1.	Ιδεοθύελλα / Έρευνα	Δημιουργική διαδικασία έρευνας θέματος εις βάθος για να καταλάβει ο μαθητής/τρια το θέμα. Η μέθοδος προκαλεί μια θύελλα ιδεών/καταιγίδα που καταλήγει σε δημιουργικές προτάσεις και ιδέες.
2.	Σκίτσα	Τα σκίτσα εκτελούνται γρήγορα και είναι συνήθως πρόχειρα, πειραματικά και δημιουργικά. Σκοπός είναι η παραγωγή/αποτύπωση πρώτων και πολλών ιδεών για επιλογή της καλύτερης ιδέας/λύσης που θα μπορούσε να εξελιχτεί.
3.	Προσχέδια	Σχέδια που βοηθούν στην τελική μελέτη του επίπλου. Είναι διάφορες σχεδιαστικές λύσεις με διαφοροποιήσεις.
4.	Υλικά	Ανάλογα με το σχέδιο του επίπλου υπάρχει και το κατάλληλο προτεινόμενο υλικό. Γίνεται έρευνα και διαδικασία πρότασης και επιλογής.
5.	Δειγματολόγιο	Πίνακας πρότασης με δείγματα υλικών, υφών, χρωμάτων σχημάτων για επιλογή.
6.	Κατασκευαστικά σχέδια	Τελικά και πιο αναλυτικά σχέδια του επίπλου που προσδιορίζουν το υλικό, διαστάσεις και κατασκευαστικές λεπτομέρειες. Περιλαμβάνουν κάτοψη, προβολές και τομές του επίπλου.

Ερώτηση 11**(Μονάδες 6)**

Στο πλαίσιο του μαθήματος Σχεδιασμός Εσωτερικού Χώρου III, στην ενότητα «Αποπεράτωση Επιφανειών», επεξηγείτε στους/στις μαθητές/τριες τα κριτήρια επιλογής ενός υλικού επένδυσης τοίχων και τις ιδιότητές του.

Να καταγράψετε δύο (2) στόχους που πρέπει να επιτευχθούν με τη ολοκλήρωση της ενότητας αυτής και να αναπτύξετε μια δραστηριότητα που θα σας βοηθήσει στην επίτευξη του κάθε στόχου ξεχωριστά.

Λύση

Στόχος 1
Ο μαθητής/τρια να επεξηγεί και να ταξινομεί τις κατηγορίες ταπετσαρίας τοίχου.
Δραστηριότητα 1
Να διεξάγουν έρευνα και να βρουν παραδείγματα από τις διάφορες κατηγορίες ταπετσαριών τοίχου. Να μαζεύουν δείγματα από διάφορα πάχη και είδη ταπετσαρίας τοίχου και να δημιουργήσουν ένα ευφάνταστο κολλάζ (collage) από υφές και σχήματα. Να φτιάξουν το δικό τους wallpaper με χρήση Linoleum. Για να αντιληφθούν ότι ένα υλικό επένδυσης τοίχου πρέπει να είναι ανθεκτικό, θα πάρουν διάφορα είδη ταπετσαρίας τοίχου, να γράψουν ή να δοκιμάσουν αν γδέρνονται για να δουν πόσο εύκολα ή δύσκολα γδέρνονται ή αν καθαρίζονται εύκολα.

Στόχος 2
Να εξηγούν και να ταξινομούν τις διάφορες υφές και επενδύσεις τοίχων π.χ. από πλαστικό ή πολυουρεθάνη.
Δραστηριότητα 2
Να δημιουργήσουν ένα moodboard με διαφορετικά ανάγλυφα σχήματα τα οποία μπορούν να φτιάξουν μόνοι τους με τη χρήση χαρτιού.

Στόχος 3
Σύνδεση χρήσης χώρου και είδους υλικού επένδυσης τοίχου.
Δραστηριότητα 3
Ο/η εκπαιδευτικός να τους δείξει επιφάνειες με μπογιές εσωτερικού χώρου όπως και μπογιές ή επιχρίσματα εξωτερικού χώρου και να τις συνδέσουν με διάφορους χώρους όπως μπάνιο, καθιστικό, κουζίνα, εξωτερικούς χώρους.

Ερώτηση 12**(Μονάδες 6)**

Ο/η εκπαιδευτικός, στο μάθημα Σχεδιασμός Εσωτερικού Χώρου Ι, διδάσκει την ενότητα «Φυσικά και Τεχνητά Υλικά Διακόσμησης» με στόχο οι μαθητές/τριες να αναγνωρίζουν οπτικά τα διάφορα υλικά διακόσμησης καθώς και τις ιδιότητές τους.

**Εικόνα Αρ.5**

Να κατονομάσετε στον Πίνακα Αρ.8 τέσσερα (4) υλικά που παρουσιάζονται στη Εικόνα Αρ.5 και να δώσετε ένα (1) πλεονέκτημα και ένα (1) μειονέκτημα για το κάθε ένα.

Λύση

Πίνακας Αρ.8			
	Υλικό	Πλεονέκτημα	Μειονέκτημα
Πάτωμα κουζίνας	Ξύλινο δάπεδο	Θαλπωρή Ζεστασιά	Γδέρνεται Απορροφά
	Τεχνητό παρκέ τύπου Laminatheed	Προσιτό Μεγάλη ποικιλία	Απορροφά
Καπάκι νησίδας	Τεχνογρανίτης ή Corian	Ανθεκτικό Για μεγάλες επιφάνειες	Ακριβό Καίγεται Δεν μορφοποιείται ευκολα
Ντουλάπια κουζίνας	Τεχνητή ξυλεία MDF Μπογιατισμένη μελαμίνη	Αντέχει στην υγρασία Μπορεί να βαφτεί και να σκαλιστεί	Γδέρνεται Δεν είναι υδατοστεγές
Επιφάνεια τοίχου	Κεραμικό πλακάκι	Καθαρίζεται εύκολα Προσιτό Μεγάλη ποικιλία	Αρμοί λερώνονται
	Stainless steel (γκαζιέρα)	Καθαρίζεται εύκολα	Γδέρνεται
	Εμφανές μπετόν	Καθαρίζεται εύκολα Δεν θέλει συντήρηση	Δεν μπορείς να καρφώσεις πάνω του Πορώδες

Ερώτηση 13

(Μονάδες 6)

Να καταγράψετε και να αναπτύξετε έξι (6) βασικά κριτήρια που πρέπει να λάβει υπόψιν του ένας διακοσμητής στη μελέτη ενός χώρου εστίασης ταχυφαγείου.

Λύση

1. Τη διαδικασία παροχής υπηρεσιών ώστε το προσωπικό να εργάζεται ευχάριστα και συνάμα αποδοτικά, ο πελάτης να ικανοποιείται και ο ιδιοκτήτης να εξοικονομεί χώρο, χρόνο και κέρδος.
2. Προσδιορισμός αναμενόμενης πελατείας, αριθμός των πελατών και συχνότητα εναλλαγής του χώρου.
3. Γεωγραφική τοποθεσία. Επιλογή καλής τοποθεσίας, κεντρικό σημείο και υπαίθριος χώρος για τραπέζια έξω.
4. Υλικά εύκολα στο καθάρισμα.
5. Λειτουργικότητα για εύκολη και γρήγορη διακίνηση των πελατών, λειτουργική διάταξη και οργάνωση του χώρου.
6. Επίπλωση – ανθεκτικότητα. Τα έπιπλα να είναι ανθεκτικά και απλά αλλά να μην ευνοούν μακρόχρονη παραμονή.
7. Γραφικά και διαφήμιση – πινακίδες, μενού κτλ.
8. Διακίνηση στον εξωτερικό χώρο για άτομα και αυτοκίνητα (χώρο στάθμευσης και drive through).
9. Νομοθεσία – ο σχεδιασμός να γίνει σύμφωνα με τις προδιαγραφές που ορίζει ο νόμος, ώστε να μπορεί να αδειοδοτηθεί η **επιχείρηση**
10. Φωτισμός - ορθός σχεδιασμός και λύσεις, να μην ευνοεί την μακρόχρονη **παραμονή των πελατών στο χώρο.**
11. Διακίνηση για άτομα με αναπηρίες

Commented [O1]:

**ΤΕΛΟΣ ΜΕΡΟΥΣ Α´
ΑΚΟΛΟΥΘΕΙ ΤΟ ΜΕΡΟΣ Β´**

ΜΕΡΟΣ Β': (Μονάδες 40)

Αποτελείται από μία (1) ερώτηση με τρία (3) μέρη.

Ερώτηση 14

(Μονάδες 40)

Δίνεται μέρος της κάτοψης οικίας (**Σχέδιο Αρ. 3**) όπου φαίνεται ο χώρος του σαλονιού με την προτεινόμενη διάταξη των στοιχείων του χώρου.

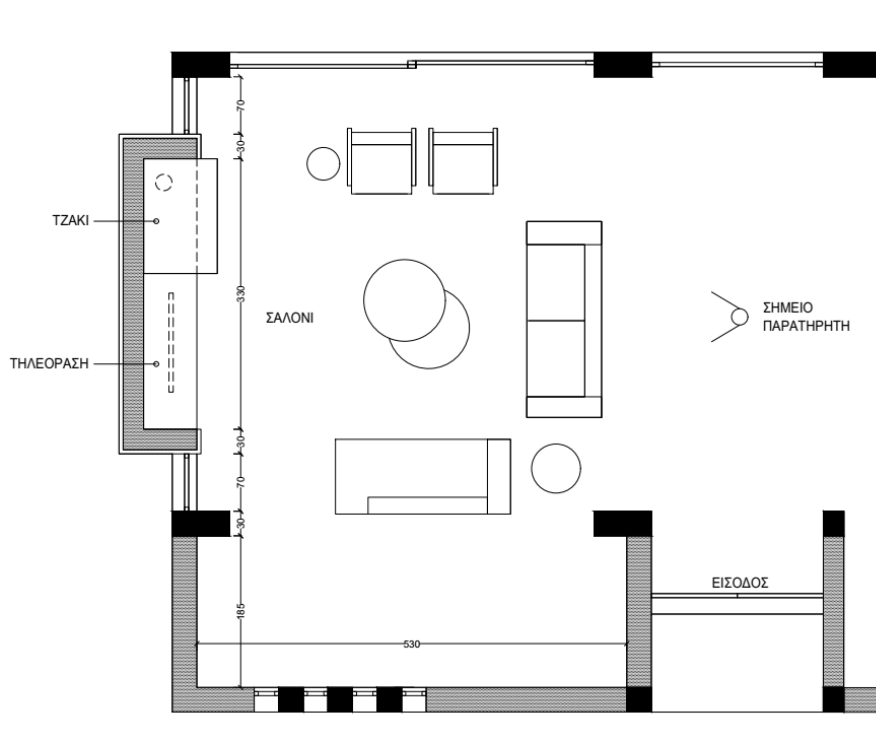

Σχέδιο Αρ. 3

Δίνεται επίσης **Πίνακας/Δειγματολόγιο Επιλογών (Moodboard)** στον οποίο υποδεικνύονται τα προτεινόμενα υλικά και έπιπλα του χώρου του σαλονιού.



Πίνακας / Δειγματολόγιο Επιλογών (Moodboard)

14.1 Στο Φύλλο Σχεδίασης Αρ.1, να σχεδιάσετε με ελεύθερο χέρι, προοπτικό του χώρου του σαλονιού, από τη θέση του παρατηρητή που υποδεικνύεται, με ένα (1) σημείο φυγής. Τα υλικά και τα έπιπλα να αποδοθούν, με βάση τον Πίνακα/Δειγματολόγιο Επιλογών (Moodboard). (Μονάδες 20)

Σημειώσεις:

- Το ύψος του χώρου του σαλονιού είναι 3.00μ.
- Να χρησιμοποιήσετε μολύβια (όχι χρωματιστά) και μαύρα πενάκια.
- Να χρησιμοποιήσετε όλο το διαθέσιμο χώρο στο φύλλο σχεδίασης.

Κριτήρια αξιολόγησης:

- | | |
|--|--------------|
| (α) Ορθότητα σχεδίασης | (10 μονάδες) |
| (β) Απόδοση και εφαρμογή υλικών με βάση το moodboard | (5 μονάδες) |
| (γ) Ευκρίνεια και γενική παρουσίαση σχεδίου | (5 μονάδες) |

14.2 Στο Φύλλο Σχεδίασης Αρ.2, να σχεδιάσετε, σε κλίμακα 1:20, την προτεινόμενη όψη της εσοχής του τοίχου στον οποίο βρίσκεται το τζάκι και το έπιπλο τηλεόρασης. Η όψη πρέπει να συμπεριλαμβάνει τις βασικές διαστάσεις και τα προτεινόμενα υλικά της πρότασής σας. (Μονάδες 10)

Σημειώσεις:

- Το ύψος του χώρου του σαλονιού είναι 3.00μ.
- Οι διαστάσεις αναγράφονται στη δοθείσα κάτοψη σαλονιού.
- Να χρησιμοποιήσετε μολύβια (όχι χρωματιστά).
- Το σχέδιο να γίνει με όργανα σχεδίασης.

Κριτήρια αξιολόγησης:

- | | |
|---|-------------|
| (α) Ορθότητα σχεδίασης | (8 μονάδες) |
| (β) Ευκρίνεια και γενική παρουσίαση σχεδίου | (2 μονάδες) |

14.3 Στο Φύλλο Σχεδίασης Αρ.3, δίδεται η κάτοψη του σαλονιού. Να αποδώσετε με χρώμα τα υλικά και τις υφές που προτείνονται για το δάπεδο, την επίπλωση και τα υπόλοιπα στοιχεία διακόσμησης. (Μονάδες 10)

Κριτήρια αξιολόγησης:

- (α) Εφαρμογή χρώματος και απόδοση υλικών (8 μονάδες)
(β) Ευκρίνεια και γενική παρουσίαση σχεδίου (2 μονάδες)

ΤΕΛΟΣ ΕΞΕΤΑΣΤΙΚΟΥ ΔΟΚΙΜΙΟΥ

ΠΡΟΧΕΙΡΟ